

SW 750

Instructions for use

Instrucciones de uso
Οδηγίες χρήσης
Istruzioni d'uso
Original instructions
Instruções de uso



10/2006 Revised 08/2008
(2)
146 3080 000

Español
Ελληνικά
Italiano
Português

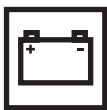
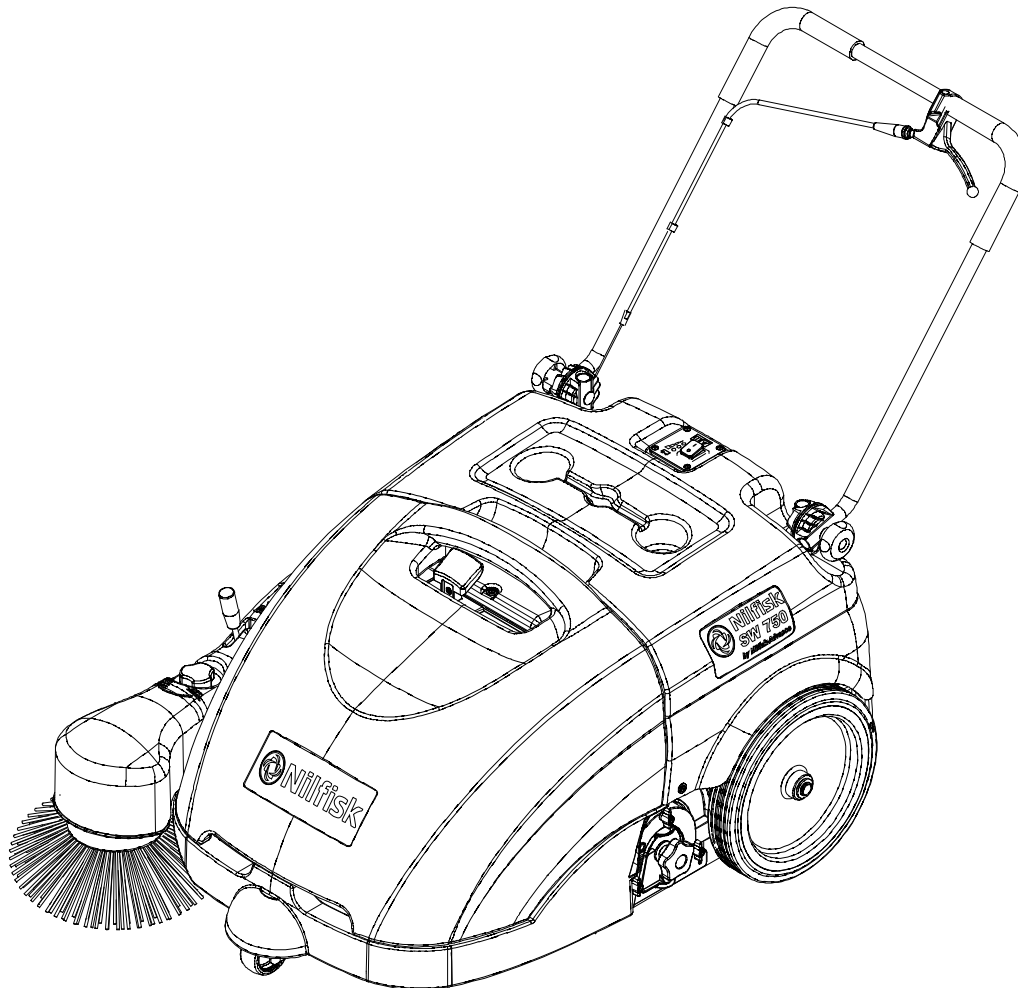

Model:
908 4701 010 - 9084708010

Сертификат за съответствие
Osvědčení o shodě
Konformitätserklärung
Overensstemmelsescertifikat
Declaración de conformidad
Vastavusertifikaat
Déclaration de conformité
Yhdenmukaisuustodistus
Conformity certificate

Πιστοποιητικό συμμόρφωσης
Megfelelősségi nyilatkozat
Potvrda sukladnosti
Dichiarazione di conformità
Atitikties deklaracija
Atbilstības deklarācija
Konformitetssertifisering
Conformiteitsverklaring
Declaração de conformidade

Deklaracija zgodności
Certificat de conformitate
Заявление о соответствии
Överensstämmelsecertifikat
Certifikát súladu
Certifikát o ustreznosti
Uyumluluk sertifikası



Модел / Model / Modell / Model / Modelo / Mudel / Modèle / Malli / Model / Μοντέλο / Modell / Model / Modello / Modelis / Modelis / Modell / Model / Modelo / Model / Model / Модель / Modell / Model / Model / Model :

SW 750

Тип / Typ / Typ / Type / Tipo / Tüüp / Type / Τυππι / Type / Τύπος / Tipus / Vrsta / Tipo / Tipas / Tips / Type / Type / Tipo / Typ / Tip / Тип / Typ / Typ / Tip / Tip :

SWEEPER

Сериен номер / Výrobní číslo / Seriennummer / Seriennummer / Número de serie / Seerianumber / Numéro de série / Sarjanumero / Serial number / Σειριακός αριθμός / Sorozatszám / Serijski broj / Numero di serie / Serijos numeris / Sērijas numurs / Seriennummer / Seriennummer / Número de série / Numer seryjny / Număr de serie / Серийный номер / Seriennummer / Výrobné číslo / Serijska številka / Seri Numarası :

Година на производство / Rok výroby / Baujahr / Fabrikationsår / Año de fabricación / Väljalaskeasta / Année de fabrication / Valmistusvuosi / Year of construction / Έτος κατασκευής / Gyártási év / Godina izgradnje / Anno di costruzione / Izgatavošanas gads / Byggeår / Bauwjaar / Ano de fabrico / Rok produkcji / Anul fabricației / Год выпуска / Tillverkningsår / Rok výroby / Leto izdelave / Leto izdelave / Imlal yılı :

BG Допълноподписаният потвърждава, че гореспоменатият модел е произведен в съответствие със следните директиви и стандарти. Техническият файл е съставен от производителя.

GB The undersigned certify that the above mentioned model is produced in accordance with the following directives and standards. The technical file is compiled by the manufacturer.

P A presente assinatura serve para declarar que os modelos supramencionados são produtos em conformidade com as seguintes directivas e normas. A ficha técnica é redigida pelo fabricante.

CZ Níže podepsaný stvrzuje, že výše uvedený model byl vyroben v souladu s následujícími směrnici a normami. Autorem technického listu je výrobce.

GR Ο κάτωθι υπογεγραμμένος πιστοποιεί ότι η παραγωγή του προαναφερθέντος μοντέλου γίνεται σύμφωνα με τις ακόλουθες οδηγίες και πρότυπα. Το τεχνικό αρχείο συντάσσεται από τον κατασκευαστή.

PL Niżej podpisany zaświadcza, że wymieniony powyżej model produkowany jest zgodnie z następującymi dyrektywami i normami. Dokumenty techniczne zostały przygotowane przez producenta.

D Der Unterzeichner bestätigt hiermit dass die oben erwähnten Modelle gemäß den folgenden Richtlinien und Normen hergestellt wurden. Die technische Dokumentation wird vom Hersteller erstellt.

H Alulírottak igazoljuk, hogy a fent említett modell a következő irányelvek és szabványok alapján hoztuk létre. A műszaki fájl a gyártó készítette.

RO Subsemnatul atest că modelul susmenționat este produs în conformitate cu următoarele directive și standarde. Fișierul tehnic este redactat de către producător.

DK Undertegnede attesterer herved, at ovennævnte model er produceret i overensstemmelse med følgende direktiver og standarder. Den tekniske fil er udarbejdet af fabrikanten.

HR Potpisani potvrđujem da gore spomenuti model proizveden u skladu sa sljedećim direktivama i standardima. Tehničku dokumentaciju sastavlja proizvođač.

RUS Настоящим удостоверяется, что машина вышеуказанной модели изготовлена в соответствии со следующими директивами и стандартами. Техническая документация составлена производителем.

E El abajo firmante certifica que los modelos arriba mencionados han sido producidos de acuerdo con las siguientes directivas y estándares. El fascículo técnico está redactado por el fabricante

I Il sottoscritto dichiara che i modelli sopra menzionati sono prodotti in accordo con le seguenti direttive e standard. Il fascicolo tecnico è redatto dal costruttore.

S Underteknad intygar att ovannämnda modell är producerad i överensstämmelse med följande direktiv och standarder. Den tekniska filen är sammanställd av tillverkaren.

EST Allakirjutanu kinnitab, et ülalnimetatud mudel on valmistatud kooskõlas järgmiste direktiivide ja normidega. Tehnilise dokumentatsiooni koostab tootja.

LT Toliau pateiktu dokumentu patvirtinama, kad minėtas modelis yra pagamintas laikantis nurodytų direktyvų bei standartų. Techninę bylą sudarė gamintojas.

SK Dolu podpísaný osvedčuje, že hore uvedený model sa vyrába v súlade s nasledujúcimi smernicami a normami. Technický súbor vytvoril výrobca.

F Je soussigné certifie que les modèles ci-dessus sont fabriqués conformément aux directives et normes suivantes. Le dossier technique est rédigé par le fabricant.

LV Ar šo tiek apliecināts, ka augstākminētais modelis ir izgatavots atbilstoši šādām direktīvām un standartiem. Tehnisko aprakstu ir sastādījis ražotājs.

SLO Spodaj podpisani potrjujem, da je zgoraj omenjeni model izdelan v skladu z naslednjimi smernicami in standardi. Spis s tehnično dokumentacijo pripravi izdelovalec.

FIN Allekirjoittaita vakuuttaa että yllämainittu malli on tuotettu seuraavien direktiivien ja standardien mukaan. Valmistajaa kääntää teknisen tiedoston.

N Undertegnede attesterer att ovennævnte modell är produceret i överensstemmelse med följande direktiv och standarder. Den tekniske filen er opprettet av produsenten.

TR Aşağıda İmzası olan kişi, yukarıda bahsedilen model cihazın aşağıda verilen direktiflere ve standartlara uygunlukta imal edildiğini onaylar. Teknik dosya üretici tarafından derlenmiştir.

EC Machinery Directive 2006/42/EC

EN ISO 12100, EN ISO 13857, EN 349, EN 982

EN 60335-1, EN 60335-2-72, EN 50366

EC EMC Directive 2004/108/EC

EN 55022, EN 55014-2, EN 61000-6-2

Производител / Výrobce / Hersteller / Fabrikanten / Fabricante / Tootja / Fabricant / Valmistaja / Manufacturer / Κατασκευαστή / Gyártó / Proizvođač / Costruttore / Gamintojas / Ražotājs / Produzenten / Fabrikant / Fabricante / Producēta / Producător / Производителем / Tillverkaren / Výrobca / Izdelovalec / Üretici :

Nilfisk S.p.A.

Strada Comunale della Braglia, 18 - 26862 - GUARDAMIGLIO (LO) - ITALY
Tel: +39 (0)377 451124, Fax: +39 (0)377 51443

Authorized signatory: Sergio Coccapani, R&D Director
Date: Signature:

ÍNDICE

INTRODUCCIÓN.....	2
FINALIDAD Y OBJETO DE ESTE MANUAL.....	2
DESTINATARIOS.....	2
CONSERVACIÓN DEL MANUAL.....	2
DECLARACIÓN DE CONFORMIDAD.....	2
DATOS DE IDENTIFICACIÓN.....	2
OTROS MANUALES DE REFERENCIA.....	2
PIEZAS DE REPUESTO Y MANTENIMIENTO.....	2
MODIFICACIONES Y MEJORAS.....	2
CARACTERÍSTICAS DE FUNCIONAMIENTO.....	2
CONVENCIONES.....	2
DESEMBALAJE/ENTREGA.....	3
SEGURIDAD.....	3
SÍMBOLOS.....	3
INSTRUCCIONES GENERALES.....	3
DESCRIPCIÓN DE LA MÁQUINA.....	5
ESTRUCTURA Y MANDOS DE LA MÁQUINA.....	5
ACCESORIOS/OPCIONES.....	6
DATOS TÉCNICOS.....	6
ESQUEMA ELÉCTRICO.....	7
USO.....	8
CONTROL DE LAS BATERÍAS EN LA MÁQUINA NUEVA.....	8
ANTES DE LA PUESTA EN MARCHA DE LA MÁQUINA.....	8
PUESTA EN MARCHA Y PARADA DE LA MÁQUINA.....	8
MÁQUINA EN FUNCIÓN.....	9
VACIADO DEL CAJÓN DE RESIDUOS.....	9
DESPUÉS DEL USO DE LA MÁQUINA.....	9
PERIODO DE LARGA INACTIVIDAD DE LA MÁQUINA.....	9
PRIMER PERIODO DE USO.....	9
MANTENIMIENTO.....	10
ESQUEMA DE MANTENIMIENTO PROGRAMADO.....	10
CONTROL DEL CABLE DEL CARGADOR DE BATERÍAS.....	10
CONTROL Y AJUSTE DE LA ALTURA DEL CEPILLO LATERAL.....	11
DESMONTAJE/MONTAJE DEL CEPILLO LATERAL.....	11
CONTROL Y AJUSTE DE LA ALTURA DEL CEPILLO PRINCIPAL.....	12
DESMONTAJE/MONTAJE DEL CEPILLO PRINCIPAL.....	13
LIMPIEZA Y CONTROL DE LA INTEGRIDAD DEL FILTRO DE POLVOS, CONTROL DE LAS GUARNICIONES DEL CAJÓN DE RESIDUOS.....	14
CONTROL DE LA ALTURA Y DEL FUNCIONAMIENTO DE LOS FLAPS.....	15
CARGA DE LAS BATERÍAS.....	15
BÚSQUEDA AVERÍAS.....	16
DESGUACE.....	16

INTRODUCCIÓN



NOTA

Los números entre paréntesis se refieren a los componentes ilustrados en el capítulo Descripción de la máquina.

FINALIDAD Y OBJETO DE ESTE MANUAL

Este manual contiene todas las informaciones necesarias para que el operador utilice la máquina de forma adecuada, autónoma y segura. Incluye informaciones técnicas, sobre la seguridad, el funcionamiento, el período de inactividad, el mantenimiento, las piezas de repuesto y el desguace.

Antes de efectuar cualquier operación de mantenimiento, los operadores y los técnicos calificados tienen que leer cuidadosamente las instrucciones incluidas en este manual. En caso de dudas sobre la correcta interpretación de las instrucciones, consultar Nilfisk para obtener explicaciones.

DESTINATARIOS

Este manual es para los operadores y los técnicos encargados del mantenimiento de la máquina.

Los operadores no deben efectuar procedimientos reservados a los técnicos calificados. Nilfisk no es responsable para los daños causados a la máquina por falta de observación de esta prohibición.

CONSERVACIÓN DEL MANUAL

Este Manual de uso debe conservarse junto a la máquina, dentro de su contenedor, lejos de líquidos y otras sustancias que podrían dañarlo.

DECLARACIÓN DE CONFORMIDAD

La declaración de conformidad, entregada con la máquina, certifica la conformidad de la máquina con las actuales disposiciones legales.



NOTA

La declaración de conformidad original está incluida por duplicado en la documentación en dotación a la máquina.

DATOS DE IDENTIFICACIÓN

El número de serie y el modelo de la máquina están marcados en la placa (33).

El año de fabricación de la máquina está en la declaración de conformidad y está también indicado por las dos primeras cifras del número de serie de la máquina misma.

Esta información es necesaria cuando se pidan piezas de repuesto para la máquina. Usar el espacio siguiente para escribir los datos de identificación de la máquina.

Modelo MÁQUINA

Número de serie MÁQUINA

OTROS MANUALES DE REFERENCIA

- Catálogo piezas de repuestos (en dotación a la máquina)
- Manual de asistencia (que se puede consultar en los Centros de asistencia Nilfisk)

PIEZAS DE REPUESTO Y MANTENIMIENTO

Para cualquier necesidad que se refiere al uso, al mantenimiento y a las reparaciones, consultar al personal calificado o a los Centros de asistencia Nilfisk. Se recomienda usar sólo piezas de repuesto y accesorios originales.

Para la asistencia o para ordenar piezas de repuesto o accesorios, acudir a Nilfisk, especificando siempre el modelo y el número de serie de la máquina.

MODIFICACIONES Y MEJORAS

Nilfisk está constantemente mejorando sus productos y se reserva el derecho de realizar modificaciones y mejoras a su discreción, sin verse obligada a aplicar dichas ventajas a las máquinas vendidas previamente.

Sólo Nilfisk puede aprobar y efectuar cualquier modificación y/o instalación de accesorios.

CARACTERÍSTICAS DE FUNCIONAMIENTO

Esta barredera es adecuada para barrer y aspirar polvo y residuos ligeros, en ambiente privado o industrial sobre suelos lisos y sólidos, en condiciones de seguridad, por parte de un operador calificado.

CONVENCIONES

Las indicaciones de adelante, atrás, delantero, trasero, derecho e izquierdo en este manual se refieren al operador en posición de conducción con las manos sobre el manillar (6).

DESEMBALAJE/ENTREGA

Al momento de la entrega, controlar atentamente el embalaje y la máquina por si hayan sufrido daños durante el transporte. Si los daños son evidentes, conservar el embalaje, de forma que el transportista que lo ha entregado lo pueda inspeccionar. Contactarlo de inmediato para compilar una indemnización daños y perjuicios.

Controlar que la máquina sea entregada junto a los siguientes componentes:

- Documentación técnica:
 - Manual de uso de la barredera
 - Catálogo de piezas de repuesto de la barredera
 - N.1 fusible del motor del sistema de aspiración

SEGURIDAD

La siguiente simbología sirve para señalar situaciones de peligro potencial. Leer siempre cuidadosamente estas informaciones y tomar las precauciones necesarias para proteger personas y cosas.

Para evitar desgracias, la cooperación del operador es fundamental. Ningún programa de prevención de accidentes resulta eficaz sin la total cooperación de la persona directamente responsable del funcionamiento de la máquina. La mayoría de los accidentes que pueden ocurrir en una empresa, durante el trabajo o los traslados, son causados por no observar las reglas de seguridad fundamentales. Un operador cuidadoso y cauto es la mejor garantía para evitar posibles accidentes y resulta más eficaz que cualquier programa de prevención.

SÍMBOLOS



¡PELIGRO!

Indica un peligro con riesgo, incluso mortal, para el operador.



¡ATENCIÓN!

Indica el riesgo potencial de infortunios para las personas.



¡ADVERTENCIA!

*Indica una advertencia o una nota sobre una función importante o útil.
Tener cuidado de las partes del texto marcadas con este símbolo.*



NOTA

Indica una una nota sobre una función importante o útil.



CONSULTAS

Indica la necesidad de consultar el Manual de uso antes de efectuar cualquier operación.

INSTRUCCIONES GENERALES

Se describen aquí las advertencias y precauciones específicas por lo que se refiere a los potenciales riesgos de daños a la máquina o a las personas.



¡PELIGRO!

- *Antes de efectuar cualquier operación de limpieza, mantenimiento o sustitución de componentes, llevar el interruptor general en posición "0" y, si necesario, desconectar las baterías.*
- *Sólo los operadores cualificados pueden usar esta máquina. Los niños y los minusválidos no pueden usar esta máquina.*
- *Tener chispas, llamas y materiales incandescentes lejos de las baterías.*
- *Quitarse las joyas cuando se trabaja cerca de los componentes eléctricos.*
- *No trabajar bajo la máquina levantada si ésta no está fijada con los soportes de seguridad adecuados.*
- *No activar la máquina en un ambiente donde haya polvo, líquidos o vapores nocivos, peligrosos, inflamables y/o explosivos: esta máquina no es adecuada para recoger polvos peligrosos.*

**¡ATENCIÓN!**

- *Antes de usar el cargador de baterías, asegurarse de que la frecuencia y la tensión indicadas en la placa del número de serie de la máquina coincidan con la tensión de la red.*
- *No tirar o transportar la máquina por el cable del cargador de baterías; no usar el cable como empuñadura. No cerrar el cable del cargador de baterías en una puerta o tirarlo sobre bordes o ángulos afilados. No atropellar el cable del cargador de baterías con la máquina.*
- *Tener el cable del cargador de baterías lejos de superficies calientes.*
- *No recargar las baterías de la máquina si el cable del cargador de baterías o el enchufe están dañados. Si el cable del cargador de baterías está dañado, acudir a un Centro de asistencia Nilfisk.*
- *Para reducir el riesgo de incendio, electrochoque o lesiones, no dejar la máquina conectada a la red eléctrica cuando está sin custodia. Antes de efectuar las operaciones de mantenimiento, desconectar el cable del cargador de baterías de la red eléctrica.*
- *Si la máquina no funciona correctamente, está dañada, quedada al exterior o bañada, llevarla a un Centro de asistencia Nilfisk.*
- *No fumar cuando se cargan las baterías.*
- *No dejar la máquina sin custodia y sin haberse asegurado que no pueda moverse de forma autónoma.*
- *Proteger siempre la máquina del sol, lluvia y otra intemperie, tanto durante el funcionamiento como durante los períodos de inactividad. Almacenar la máquina en un lugar cerrado y seco: esta máquina sólo se puede usar en seco y no se debe usar o tener al exterior en condiciones de humedad.*
- *Antes de usar la máquina, cerrar todas las portillos y/o las tapas.*
- *No usar la máquina en ambientes demasiado polvorientos.*
- *No permitir que la máquina se utilice como un juguete. Tener mucho cuidado cuando se utiliza cerca de niños.*
- *No usar con finalidades diferentes de aquellas indicadas en este manual. Usar sólo accesorios recomendados por Nilfisk.*
- *Tomar todas las precauciones necesarias para que el pelo, las joyas y las ropas no sean capturados por las partes móviles de la máquina.*
- *No lavar la máquina con chorros de agua directa o presurizada, o con sustancias corrosivas. No usar aire comprimido para limpiar este tipo de máquina.*
- *Cuando se usa esta máquina, tener cuidado de salvaguardar la incolumidad de las personas, especialmente los niños.*
- *No apoyar contenedores de líquidos sobre la máquina.*
- *La temperatura de almacenamiento de la máquina debe estar entre los 0°C y los +40°C.*
- *La temperatura de la máquina en trabajo debe estar entre los 0°C y los +40°C.*
- *La humedad debe estar entre el 30% y el 95%.*
- *No usar la máquina como vehículo de transporte.*
- *No usar la máquina sobre suelos con inclinaciones superiores a las especificaciones.*
- *No permitir que los cepillos funcionen mientras la máquina está parada en un punto para evitar posibles daños al suelo.*
- *En caso de incendio usar un extintor de polvo, no de agua.*
- *No chocar contra estanterías o andamios de los que puedan caer objetos.*
- *Ajustar la velocidad de funcionamiento según la adherencia al suelo.*
- *Esta máquina no tiene aprobación para el uso en carreteras o vías públicas.*
- *No quitar ni modificar las placas colocadas en la máquina.*
- *No adulterar la máquina, respetar escrupulosamente las instrucciones previstas para el mantenimiento ordinario.*
- *Usar sólo los cepillos suministrados junto a la máquina o aquellos indicados en el Manual de uso. Usar otros cepillos puede perjudicar la seguridad.*
- *Cuando la máquina no funciona correctamente, asegurarse de que esto no sea causado por falta de mantenimiento. En caso contrario, pedir la intervención del personal autorizado o del Centro de asistencia autorizado.*
- *Antes de efectuar cualquier operación de mantenimiento/repación, leer cuidadosamente todas las instrucciones relacionadas.*
- *Para asegurar condiciones de funcionamiento correcto y seguro, el personal autorizado o el Centro de asistencia autorizado debe llevar a cabo el mantenimiento programado según las especificaciones indicadas en el capítulo relacionado de este manual.*
- *Si deben sustituirse piezas, solicitar piezas de repuesto ORIGINALES a un concesionario y/o revendedor autorizado.*
- *Nunca se debe abandonar la máquina al final de su ciclo vital, por la presencia de materiales tóxicos y dañinos (baterías, plástico, etc.) sujetos a normativas que exigen que se realice la eliminación en centros especiales (véase el capítulo Desguace).*

DESCRIPCIÓN DE LA MÁQUINA

ESTRUCTURA Y MANDOS DE LA MÁQUINA

1. Interruptor general:
 - en posición "I" se activan el sistema de aspiración y el cepillo principal
 - en posición "II" se activan el sistema de aspiración, el cepillo principal y el cepillo lateral.
2. Indicador luminoso de baterías cargadas (verde)
3. Indicador luminoso de baterías casi descargadas (amarillo)
4. Indicador luminoso de baterías descargadas (rojo)
5. Palanca de mando de la tracción
6. Manillar
7. Perillas de ajuste de la inclinación del manillar
8. Empuñadura del sacudidor del filtro
9. Cajón de residuos
10. Rueda delantera directriz
11. Cepillo lateral
12. Palanca de subida/bajada del cepillo lateral
13. Empuñadura de ajuste de la altura del cepillo lateral
14. Cepillo principal
15. Empuñaduras de ajuste de la altura del cepillo principal
16. Ruedas traseras de tracción
17. Portaobjetos
18. Cable del cargador de baterías
19. Alojamiento del cable del cargador de baterías
20. Fusible reseteable del motor del cepillo lateral
21. Fusible reseteable del motor principal
22. Batería
23. Filtro de polvos
24. Motor del cepillo lateral
25. Motor principal
26. Rueda de transmisión de la tracción
27. Ventilador de aspiración
28. Cargador de baterías
29. Fusible laminar del motor del sistema de aspiración (7,5 A)
30. Capó
31. Empuñadura superior del cajón de residuos
32. Empuñaduras inferiores del cajón de residuos
33. Placa del número de serie/datos técnicos/marcación de conformidad
34. Flaps laterales
35. Flap delantero
36. Flap trasero
37. Dispositivo de ajuste correa de tracción

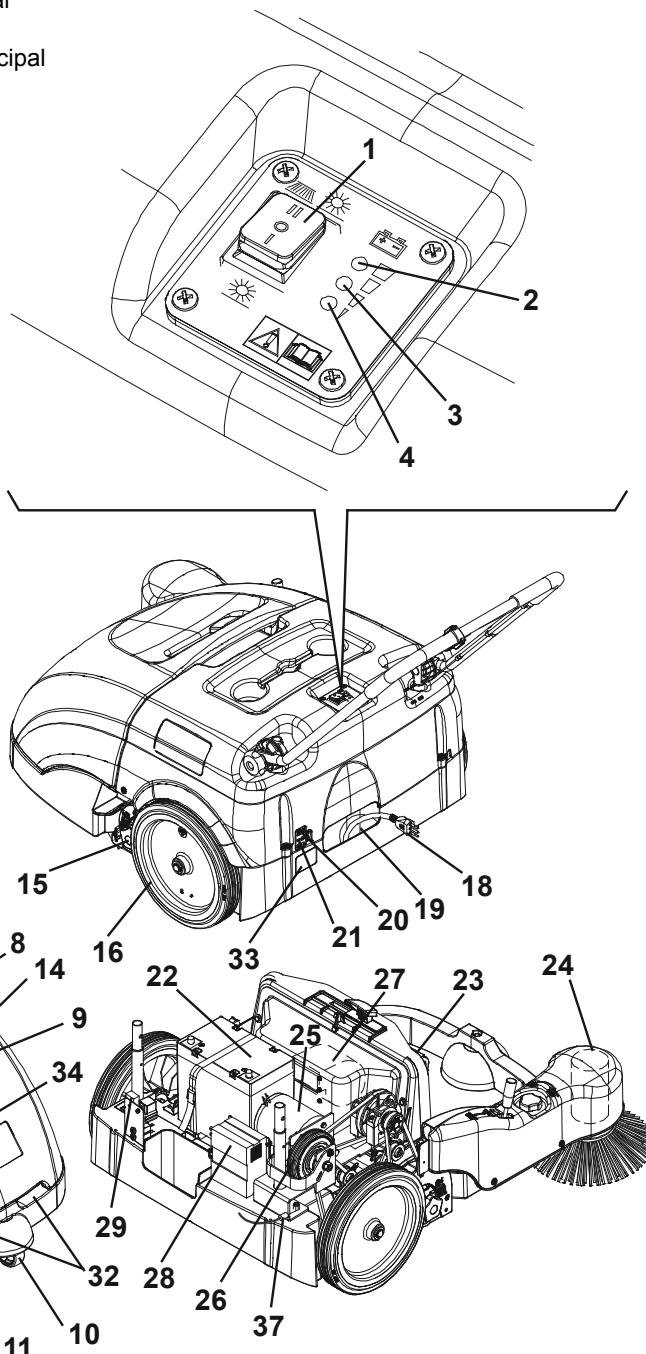

ACCESORIOS/OPCIONES

Además de los componentes instalados en la versión estándar, la máquina puede equiparse con los siguientes accesorios/ opciones, según el uso específico:

1. Cepillos de diferentes materiales
2. Batería de 80 Ah
3. Flap antihuella



NOTA

Para informaciones suplementarias sobre estos accesorios opcionales, acudir al Revendedor autorizado.

DATOS TÉCNICOS

Generales	Valores
Anchura de trabajo (sin cepillo lateral)	500 mm
Anchura de trabajo (con cepillo lateral)	720 mm
Dimensiones de la máquina con manillar plegado en adelante y sin cepillo lateral (largura x anchura x altura)	998 x 797 x 501 mm
Distancia mínima desde el suelo (sin flaps)	25 mm
Dimensiones del cepillo principal (diámetro x largura)	200 x 500 mm
Diámetro del cepillo lateral	315 mm
Velocidad de rotación del cepillo principal	335 rpm
Velocidad de rotación del cepillo lateral	100 rpm
Inclinación máxima superable	2%
Capacidad del cajón de residuos	60 litros
Peso total de la máquina (con baterías estándar)	68 kg
Dimensiones de la rueda delantera directriz (diámetro x largura)	75 x 32 mm
Dimensiones de las ruedas traseras (diámetro x largura)	300 x 45 mm
Velocidad máxima de tracción	3,7 km/h
Presión acústica a la oreja del operador (ISO 11201, ISO 4871) (LpA)	59,3 ±3 dB(A)
Potencia acústica emitida por la máquina (ISO 3744, ISO 4871) (LwA)	78 dB(A)
Nivel de vibraciones al brazo del operador (ISO 5349-1)	< 2,5 m/s ²

Componentes eléctricos	Valores
Tensión del sistema eléctrico	12 V
Batería estándar	GEL, 12 V, 45 Ah
Batería opcional	GEL, 12 V, 80 Ah
Cargador de baterías	6 A
Motor principal	200 W, 1.500 rpm
Motor del cepillo lateral	40 W
Motor del sistema de aspiración	50 W

Aspiración y filtrado de polvos	Valores
Filtro de polvos	5–10 µm (poliéster)
Superficie del filtro de polvos	1 m ²
Depresión en el compartimiento del cepillo principal	12 mm H ₂ O

ESQUEMA ELÉCTRICO

Legenda

BAT	Baterías
CH1	Cargador de baterías
EB1	LED tarjeta
ES1	Relé
F1	Fusible principal
F2	Fusible ventilador de aspiración
F3	Fusible cepillo lateral
M1	Motor principal
M2	Motor del sistema de aspiración
M3	Motor del cepillo lateral
SW1	Interruptor general
SW2	Microinterruptor cajón de residuos

Códigos color

BK	Negro
BU	Azul
BN	Marrón
GN	Verde
GY	Gris
OG	Anaranjado
PK	Rosado
RD	Rojo
VT	Morado
WH	Blanco
YE	Amarillo

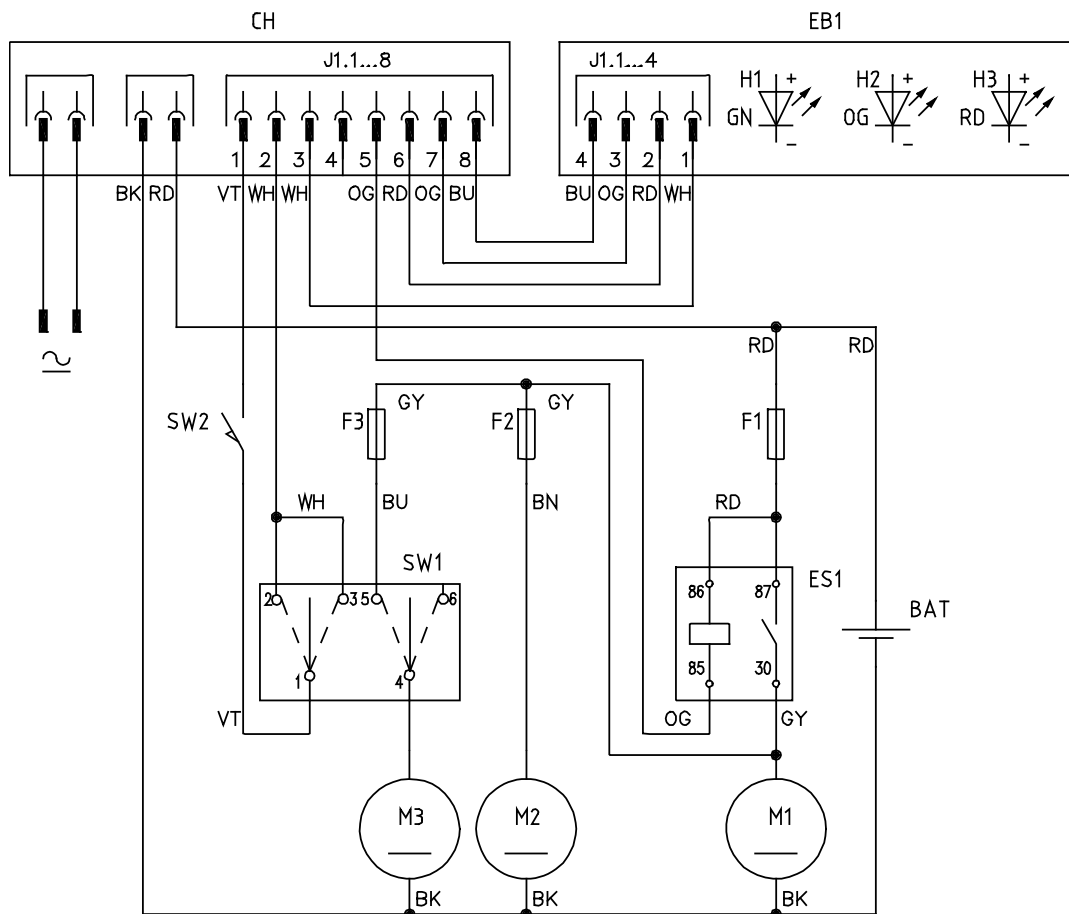

S311349

USO

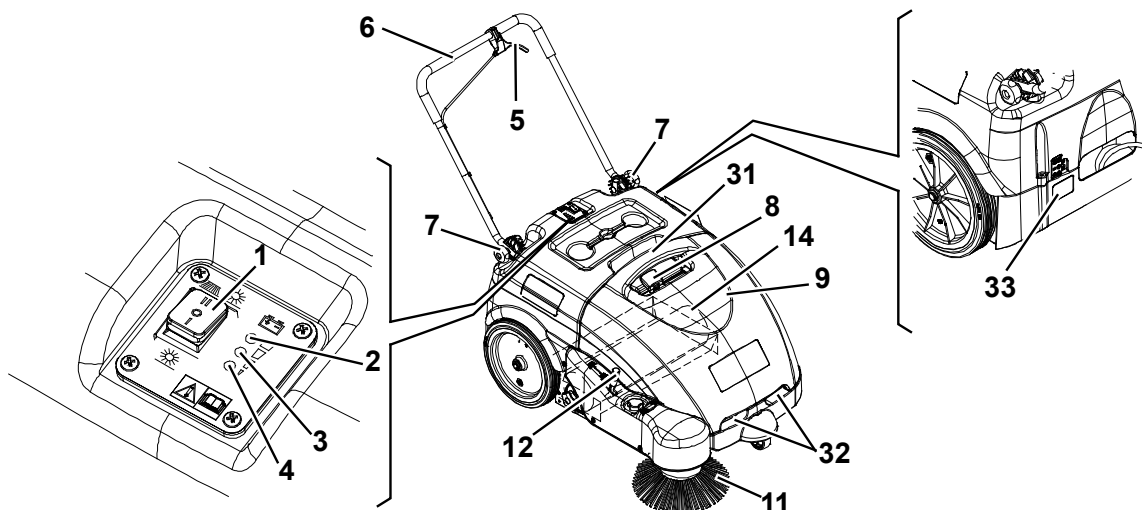

S311348AB

**¡ATENCIÓN!**

En unas partes de la máquina hay unas placas adhesivas que indican:

- PELIGRO
- ATENCIÓN
- ADVERTENCIA
- NOTA

Leyendo este manual, el operador tiene que aprender el sentido de los símbolos indicados en las placas. Por ninguna razón estas placas deben cubrirse y si están dañadas tienen que sustituirse de inmediato.

CONTROL DE LAS BATERÍAS EN LA MÁQUINA NUEVA

La máquina nueva está ya equipada de una batería estándar GEL de 12 V, 45 Ah (que no necesita de mantenimiento).

ANTES DE LA PUESTA EN MARCHA DE LA MÁQUINA

1. Comprobar que no hay portillos/capós abiertos y que la máquina funcione normalmente.
2. Si no se ha todavía usado la máquina después de la entrega, comprobar que todos los sistemas de bloqueo usados para el transporte se hayan quitados.
3. Controlar que los cepillos lateral y principal estén ya montados, de lo contrario montarlos (véase el capítulo Mantenimiento).

PUESTA EN MARCHA Y PARADA DE LA MÁQUINA**Puesta en marcha de la máquina**

1. Ajustar la inclinación del manillar (6) según las propias necesidades, aflojando las empuñaduras (7). Una vez efectuado el ajuste, apretar las empuñaduras.
2. Para activar sólo el cepillo principal (14), llevar el interruptor general (1) en posición "I". Para activar también el cepillo lateral (11), llevar el interruptor general (1) en posición "II", luego bajar el cepillo lateral desenganchando la palanca (12). Comprobar que el indicador luminoso verde (2) se encienda (batería cargada). Si se enciende el indicador luminoso amarillo (3) o rojo (4), llevar el interruptor general (1) en posición "0", luego cargar las baterías (véase el capítulo Mantenimiento).

**NOTA**

El cepillo lateral (11) se puede bajar y levantar aun si está en función.

3. Empezar a barrer empuñando el manillar (6) y tirando progresivamente la palanca de mando de la tracción (5).

Parada de la máquina

4. Soltar la palanca de mando de la tracción (5) para desactivar el sistema de tracción de la máquina.
5. Desactivar el sistema de aspiración y los cepillos, llevando el interruptor general (1) en posición "0".
6. Levantar el cepillo lateral (11) tirando la palanca (12) hacia atrás y enganchándola al retén.

MÁQUINA EN FUNCIÓN

1. Evitar que los cepillos sigan funcionando durante demasiado tiempo mientras que la máquina está parada en un punto: la máquina podría dejar signos en el suelo.
2. Para que la máquina funcione correctamente es necesario que el filtro polvos sea lo más limpio posible. Por lo tanto es necesario activar el sacudidor del filtro regularmente (cada 10 minutos de trabajo, según la cantidad de polvo en el suelo), efectuando el procedimiento siguiente.
 - Parar la máquina y llevar el interruptor general (1) en posición "0".
 - Para sacudir el filtro de polvos, desplazar la empuñadura del sacudidor del filtro (8) hacia la derecha y hacia la izquierda unas veces.
 - Llevar el interruptor general (1) en posición "I" o "II" y reempezar a barrer.



NOTA

Cuando el filtro de polvos está obstruido, la máquina no puede más recoger polvo y residuos.

**¡ADVERTENCIA!**

Cuando se debe trabajar sobre un suelo mojado, usar la máquina sólo durante intervalos muy breves.

3. Al final del trabajo y cada vez que el cajón de residuos (9) está lleno, vaciar.



NOTA

Cuando el cajón de residuos está lleno, la máquina no puede más recoger polvo y residuos.

VACIADO DEL CAJÓN DE RESIDUOS

Parar la máquina y llevar el interruptor general (1) en posición "0".

Quitar el cajón de residuos (9) utilizando las empuñaduras (31) y (32), luego vaciarlo en el lugar de recogida de la basura. Luego instalar el cajón de residuos.

La máquina está lista para empezar de nuevo a barrer.



NOTA

Cuando el cajón de residuos está quitado, las funciones de la máquina están inhibidas.

DESPUÉS DEL USO DE LA MÁQUINA

Al final del trabajo, antes de alejarse de la máquina:

1. Llevar el interruptor general (1) en posición "0".
2. Activar el sacudidor del filtro con la empuñadura (8).
3. Vaciar el cajón de residuos (9) (como indicado en el párrafo anterior).
4. Levantar el cepillo lateral (11) tirando la palanca (12) hacia atrás y enganchándola al retén.
5. Asegurarse de que la máquina no pueda moverse de forma autónoma.
6. Cargar las baterías (véase el capítulo Mantenimiento).

PERIODO DE LARGA INACTIVIDAD DE LA MÁQUINA

Si se piensa que la máquina no va a ser usada durante 30 días o más, efectuar las operaciones siguientes:

1. Llevar a cabo los procedimientos de mantenimiento necesarios después del uso de la máquina (véase el capítulo Mantenimiento).
2. Dejar la máquina en un lugar seco y limpio.
3. Levantar un poco la máquina de forma que los flaps, el cepillo principal y las ruedas no toquen el suelo.

PRIMER PERIODO DE USO

Después de las primeras 8 horas, controlar la sujeción de los componentes de fijación y de conexión de la máquina; controlar que las partes visibles no estén dañadas y que no haya pérdidas de líquidos.

MANTENIMIENTO

Un mantenimiento cuidadoso y continuo garantiza la vida útil y la seguridad de funcionamiento de la máquina.

El esquema siguiente resume el mantenimiento programado. Los períodos indicados pueden variar según las condiciones de trabajos, que el encargado del mantenimiento debe establecer.



¡ATENCIÓN!

Las operaciones de mantenimiento deben efectuarse con la máquina apagada y, si necesario, con las baterías desconectadas.

Además, leer cuidadosamente todas las instrucciones del párrafo Seguridad.

Todas las operaciones de mantenimiento programado o extraordinario deben ser efectuadas por el personal calificado o por un Centro de asistencia autorizado.

En este manual se detallan sólo los procedimientos de mantenimiento más sencillos y frecuentes.



NOTA

Para las operaciones de mantenimiento no indicadas en el esquema de mantenimiento programado, véase el Manual de asistencia disponible en los Centros de asistencia.

ESQUEMA DE MANTENIMIENTO PROGRAMADO

Procedimiento	Cada 10 horas	Cada 50 horas	Cada 200 horas	Cada 400 horas
Control del cable del cargador de baterías				
Control y ajuste de la altura de los cepillos laterales y principal				
Control de la altura y del funcionamiento de los flaps				
Limpieza y control de la integridad del filtro de polvos				
Control de las guarniciones del cajón de residuos				
Control del funcionamiento del sacudidor del filtro			(*)	
Control visual de las correas de transmisión y del embrague			(*)	
Ajuste del tensor de la correa de tracción			(*)	
Control de la torsión de las tuercas y de los tornillos			(*) (1)	
Control o sustitución de los cepillos de los motores				(*)

(*) Para el procedimiento relacionado, véase el Manual de asistencia.

(1) Y después de las primeras 8 horas.

CONTROL DEL CABLE DEL CARGADOR DE BATERÍAS

Controlar con cuidado que el cable del cargador de baterías (18) y el enchufe relacionado no presenten signos de abrasión, cortes, grietas u otros daños.

Si el cable del cargador de baterías y el enchufe relacionado están dañados, acudir a un Centro de asistencia Nilfisk.

CONTROL Y AJUSTE DE LA ALTURA DEL CEPILLO LATERAL

- Controlar la altura del cepillo lateral mediante el procedimiento siguiente:
 - Llevar la máquina sobre un suelo llano y bajar el cepillo lateral.
 - Parar la máquina en un punto y dejar que el cepillo lateral gire durante unos segundos.
 - Parar el cepillo lateral pulsando el interruptor (1), luego levantarlo y desplazar la máquina.
 - Comprobar que la huella dejada por el cepillo lateral sea como indicado en la figura (A, Fig. 1): el cepillo lateral, debe tocar el suelo en un área comprendida entre "horas 10" y "horas 3".
 - Sólo en el caso de que la huella sea diferente, efectuar el ajuste de la altura del cepillo como indicado en el siguiente paso 2.
- Girar la empuñadura (13) en sentido horario o antihorario para ajustar la altura del cepillo.
- Llevar a cabo de nuevo el paso 1 para controlar que la altura del cepillo lateral sea correctamente ajustada.
- Si el cepillo está demasiado consumado no se puede ajustar más, sustituir el cepillo como indicado en el párrafo siguiente.



Figura 1

S311350

DESMONTAJE/MONTAJE DEL CEPILLO LATERAL

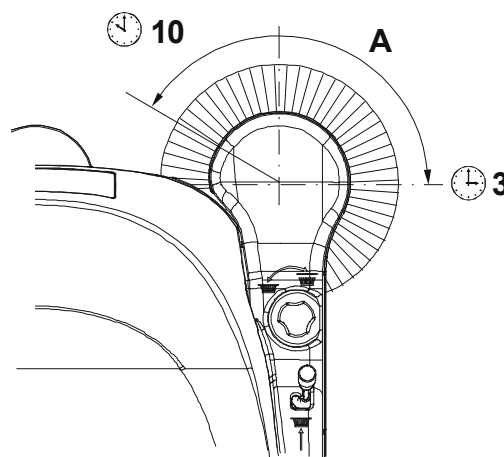

¡ADVERTENCIA!

Durante la sustitución del cepillo lateral se aconseja usar guantes por que residuos cortantes podrían estar encastrados en las cerdas.

- Llevar la máquina sobre un suelo llano.
- Llevar el interruptor general (1) en posición "0".
- Levantar el cepillo lateral.
- Al interior del cepillo lateral, desenroscar la perilla (A, Fig. 2) luego quitar el cepillo (B) desenganchándolo de los tres pernos (C).
- Montar el nuevo cepillo en la máquina enganchándolo a los pernos (C), luego enroscar la empuñadura (A).
- Ajustar la altura del nuevo cepillo según el procedimiento indicado en el párrafo antecedente.



Figura 2

S311351

CONTROL Y AJUSTE DE LA ALTURA DEL CEPILLO PRINCIPAL

- Controlar la altura del cepillo principal mediante el procedimiento siguiente:
 - Llevar la máquina sobre un suelo llano.
 - Parar la máquina en un punto y dejar que el cepillo principal gire durante unos segundos.
 - Parar el cepillo principal pulsando el interruptor (1), luego desplazar la máquina.
 - Controlar que la huella (A, Fig. 3) dejada por el cepillo principal por toda su largura sea de 3-5 cm.
 - Sólo en el caso de que la huella sea diferente, efectuar el ajuste de la altura del cepillo como indicado en el siguiente paso 2.
- Llevar el interruptor general (1) en posición "0".
- En ambos lados de la máquina, aflojar la empuñadura (A, Fig. 4).
- Empuñar el soporte (B) en los puntos (C) y desplazarlo hacia el exterior, luego levantarlo o bajarlo para variar la altura del cepillo principal. Para variar la altura, referirse al indicador (D). Luego enroscar y apretar la empuñadura (A) en ambos lados de la máquina.
- Llevar a cabo de nuevo el paso 1 para controlar que la altura del cepillo principal sea correctamente ajustada.
- Si el cepillo está demasiado consumido no se puede ajustar más, sustituir el cepillo como indicado en el párrafo siguiente.

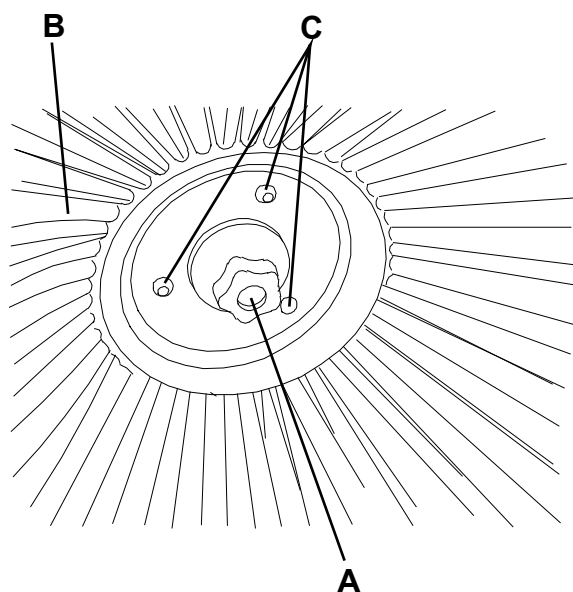

Figura 3

S311352

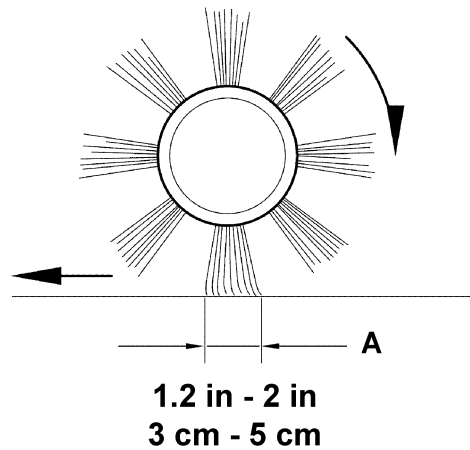

Figura 4

S311353

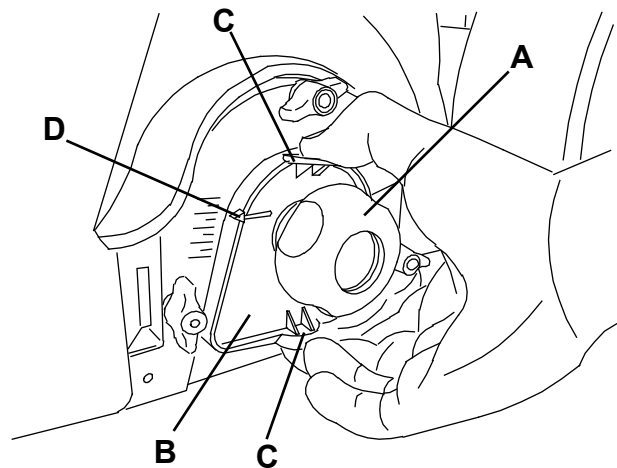

¡ADVERTENCIA!

Una huella demasiado grande (superior a 5 cm) del cepillo principal perjudica el funcionamiento regular de la máquina y puede causar el sobrecalentamiento de los componentes móviles y eléctricos, reduciendo drásticamente sus duración.

Tener mucho cuidado cuando se efectúa el control arriba indicado y activar la máquina sólo en las condiciones indicadas.

DESMONTAJE/MONTAJE DEL CEPILLO PRINCIPAL



¡ADVERTENCIA!

Durante la sustitución del cepillo principal se aconseja usar guantes por que residuos cortantes podrían estar encastrados en las cerdas.

1. Llevar la máquina sobre un suelo llano.
2. Llevar el interruptor general (1) en posición "0".
3. Quitar el cajón de residuos (9).
4. Desenroscar por completo las empuñaduras (A, Fig. 5) en el lado izquierdo de la máquina.
5. Quitar el portillo (A, Fig. 6) empujándolo en los puntos (B).
6. Empuñar el cepillo principal (A, Fig. 7) en los puntos (B) y (C), luego desconectarlo del cubo arrastrador (D) tirándolo en la dirección indicada por la flecha (E); luego quitarlo en la dirección indicada por la flecha (F).
7. Instalar el nuevo cepillo principal, inclinando las cerdas como indicado en la figura.
8. Montar el nuevo cepillo efectuando los pasos de 3 a 6 en orden contrario.
9. Ajustar la altura del nuevo cepillo según el procedimiento indicado en el párrafo antecedente.



Figura 5

S311354

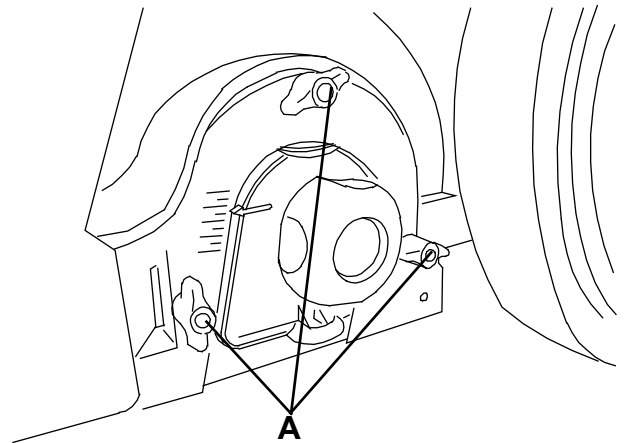

Figura 6

S311355

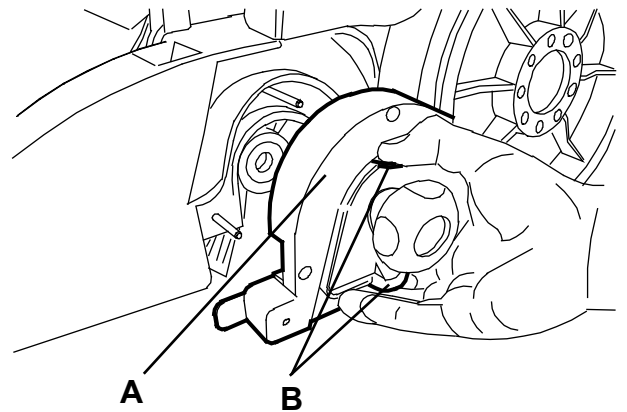

Figura 7

S311356

LIMPIEZA Y CONTROL DE LA INTEGRIDAD DEL FILTRO DE POLVOS, CONTROL DE LAS GUARNICIONES DEL CAJÓN DE RESIDUOS

1. Llevar la máquina sobre un suelo llano.
 2. Llevar el interruptor general (1) en posición "0".
 3. Quitar el cajón de residuos (9).
 4. Desenroscar las perillas (A, Fig. 8).
 5. Empujar el filtro de polvos (B) como indicado en la figura.
 6. Quitar el filtro de polvos girándolo en la dirección indicada por la flecha (A, Fig. 9) para desengancharlo de los pernos (B), luego bajarlo para desengancharlo de los peines del sacudidor del filtro (C).
 7. Separar el filtro (A, Fig. 10) del bastidor (B) desenganchando los 2 elásticos (C).
 8. Al aire libre, limpiar el filtro sacudiéndolo sobre una superficie llana y limpia, batiendo el lado (D) opuesto a la guarnición (E).
- Completar la limpieza con un chorro perpendicular de aire comprimido (F) de máximo 6 Bar, soplando sólo por el lado de la guarnición (E), desde una distancia mínima de 30 cm.
- Controlar que el cuerpo del filtro no esté desgarrado. De lo contrario, sustituir.
- Para una limpieza más profunda, se podría eventualmente limpiar el filtro con agua y un detergente no espumógeno. Se recuerda que, este tipo de limpieza, si bien sea mejor cualitativamente, reduce la duración del filtro que, por consecuencia, tendrá que sustituirse más frecuentemente. El uso de detergentes no adecuados puede dañar el filtro.
9. Limpiar la guarnición de caucho (E) del filtro a lo largo de toda la superficie perimétrica y controlar que no esté dañada y que sea adecuada para la estanqueidad de la guarnición misma. De lo contrario, sustituir el filtro.
 10. Limpiar la guarnición (D, Fig. 9) del cajón de residuos a lo largo de toda la superficie perimétrica y controlar que no esté dañada y que sea adecuada para la estanqueidad de la guarnición misma. De lo contrario, sustituir.
 11. Montar los componentes en orden contrario al desmontaje.

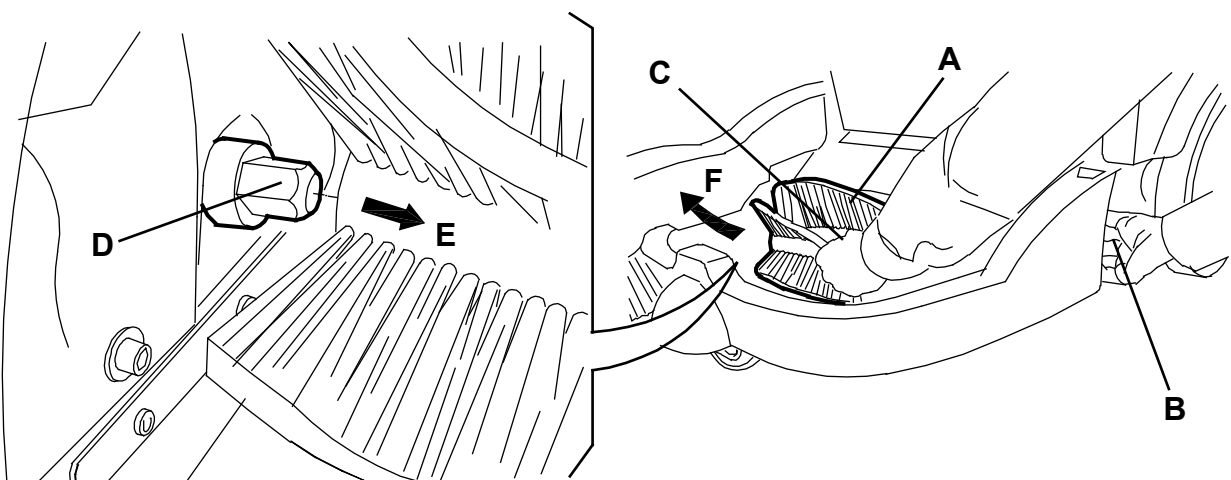

Figura 8

S311357

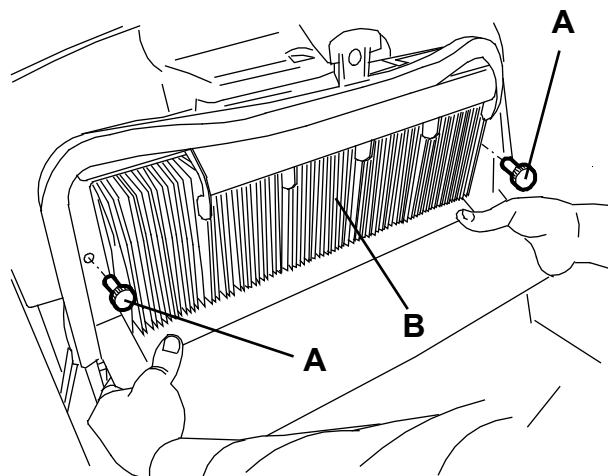

Figura 9

S311358



NOTA
Durante el montaje del filtro, la guarnición (E, Fig. 10) debe posicionarse como indicado en la figura.

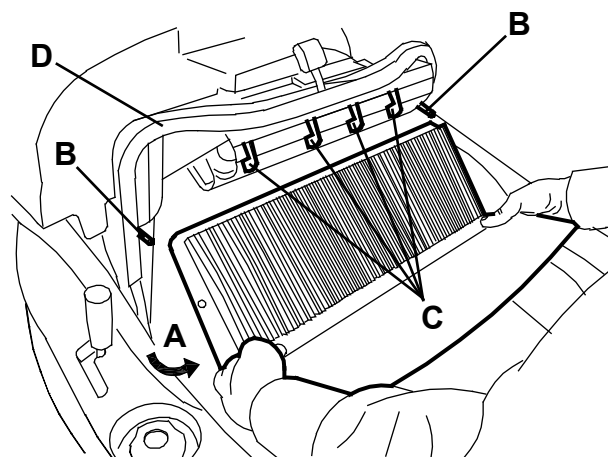

Figura 10

S311359

CONTROL DE LA ALTURA Y DEL FUNCIONAMIENTO DE LOS FLAPS

- Llevar la máquina sobre un suelo llano y adecuado para controlar que la altura de los flaps sea correcta.
- Llevar el interruptor general (1) en posición "0".
- Comprobar que la altura de los flaps laterales (A y B, Fig. 11) sea de 0 a 2 mm.
Controlar además que los flaps estén en buenas condiciones, que no estén cortados o desgarrados, de lo contrario las capacidades de aspiración de la máquina serían perjudicadas. Si necesario, sustituir los flaps laterales (véase el Manual de asistencia).
- Controlar que los flaps delantero y trasero (C y D, Fig. 11) arrastren levemente contra el suelo. Controlar además que los flaps estén en buenas condiciones, que no estén cortados o desgarrados, de lo contrario las capacidades de aspiración de la máquina serían perjudicadas. Sin embargo, el flap delantero tiene cortes verticales típicos (E). Si necesario, sustituir los flaps delantero y trasero (véase el Manual de asistencia).

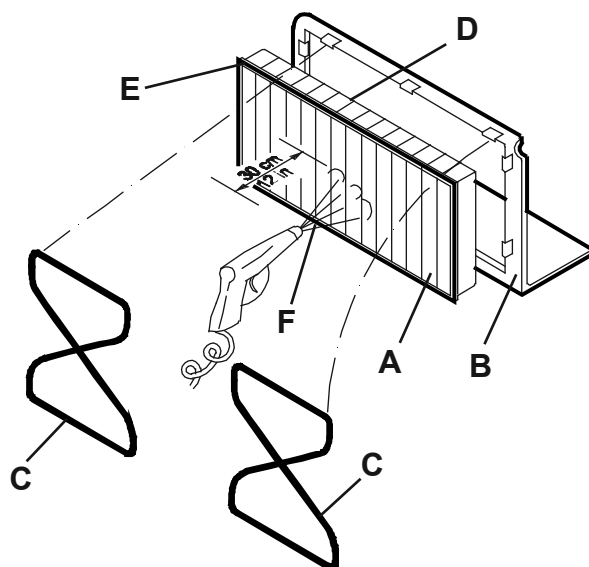

Figura 11

S311360

CARGA DE LAS BATERÍAS

- Llevar la máquina en el área designada para la carga de las baterías y asegurarse que la máquina no pueda moverse de forma autónoma.
- Llevar el interruptor general (A, Fig. 12) en posición "0".
- Quitar el cable del cargador de baterías (B) del alojamiento (C) y conectarlo a la red eléctrica.

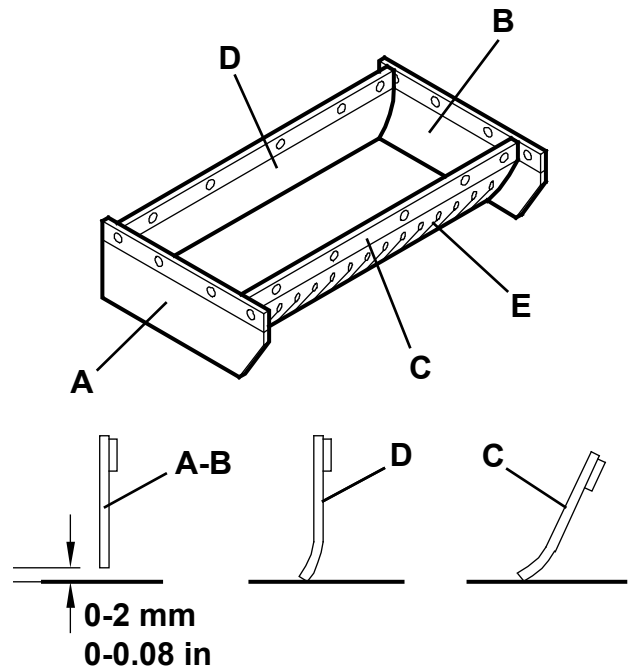

¡ADVERTENCIA!

Antes de conectar el cable del cargador de baterías (B) a la red eléctrica, asegurarse de que la frecuencia y la tensión indicadas en la placa del número de serie (33) de la máquina coincidan con la tensión de la red.

En caso de dudas, no conectar el enchufe a la toma de red, sino consulte al personal calificado.

- Durante la carga de la batería, se enciende primero el indicador luminoso rojo (D), luego el indicador luminoso amarillo (E). Cuando se enciende el indicador luminoso verde (F), la batería está cargada.
- Desconectar el cable del cargador de baterías (B) de la red eléctrica colocarlo en su alojamiento (C).



NOTA

Cuando el cargador de baterías está conectado a la red eléctrica, todas las funciones de la máquina se paran automáticamente.



Figura 12

S311361

BÚSQUEDA AVERÍAS

Problema	Probable causa	Remedio
Llevando el interruptor general en posición "I" o "II", la máquina no se pone en marcha.	El fusible (21) está interrumpido.	Resetear el fusible pulsando el pulsador relacionado.
	El cable del cargador de baterías está conectado a la red eléctrica.	Desconectarlo y colocarlo en su alojamiento.
	Las baterías están descargadas.	Cargar las baterías.
El cepillo lateral no funciona.	El fusible (20) está interrumpido.	Resetear el fusible pulsando el pulsador relacionado.
La máquina funciona sólo cuando está parada en un punto, si se intenta moverla se apaga y el indicador luminoso rojo parpadea.	Las baterías están descargadas.	Cargar las baterías. Si el problema persiste, sustituir las baterías acudiendo a un Centro de asistencia Nilfisk.
La autonomía de las baterías es escasa.	Las baterías están muertas.	Sustituir las baterías acudiendo a un Centro de asistencia Nilfisk.
Las baterías no se cargan: el indicador luminoso rojo (4) no se enciende cuando se pone el enchufe en la toma de red.	La toma de red no está alimentada.	Controlar la toma de red conectando otro electrodoméstico.

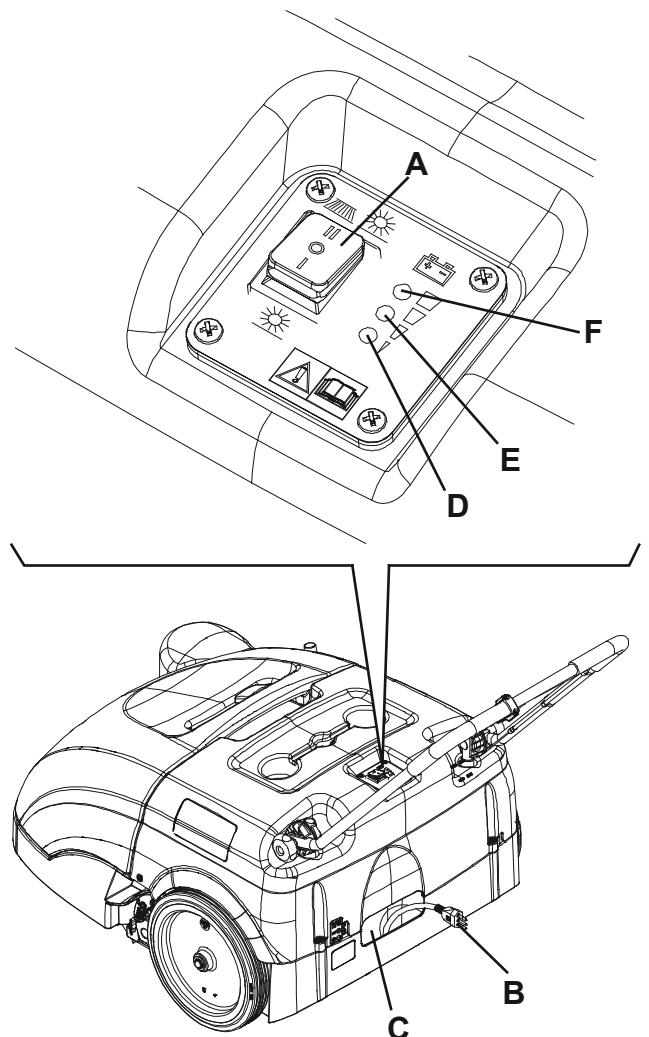
Para informaciones suplementarias consultar el Manual de asistencia en los Centros de asistencia Nilfisk.

DESGUACE

Eliminar la máquina en un demoledor calificado.

Antes de eliminar la máquina es necesario quitar y separar los siguientes materiales y eliminarlos según las actuales normas de higiene ambiental:

- Batería
- Cepillos
- Tubos y componentes de plástico
- Componentes eléctricos y electrónicos (*)

(*) En particular, para el desguace de los componentes eléctricos y electrónicos, contactar con Nilfisk.

ΠΙΝΑΚΑΣ ΠΕΡΙΕΧΟΜΕΝΩΝ

ΕΙΣΑΓΩΓΗ.....	2
ΣΚΟΠΟΣ ΚΑΙ ΠΕΡΙΕΧΟΜΕΝΑ ΤΟΥ ΕΓΧΕΙΡΙΔΙΟΥ	2
ΣΤΟΧΟΣ	2
ΠΩΣ ΝΑ ΔΙΑΤΗΡΗΣΕΤΕ ΤΟ ΠΑΡΟΝ ΕΓΧΕΙΡΙΔΙΟ	2
ΔΗΛΩΣΗ ΣΥΜΜΟΡΦΩΣΗΣ.....	2
ΑΝΑΓΝΩΡΙΣΤΙΚΑ ΣΤΟΙΧΕΙΑ.....	2
ΛΟΙΠΑ ΕΓΧΕΙΡΙΔΙΑ ΓΙΑ ΑΝΑΦΟΡΑ	2
ΑΝΤΑΛΛΑΚΤΙΚΑ ΚΑΙ ΣΥΝΤΗΡΗΣΗ	2
ΤΡΟΠΟΠΟΙΗΣΕΙΣ ΚΑΙ ΒΕΛΤΙΩΣΕΙΣ.....	2
ΔΥΝΑΤΟΤΗΤΕΣ ΛΕΙΤΟΥΡΓΙΑΣ	2
ΣΥΜΒΑΣΕΙΣ.....	2
ΑΠΟΣΥΣΚΕΥΑΣΙΑ/ΠΑΡΑΔΟΣΗ	3
ΑΣΦΑΛΕΙΑ.....	3
ΣΥΜΒΟΛΑ.....	3
ΓΕΝΙΚΕΣ ΟΔΗΓΙΕΣ.....	3
ΠΕΡΙΓΡΑΦΗ ΜΗΧΑΝΗΜΑΤΟΣ.....	5
ΔΟΜΗ ΚΑΙ ΧΕΙΡΙΣΤΗΡΙΑ ΤΟΥ ΜΗΧΑΝΗΜΑΤΟΣ.....	5
ΑΞΕΣΟΥΑΡ / ΠΡΟΑΙΡΕΤΙΚΑ ΕΞΑΡΤΗΜΑΤΑ.....	6
ΤΕΧΝΙΚΑ ΣΤΟΙΧΕΙΑ.....	6
ΔΙΑΓΡΑΜΜΑ ΚΑΛΩΔΙΩΣΗΣ	7
ΧΡΗΣΗ	8
ΕΛΕΓΧΟΣ ΜΠΑΤΑΡΙΑΣ ΣΕ ΚΑΙΝΟΥΡΓΙΟ ΜΗΧΑΝΗΜΑ.....	8
ΠΡΙΝ ΞΕΚΙΝΗΣΕΤΕ ΤΗ ΛΕΙΤΟΥΡΓΙΑ ΤΟΥ ΜΗΧΑΝΗΜΑΤΟΣ.....	8
ΕΚΚΙΝΗΣΗ ΚΑΙ ΔΙΑΚΟΠΗ ΜΗΧΑΝΗΜΑΤΟΣ	8
ΛΕΙΤΟΥΡΓΙΑ ΜΗΧΑΝΗΜΑΤΟΣ	9
ΑΔΕΙΑΣΜΑ ΧΟΑΝΗΣ.....	9
ΜΕΤΑ ΑΠΟ ΤΗ ΧΡΗΣΗ ΤΟΥ ΜΗΧΑΝΗΜΑΤΟΣ.....	9
ΑΔΡΑΝΕΙΑ ΜΗΧΑΝΗΜΑΤΟΣ ΓΙΑ ΜΕΓΑΛΗ ΧΡΟΝΙΚΗ ΔΙΑΡΚΕΙΑ.....	9
ΑΡΧΙΚΗ ΠΕΡΙΟΔΟΣ ΧΡΗΣΗΣ.....	9
ΣΥΝΤΗΡΗΣΗ.....	10
ΠΙΝΑΚΑΣ ΠΡΟΓΡΑΜΜΑΤΙΣΜΕΝΗΣ ΣΥΝΤΗΡΗΣΗΣ	10
ΕΛΕΓΧΟΣ ΤΟΥ ΚΑΛΩΔΙΟΥ ΦΟΡΤΙΣΤΗ ΜΠΑΤΑΡΙΑΣ	10
ΕΛΕΓΧΟΣ ΚΑΙ ΡΥΘΜΙΣΗ ΥΨΟΥΣ ΠΛΕΥΡΙΚΗΣ ΣΚΟΥΠΑΣ	11
ΑΠΟΣΥΝΑΡΜΟΛΟΓΗΣΗ/ΣΥΝΑΡΜΟΛΟΓΗΣΗ ΤΗΣ ΠΛΕΥΡΙΚΗΣ ΣΚΟΥΠΑΣ	11
ΕΛΕΓΧΟΣ ΚΑΙ ΡΥΘΜΙΣΗ ΥΨΟΥΣ ΚΕΝΤΡΙΚΗΣ ΣΚΟΥΠΑΣ.....	12
ΑΠΟΣΥΝΑΡΜΟΛΟΓΗΣΗ/ΣΥΝΑΡΜΟΛΟΓΗΣΗ ΤΗΣ ΚΕΝΤΡΙΚΗΣ ΣΚΟΥΠΑΣ	13
ΕΛΕΓΧΟΣ ΚΑΛΗΣ ΚΑΤΑΣΤΑΣΗΣ ΚΑΙ ΚΑΘΑΡΙΣΜΟΣ ΦΙΛΤΡΟΥ ΣΚΟΝΗΣ ΚΑΙ ΕΛΕΓΧΟΣ ΠΑΡΕΜΒΥΣΜΑΤΟΣ ΧΟΑΝΗΣ.....	14
ΕΛΕΓΧΟΣ ΥΨΟΥΣ ΚΑΙ ΛΕΙΤΟΥΡΓΙΑΣ ΠΤΕΡΥΓΙΩΝ.....	15
ΦΟΡΤΙΣΗ ΜΠΑΤΑΡΙΑΣ.....	15
ΑΝΤΙΜΕΤΩΠΙΣΗ ΠΡΟΒΛΗΜΑΤΩΝ	16
ΑΠΟΣΥΡΣΗ.....	16

ΕΙΣΑΓΩΓΗ



ΣΗΜΕΙΩΣΗ

Οι αριθμοί σε παρενθέσεις αναφέρονται στα εξαρτήματα που περιγράφονται στην ενότητα Περιγραφή μηχανήματος.

ΣΚΟΠΟΣ ΚΑΙ ΠΕΡΙΕΧΟΜΕΝΑ ΤΟΥ ΕΓΧΕΙΡΙΔΙΟΥ

Ο σκοπός του παρόντος εγχειριδίου είναι να παράσχει στον χειριστή όλες τις απαραίτητες πληροφορίες για τη σωστή χρήση του μηχανήματος με ασφαλή και αυτόνομο τρόπο. Περιέχει πληροφορίες σχετικά με τα τεχνικά στοιχεία, την ασφάλεια, τη λειτουργία, τη φύλαξη, τη συντήρηση, τα ανταλλακτικά και την απόρριψη του μηχανήματος.

Πριν εκτελέσετε οποιαδήποτε εργασία με το μηχάνημα, οι χειριστές και οι εξουσιοδοτημένοι τεχνικοί πρέπει να διαβάσουν προσεκτικά το εγχειρίδιο. Αν έχετε απορίες σχετικά με την ερμηνεία των οδηγιών αλλά και για κάθε πρόσθετη πληροφορία, επικοινωνήστε με την Nilfisk.

ΣΤΟΧΟΣ

Το παρόν εγχειρίδιο προορίζεται για τους χειριστές και τους τεχνικούς που είναι αρμόδιοι να πραγματοποιούν εργασίες συντήρησης στο μηχάνημα.

Οι χειριστές δεν επιτρέπεται να εκτελέσουν διαδικασίες που προορίζονται για εξουσιοδοτημένους τεχνικούς. Η Nilfisk δεν φέρει καμία ευθύνη για βλάβη που προκλήθηκε από την αθέτηση της απαγόρευσης αυτής.

ΠΩΣ ΝΑ ΔΙΑΤΗΡΗΣΕΤΕ ΤΟ ΠΑΡΟΝ ΕΓΧΕΙΡΙΔΙΟ

Το εγχειρίδιο χρήσης θα πρέπει να φυλάσσεται κοντά στο μηχάνημα, μέσα σε μια κατάλληλη θήκη, μακριά από υγρά και άλλες ουσίες που μπορούν να προκαλέσουν ζημιά σε αυτό.

ΔΗΛΩΣΗ ΣΥΜΜΟΡΦΩΣΗΣ

Η δήλωση συμμόρφωσης, η οποία παρέχεται με το μηχάνημα, πιστοποιεί τη συμμόρφωση του μηχανήματος με την ισχύουσα νομοθεσία.



ΣΗΜΕΙΩΣΗ

Μαζί με το έντυπο υλικό του μηχανήματος, παρέχονται δύο αντίγραφα της γνήσιας δήλωσης συμμόρφωσης.

ΑΝΑΓΝΩΡΙΣΤΙΚΑ ΣΤΟΙΧΕΙΑ

Το μοντέλο μηχανήματος και ο αύξων αριθμός αναγράφονται στην πινακίδα (33).

Το έτος μοντέλου του μηχανήματος αναγράφεται στη δήλωση συμμόρφωσης και επίσης υποδεικνύεται από τα πρώτα δύο ψηφία του αύξοντα αριθμού του μηχανήματος.

Οι πληροφορίες αυτές είναι χρήσιμες όταν κάνετε παραγγελίες για ανταλλακτικά του μηχανήματος. Χρησιμοποιήστε τον ακόλουθο πίνακα για να σημειώσετε τα αναγνωριστικά στοιχεία του μηχανήματος.

Μοντέλο ΜΗΧΑΝΗΜΑΤΟΣ

Αύξων αριθμός ΜΗΧΑΝΗΜΑΤΟΣ

ΛΟΙΠΑ ΕΓΧΕΙΡΙΔΙΑ ΓΙΑ ΑΝΑΦΟΡΑ

- Κατάλογος ανταλλακτικών (παρέχεται με το μηχάνημα)
- Εγχειρίδιο συντήρησης (το οποίο μπορείτε να συμβουλευτείτε σε κέντρα εξυπηρέτησης Nilfisk)

ΑΝΤΑΛΛΑΚΤΙΚΑ ΚΑΙ ΣΥΝΤΗΡΗΣΗ

Όλες οι απαραίτητες διαδικασίες λειτουργίας, συντήρησης και επισκευής πρέπει να εκτελούνται από αρμόδιο προσωπικό ή στα κέντρα εξυπηρέτησης Nilfisk. Πρέπει να χρησιμοποιούνται μόνο γνήσια ανταλλακτικά και αξεσουάρ.

Για εξυπηρέτηση ή για να παραγγείλετε ανταλλακτικά και αξεσουάρ, επικοινωνήστε με τη Nilfisk, καθορίζοντας το μοντέλο και τον αύξοντα αριθμό του μηχανήματος.

ΤΡΟΠΟΠΟΙΗΣΕΙΣ ΚΑΙ ΒΕΛΤΙΩΣΕΙΣ

Η Nilfisk βελτιώνει συνεχώς τα προϊόντα της και διατηρεί το δικαίωμα να προβεί σε αλλαγές και βελτιώσεις, σύμφωνα με τη διακριτική ευχέρειά της, χωρίς την υποχρέωση να εφαρμόζει αυτά τα πλεονεκτήματα στα μηχανήματα που έχουν ήδη πωληθεί. Κάθε τροποποίηση ή/και προσθήκη αξεσουάρ πρέπει να εγκριθεί και να εκτελεστεί από την Nilfisk.

ΔΥΝΑΤΟΤΗΤΕΣ ΛΕΙΤΟΥΡΓΙΑΣ

Η σάρωθρα αυτή έχει σχεδιαστεί και κατασκευαστεί για τον καθαρισμό (σκουπίσμα και αναρρόφηση) λείων και στερεών δαπέδων σε οικιστικούς και βιομηχανικούς χώρους και για τη συλλογή σκόνης και ελαφριών σκουπιδιών κάτω από ασφαλείς συνθήκες λειτουργίας από αρμόδιο χειριστή.

ΣΥΜΒΑΣΕΙΣ

Οι κατευθύνσεις εμπρός, όπισθεν, μπροστά, πίσω, αριστερά και δεξιά αναφέρονται σε σχέση με τη θέση του χειριστή, δηλ. σε θέση οδήγησης όταν αυτός κρατάει το τιμόνι (6).

ΑΠΟΣΥΣΚΕΥΑΣΙΑ/ΠΑΡΑΔΟΣΗ

Κατά την παράδοση, ελέγξτε ότι δεν προκλήθηκε βλάβη στη συσκευασία και το μηχάνημα κατά τη μεταφορά. Αν διαπιστώσετε βλάβη, φυλάξτε τη συσκευασία και ζητήστε να την ελέγξει η μεταφορική εταιρία που την παρέδωσε. Επικοινωνήστε αμέσως με την εταιρία μεταφοράς για να υποβάλετε δήλωση ζημιάς.

Ελέγξτε ότι το μηχάνημα είναι εξοπλισμένο με τα ακόλουθα χαρακτηριστικά:

- Τεχνικό έντυπο υλικό:
 - Εγχειρίδιο χρήσης σάρωθρας
 - Κατάλογος ανταλλακτικών σάρωθρας
 - 1 ασφάλεια του μοτέρ συστήματος αναρρόφησης

ΑΣΦΑΛΕΙΑ

Τα ακόλουθα σύμβολα υποδεικνύουν πιθανές επικίνδυνες καταστάσεις. Να διαβάζετε πάντα αυτές τις πληροφορίες προσεκτικά και να λαμβάνετε όλες τις απαραίτητες προφυλάξεις προκειμένου να εξασφαλίσετε την προστασία των ανθρώπων και του εξοπλισμού. Η συνεργασία του χειριστή είναι απαραίτητη προκειμένου να αποφευχθεί η πρόκληση τραυματισμού. Κανένα πρόγραμμα πρόληψης ατυχημάτων δεν είναι αποτελεσματικό χωρίς την πλήρη συνεργασία του ατόμου που είναι υπεύθυνο για τη λειτουργία του μηχανήματος. Τα περισσότερα ατυχήματα που συμβαίνουν εντός του εργοστασίου, κατά τη διάρκεια εργασίας ή κατά τη μεταφορά, προκαλούνται επειδή δεν τηρούνται με σύνεση οι απλούστεροι κανόνες. Ένας προσεκτικός και συνετός χειριστής αποτελεί την καλύτερη εγγύηση κατά των ατυχημάτων και είναι παράγοντας ουσιαστικής σημασίας για την επιτυχή διεξαγωγή οποιουδήποτε προγράμματος πρόληψης.

ΣΥΜΒΟΛΑ



ΚΙΝΔΥΝΟΣ!

Υποδεικνύει μια επικίνδυνη κατάσταση με κίνδυνο θανάτου για το χειριστή.



ΠΡΟΕΙΔΟΠΟΙΗΣΗ!

Υποδεικνύει πιθανό κίνδυνο πρόκλησης τραυματισμού σε ανθρώπους.



ΠΡΟΣΟΧΗ!

Υποδεικνύει επισήμανση προσοχής ή ένα σχόλιο που σχετίζεται με σημαντικές ή χρήσιμες λειτουργίες. Δώστε ιδιαίτερη προσοχή στις παραγράφους που είναι σημειωμένες με αυτό το σύμβολο.



ΣΗΜΕΙΩΣΗ

Υποδεικνύει σχόλιο που σχετίζεται με σημαντικές ή χρήσιμες λειτουργίες.



ΣΥΜΒΟΥΛΗ

Υποδεικνύει την ανάγκη να ανατρέξετε στο εγχειρίδιο χρήσης πριν εκτελέσετε οποιαδήποτε εργασία.

ΓΕΝΙΚΕΣ ΟΔΗΓΙΕΣ

Παρακάτω παρουσιάζονται οι ειδικές προειδοποιήσεις και προφυλάξεις που ενημερώνουν σχετικά με την πιθανή πρόκληση βλάβης σε ανθρώπους και το μηχάνημα.



ΚΙΝΔΥΝΟΣ!

- Πριν πραγματοποιήσετε οποιαδήποτε εργασία συντήρησης, επισκευής, καθαρισμού ή αντικατάστασης, αποσυνδέστε τη σύνδεση μπαταρίας και θέστε τον κεντρικό διακόπτη στο «0».
- Το παρόν μηχάνημα θα πρέπει να χρησιμοποιείται μόνο από κατάλληλα εκπαιδευμένους χειριστές. Απαγορεύεται να χρησιμοποιήσουν αυτό το μηχάνημα παιδιά και άτομα με ειδικές ανάγκες.
- Φυλάσσετε την μπαταρία μακριά από σπίθες, φλόγες και εύφλεκτο υλικό.
- Μη φοράτε κοσμήματα όταν εργάζεστε κοντά σε ηλεκτρικά στοιχεία.
- Μην εργάζεστε κάτω από ανυψωμένο μηχάνημα χωρίς να το στηρίζετε στις βάσεις ασφάλειας.
- Μη χρησιμοποιείτε το μηχάνημα κοντά σε τοξικές, επικίνδυνες, εύφλεκτες ή/και εκρηκτικές σκόνες, υγρά ή ατμούς. Το μηχάνημα αυτό δεν είναι κατάλληλο για τη συλλογή σκόνης βλαβερής για την υγεία.



ΠΡΟΕΙΔΟΠΟΙΗΣΗ!

- Πριν από τη χρήση του φορτιστή μπαταριών, βεβαιωθείτε ότι οι τιμές της συχνότητας και τάσης που αναγράφονται στην πινακίδα αύξοντα αριθμού του μηχανήματος αντιστοιχούν με την τάση παροχής ρεύματος.
- Μην τραβάτε και μη μεταφέρετε το μηχανήμα από το καλώδιο του φορτιστή μπαταριών. Μη χρησιμοποιείτε ποτέ το καλώδιο του φορτιστή μπαταριών ως λαβή. Μη μαγκώνετε το καλώδιο του φορτιστή μπαταριών σε πόρτες και μην τραβάτε το καλώδιο του φορτιστή μπαταριών γύρω από αιχμηρές ακμές ή γωνίες. Μην περνάτε το μηχανήμα πάνω από το καλώδιο του φορτιστή μπαταριών.
- Προσέχετε το καλώδιο του φορτιστή μπαταριών να μη βρίσκεται κοντά σε θερμαινόμενες επιφάνειες.
- Μην φορτίζετε τις μπαταρίες αν είναι κατεστραμμένο το καλώδιο ή το φιλς του φορτιστή μπαταριών. Αν είναι κατεστραμμένο το ηλεκτρικό καλώδιο του φορτιστή μπαταριών, επικοινωνήστε με το κέντρο εξυπηρέτησης Nilfisk.
- Για να μειώσετε τον κίνδυνο πυρκαγιάς, ηλεκτροπληξίας ή τραυματισμού, μην αφήνετε το μηχανήμα ανεπιτήρητο όταν είναι συνδεδεμένο. Αποσυνδέστε το ηλεκτρικό καλώδιο του φορτιστή μπαταριών από την κεντρική ηλεκτρική τροφοδοσία πριν από κάθε εργασία συντήρησης.
- Αν το μηχανήμα δεν λειτουργεί όπως πρέπει, αν έχει υποστεί βλάβη, αν το ξεχάσατε σε εξωτερικό χώρο ή σας έπεσε μέσα σε νερό, παραδώστε το σε κάποιο κέντρο επισκευών.
- Μην καπνίζετε κατά τη φόρτιση των μπαταριών.
- Μην αφήνετε το μηχανήμα ανεπιτήρητο χωρίς να βεβαιωθείτε ότι δεν μπορεί να κινηθεί ανεξάρτητα.
- Να προστατεύετε πάντα το μηχανήμα από τον ήλιο, τη βροχή και την κακοκαιρία, όταν αυτό βρίσκεται σε λειτουργία, αλλά και όταν δεν βρίσκεται σε λειτουργία. Αποθηκεύστε το μηχανήμα σε εσωτερικό και στεγνό χώρο. Το παρόν μηχανήμα πρέπει να χρησιμοποιείται σε στεγνές συνθήκες, δεν πρέπει να χρησιμοποιείται ούτε να φυλάσσεται σε εξωτερικούς χώρους σε υγρές συνθήκες.
- Πριν χρησιμοποιήσετε το μηχανήμα, κλείστε όλες τις πόρτες ή/και τα καλύμματα.
- Μη χρησιμοποιείτε το μηχανήμα σε περιοχές με πολύ σκόνη.
- Το μηχανήμα δεν πρέπει να χρησιμοποιείται σαν παιχνίδι. Απαιτείται στενή παρακολούθηση όταν το μηχανήμα χρησιμοποιείται κοντά σε παιδιά.
- Να χρησιμοποιείτε το μηχανήμα μόνο όπως περιγράφεται στο εγχειρίδιο αυτό. Να χρησιμοποιείτε μόνο τα αξεσουάρ που συνιστά η Nilfisk.
- Λάβετε όλες τις απαραίτητες προφυλάξεις για να αποφύγετε την παγίδευση μαλλιών, κοσμημάτων και φαρδιών ρούχων στα κινούμενα μέρη του μηχανήματος.
- Μην πλένετε το μηχανήμα με πίδακες άμεσης ροής νερού, με πίδακες νερού υπό πίεση ή με διαβρωτικές ουσίες. Μη χρησιμοποιείτε πεπιεσμένο αέρα για να καθαρίσετε αυτόν τον τύπο μηχανήματος.
- Όταν χρησιμοποιείτε το μηχανήμα αυτό, να φροντίζετε να μην εκτίθενται σε κίνδυνο τρίτοι και κυρίως παιδιά.
- Μην τοποθετείτε επάνω στο μηχανήμα δοχεία που περιέχουν υγρό.
- Η θερμοκρασία φύλαξης του μηχανήματος πρέπει να κυμαίνεται από 0°C έως +40°C.
- Η θερμοκρασία λειτουργίας του μηχανήματος πρέπει να κυμαίνεται από 0°C έως +40°C.
- Η υγρασία πρέπει να κυμαίνεται από 30% έως 95%.
- Μη χρησιμοποιείτε το μηχανήμα για μεταφορά.
- Μη χρησιμοποιείτε το μηχανήμα σε επιφάνειες με κλίση που υπερβαίνει τις προδιαγραφές.
- Μην αφήνετε τις σκούπες σε λειτουργία ενώ το μηχανήμα είναι στάσιμο για να μην προκληθεί ζημιά στο δάπεδο.
- Σε περίπτωση πυρκαγιάς, χρησιμοποιήστε πυροσβεστήρα με σκόνη, και όχι με νερό.
- Μην προσκρούετε το μηχανήμα σε ράφια ή σκαλωσιές, και ιδιαίτερα οπουδήποτε υπάρχει κίνδυνος για πτώση διαφόρων αντικειμένων.
- Ρυθμίστε την ταχύτητα λειτουργίας ανάλογα με την κατάσταση του δαπέδου.
- Το μηχανήμα αυτό δεν πρέπει να χρησιμοποιηθεί σε δρόμους και δημόσιες οδούς.
- Μην αφαιρείτε ή τροποποιείτε ετικέτες που βρίσκονται προσκολλημένες στο μηχανήμα.
- Μην επεμβαίνετε στα προστατευτικά εξαρτήματα του μηχανήματος. Ακολουθήστε προσεκτικά όλες τις διαδικασίες συνήθους συντήρησης.
- Χρησιμοποιήστε μόνο βούρτσες που παρέχονται με το μηχανήμα και που καθορίζονται στο εγχειρίδιο χρηστών. Αν χρησιμοποιήσετε άλλες σκούπες, μπορεί να μειωθεί η ασφάλεια.
- Σε περίπτωση δυσλειτουργίας του μηχανήματος, βεβαιωθείτε ότι αυτή δεν προκλήθηκε από την έλλειψη συντήρησης. Διαφορετικά, ζητήστε βοήθεια από το αρμόδιο προσωπικό ή από ένα εξουσιοδοτημένο κέντρο εξυπηρέτησης.
- Διαβάστε προσεκτικά όλες τις οδηγίες πριν εκτελέσετε οποιαδήποτε διαδικασία συντήρησης ή επισκευής.
- Για να εξασφαλίσετε τη σωστή και ασφαλή λειτουργία του μηχανήματος, πρέπει να εκτελείται η προγραμματισμένη συντήρηση, όπως περιγράφεται στη σχετική ενότητα του παρόντος εγχειριδίου, από εξουσιοδοτημένο προσωπικό ή εξουσιοδοτημένο κέντρο εξυπηρέτησης.
- Αν χρειάζεται να αντικατασταθούν εξαρτήματα, απαιτήστε ΓΝΗΣΙΑ ανταλλακτικά από έναν εξουσιοδοτημένο αντιπρόσωπο ή πωλητή λιανικής.
- Το μηχανήμα θα πρέπει να απορριφθεί κατάλληλα λόγω της παρουσίας βλαβερών τοξικών υλικών (μπαταρίες, πλαστικά, κτλ.), τα οποία υπόκεινται σε πρότυπα που απαιτούν την απόρριψή τους σε ειδικά κέντρα απόρριψης (βλ. κεφάλαιο Απόσυρση).

ΠΕΡΙΓΡΑΦΗ ΜΗΧΑΝΗΜΑΤΟΣ

ΔΟΜΗ ΚΑΙ ΧΕΙΡΙΣΤΗΡΙΑ ΤΟΥ ΜΗΧΑΝΗΜΑΤΟΣ

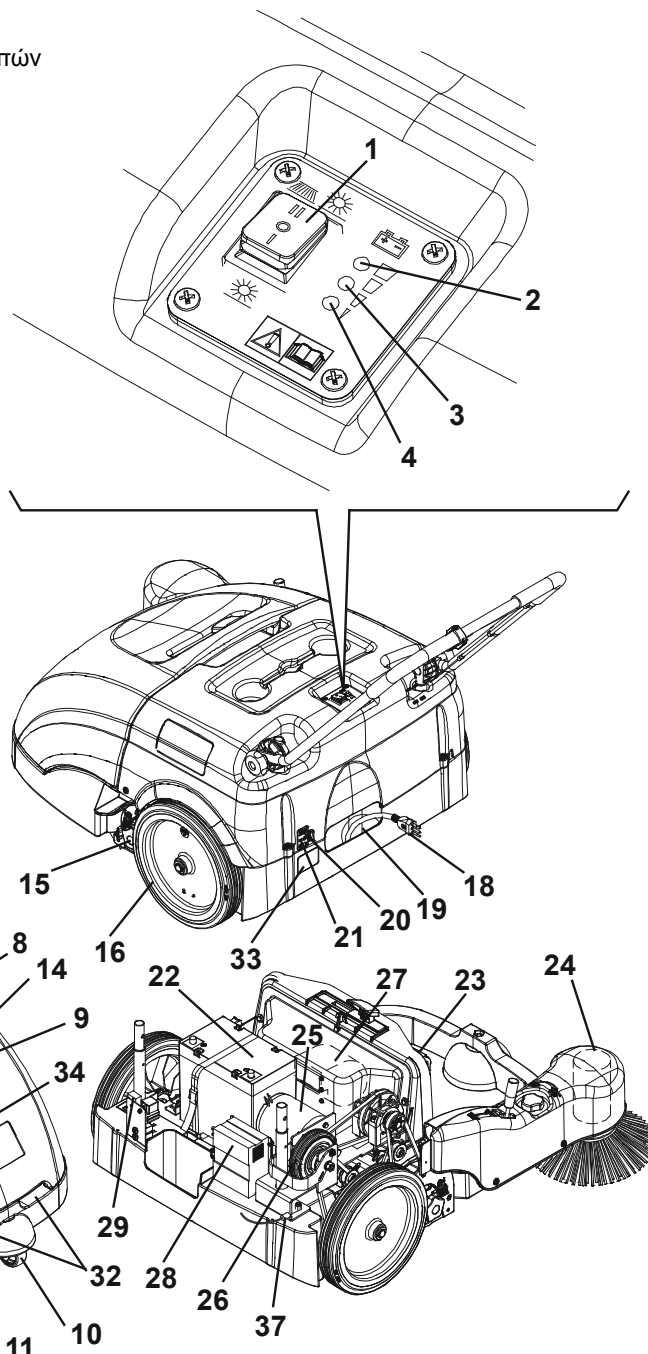
1. Κεντρικός διακόπτης:
 - όταν είναι στο «I» το σύστημα αναρρόφησης και η κεντρική σκούπα είναι ενεργοποιημένα;
 - όταν είναι στο «II», το σύστημα αναρρόφησης, η κεντρική σκούπα και η πλευρική σκούπα είναι ενεργοποιημένα.
2. Προειδοποιητικό φωτάκι φορτισμένης μπαταρίας (πράσινο)
3. Προειδοποιητικό φωτάκι ημι-αποφορτισμένης μπαταρίας (κίτρινο)
4. Προειδοποιητικό φωτάκι αποφορτισμένης μπαταρίας (κόκκινο)
5. Μοχλός ελέγχου κίνησης
6. Τιμόνι
7. Λαβές ρύθμισης τιμονιού
8. Λαβή μηχανισμού ανακίνησης φίλτρου
9. Χοάνη
10. Μπροστινός τροχός διεύθυνσης
11. Πλευρική σκούπα
12. Μοχλός ανύψωσης/χαμηλώματος πλευρικών σκουπών
13. Λαβή ρύθμισης ύψους πλευρικής σκούπας
14. Κεντρική σκούπα
15. Λαβές ρύθμισης ύψους κεντρικής σκούπας
16. Οπίσθιοι τροχοί κίνησης
17. Ποτηροθήκη
18. Καλώδιο φορτιστή μπαταρίας
19. Περιβλήμα καλωδίου φορτιστή μπαταρίας
20. Διακόπτης κυκλώματος μοτέρ πλευρικής σκούπας
21. Διακόπτης κυκλώματος κύριου μοτέρ
22. Μπαταρία
23. Φίλτρο σκόνης
24. Μοτέρ πλευρικής σκούπας
25. Κεντρικό μοτέρ
26. Ταχύτητα συστήματος κίνησης
27. Ανεμιστήρας αναρρόφησης
28. Φορτιστής μπαταρίας
29. Ασφάλεια ελάσματος του μοτέρ του συστήματος αναρρόφησης (7,5 A)
30. Καπό
31. Άνω λαβή χοάνης
32. Κάτω λαβές χοάνης
33. Πινακίδα αύξοντα αριθμού/τεχνικών στοιχείων/πιστοποίησης συμμόρφωσης
34. Πλευρικά πτερύγια
35. Μπροστινό πτερύγιο
36. Πίσω πτερύγιο
37. Ρυθμιστής ιμάντα κίνησης



ΑΞΕΣΟΥΑΡ / ΠΡΟΑΙΡΕΤΙΚΑ ΕΞΑΡΤΗΜΑΤΑ

Εκτός των στάνταρ εξαρτημάτων, ανάλογα με τη συγκεκριμένη χρήση του μηχανήματος, αυτό μπορεί να εξοπλιστεί με τα ακόλουθα αξεσουάρ/εξαρτήματα:

1. Σκούπες από διαφορετικά υλικά
2. Μπαταρία 80 Ah
3. Πτερύγια που δεν αφήνουν σημάδια

**ΣΗΜΕΙΩΣΗ**

Για πρόσθετες πληροφορίες σχετικά με τα προαιρετικά αξεσουάρ, επικοινωνήστε με έναν εξουσιοδοτημένο πωλητή.

ΤΕΧΝΙΚΑ ΣΤΟΙΧΕΙΑ

Γενικά	Τιμές
Πλάτος καθαρισμού (χωρίς πλευρική σκούπα)	500 mm
Πλάτος καθαρισμού (με πλευρική βούρτσα)	720 mm
Διαστάσεις μηχανήματος με διπλωμένο τιμόνι και χωρίς πλευρική σκούπα (μήκος x πλάτος x ύψος)	998 x 797 x 501 mm
Ελάχιστη απόσταση από το έδαφος (χωρίς τα πτερύγια)	25 mm
Διαστάσεις κεντρικής σκούπας (διάμετρος x μήκος)	200 x 500 χλστ
Διάμετρος πλευρικής σκούπας	315 mm
Ταχύτητα κεντρικής σκούπας	335 σ.α.λ.
Ταχύτητα πλευρικής σκούπας	100 σ.α.λ.
Δυνατότητα κλίσης	2%
Χωρητικότητα χοάνης	60 λίτρα
Συνολικό βάρος μηχανήματος (με τυπική μπαταρία)	68 kg
Διαστάσεις μπροστινού τροχού κατεύθυνσης (διάμετρος x μήκος)	75 x 32 χλστ
Διαστάσεις πίσω τροχού (διάμετρος x μήκος)	300 x 45 χλστ
Μέγιστη ταχύτητα κίνησης	3,7 km/h
Στάθμη πίεσης ήχου στο σταθμό εργασίας (ISO 11201, ISO 4871) (LpA)	59,3 ±3 dB(A)
Ακουστική ισχύς εξόδου του μηχανήματος (ISO 3744, ISO 4871) (LwA)	78 dB (A)
Στάθμη κραδασμών στους βραχίονες του χειριστή (ISO 5349-1)	< 2,5 m/s ²

Ηλεκτρικά εξαρτήματα	Τιμές
Τάση ηλεκτρικού συστήματος	12 V
Τυπική μπαταρία	GEL, 12 V, 45 Ah
Προαιρετική μπαταρία	GEL, 12 V, 80 Ah
Φορτιστής μπαταρίας	6 A
Κεντρικό μοτέρ	200 W, 1.500 σ.α.λ.
Μοτέρ πλευρικής σκούπας	40 W
Μοτέρ συστήματος αναρρόφησης	50 W

Αναρρόφηση και φιλτράρισμα σκόνης	Τιμές
Φίλτρο σκόνης	5–10 μm (πολυεστέρας)
Επιφάνεια φίλτρου σκόνης	1 m ²
Αναρρόφηση διαμερίσματος κεντρικής σκούπας	12 mm H ₂ O

ΔΙΑΓΡΑΜΜΑ ΚΑΛΩΔΙΩΣΗΣ

Κλειδί

BAT	Μπαταρίες
CH1	Φορτιστής μπαταρίας
EB1	LED ηλεκτρικού πίνακα
ES1	Ρελέ
F1	Κεντρική ασφάλεια
F2	Ασφάλεια ανεμιστήρα αναρρόφησης
F3	Ασφάλεια πλευρικής σκούπας
M1	Κεντρικό μοτέρ
M2	Μοτέρ συστήματος αναρρόφησης
M3	Μοτέρ πλευρικής σκούπας
SW1	Κεντρικός διακόπτης
SW2	Μικροδιακόπτης χρόνης

Κωδικός χρώματος

BK	Μαύρο
BU	Μπλε
BN	Καφέ
GN	Πράσινο
GY	Γκρι
OG	Πορτοκαλί
PK	Ροζ
RD	Κόκκινο
VT	Βιολετί
WH	Λευκό
YE	Κίτρινο

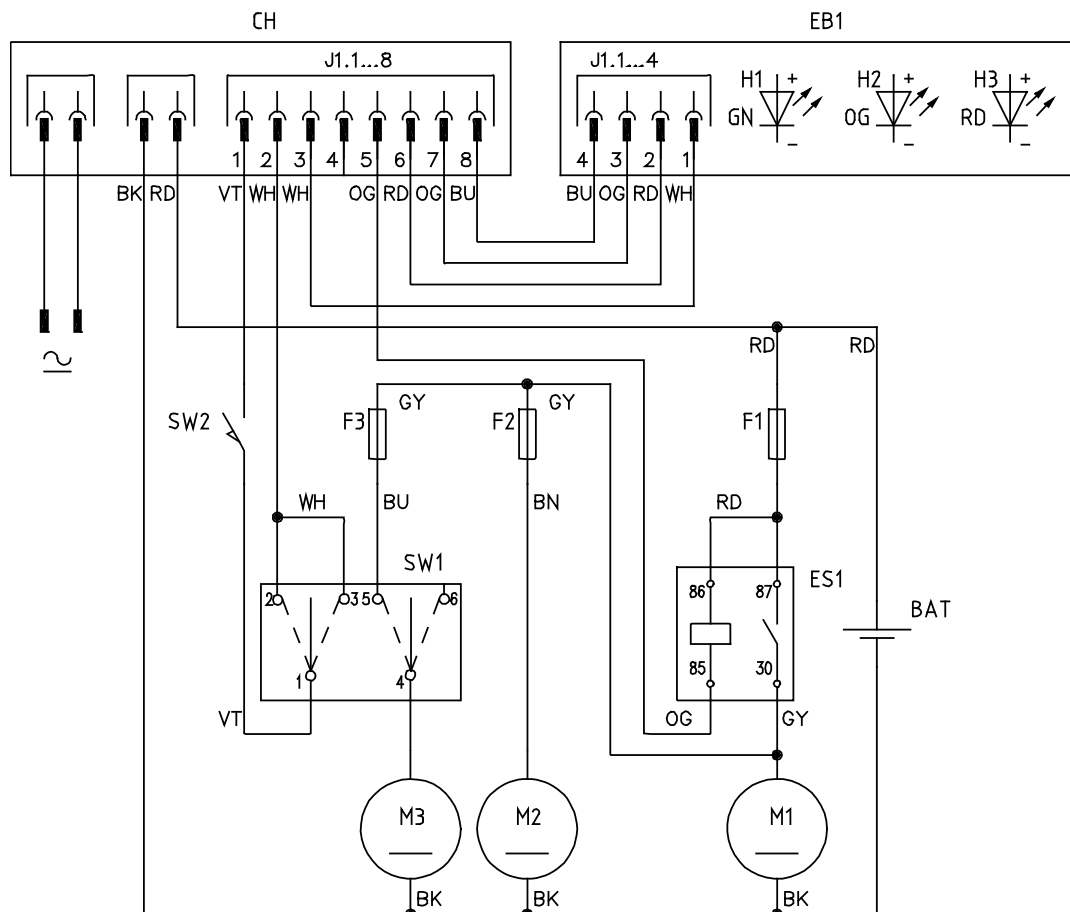

S311349

ΧΡΗΣΗ

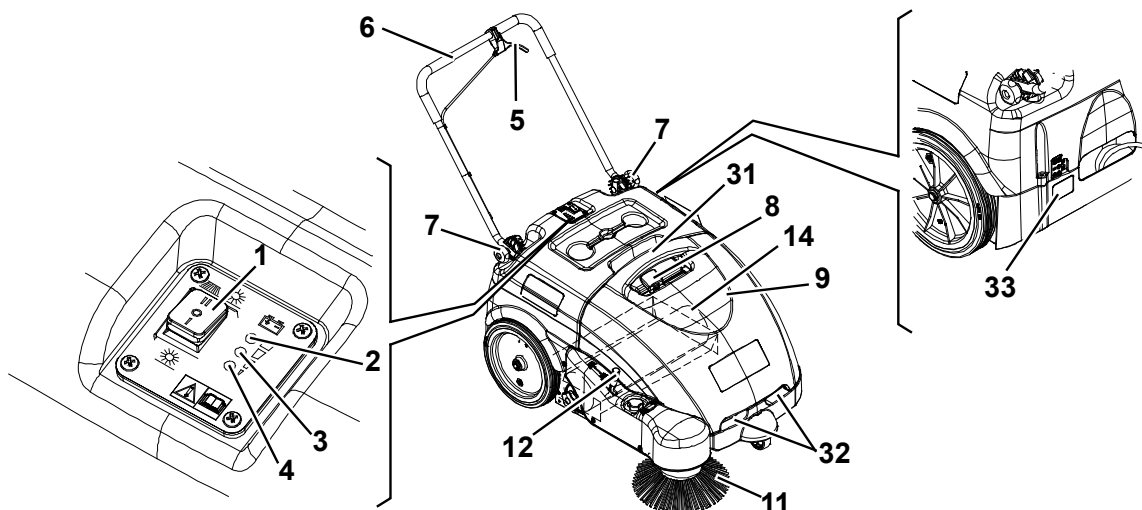

S311348AB

**ΠΡΟΕΙΔΟΠΟΙΗΣΗ!**

Σε μερικά σημεία του μηχανήματος υπάρχουν ορισμένες αυτοκόλλητες ετικέτες:

- ΚΙΝΔΥΝΟΣ
- ΠΡΟΕΙΔΟΠΟΙΗΣΗ
- ΠΡΟΣΟΧΗ
- ΣΗΜΕΙΩΣΗ

Ο χειριστής καθώς διαβάζει το εγχειρίδιο αυτό, θα πρέπει να δίνει ιδιαίτερη προσοχή στα σύμβολα που εμφανίζονται στις πινακίδες. Μην καλύπτετε τις ετικέτες αυτές για οποιονδήποτε λόγο. Αντικαταστήστε τις αμέσως αν έχουν φθαρεί.

ΕΛΕΓΧΟΣ ΜΠΑΤΑΡΙΑΣ ΣΕ ΚΑΙΝΟΥΡΓΙΟ ΜΗΧΑΝΗΜΑ

Το μηχάνημα παρέχεται με τυπική μπαταρία τύπου GEL 12 V, 45 Ah (που δεν απαιτεί συντήρηση).

ΠΡΙΝ ΞΕΚΙΝΗΣΕΤΕ ΤΗ ΛΕΙΤΟΥΡΓΙΑ ΤΟΥ ΜΗΧΑΝΗΜΑΤΟΣ

1. Βεβαιωθείτε ότι δεν είναι ανοικτή καμία πόρτα/καππό και ότι το μηχάνημα βρίσκεται σε κανονικές συνθήκες λειτουργίας.
2. Αν δεν έχει χρησιμοποιηθεί το μηχάνημα μετά τη μεταφορά του, ελέγξτε ότι έχουν αφαιρεθεί όλα τα υλικά συσκευασίας που χρησιμοποιούνται για τη μεταφορά.
3. Ελέγξτε ότι η πλευρική και η κεντρική σκούπα είναι τοποθετημένες, ειδάλλως τοποθετήστε τις (βλ. διαδικασία στην παράγραφο Συντήρηση).

ΕΚΚΙΝΗΣΗ ΚΑΙ ΔΙΑΚΟΠΗ ΜΗΧΑΝΗΜΑΤΟΣ**Εκκίνηση μηχανήματος**

1. Ρυθμίστε το τιμόνι (6) για να βρείτε μια άνετη θέση, αφού χαλαρώσετε τις λαβές (7). Όταν ολοκληρωθεί η ρύθμιση, σφίξτε τις λαβές.
2. Για να χρησιμοποιήσετε μόνο την κεντρική σκούπα (14), γυρίστε τον κεντρικό διακόπτη (1) στο «I». Για να χρησιμοποιήσετε επίσης και την πλευρική σκούπα (11), γυρίστε τον κεντρικό διακόπτη (1) στο «II» και κατόπιν χαμηλώστε την πλευρική σκούπα αποσυνδέοντας το μοχλό (12). Ελέγξτε ότι ανάβει το πράσινο προειδοποιητικό φωτάκι (2) (φορτισμένη μπαταρία). Αν ανάψει το κίτρινο ή κόκκινο προειδοποιητικό φωτάκι (3 ή 4), θέστε τον κεντρικό διακόπτη (1) ξανά στη θέση «0» και φορτίστε τις μπαταρίες (βλ. διαδικασία στην ενότητα Συντήρηση).

**ΣΗΜΕΙΩΣΗ**

Μπορείτε να ανυψώσετε και να χαμηλώσετε την πλευρική σκούπα (11) αν είναι ενεργοποιημένη.

3. Πιάστε το τιμόνι (6) και τραβήξτε σταδιακά το μοχλό ελέγχου κίνησης (5) για να ξεκινήσετε το σκούπισμα.

Διακοπή μηχανήματος

4. Απελευθερώστε το μοχλό ελέγχου κίνησης (5) για να διακόψετε το σύστημα κίνησης.
5. Θέστε τον κεντρικό διακόπτη (1) στη θέση «0» για να απενεργοποιήσετε το σύστημα αναρρόφησης και τις σκούπες.
6. Τραβήξτε το μοχλό (12) προς τα πίσω και δεσμεύστε το στον συνδετήρα για να ανυψώσετε την πλευρική σκούπα (11).

ΛΕΙΤΟΥΡΓΙΑ ΜΗΧΑΝΗΜΑΤΟΣ

1. Να αποφεύγετε να σταματάτε το μηχάνημα για πολύ ώρα στην ίδια θέση ενώ περιστρέφονται οι σκούπες. Η ενέργεια αυτή μπορεί να δημιουργήσει ανεπιθύμητα σημάδια στο δάπεδο.
2. Για τη σωστή λειτουργία του μηχανήματος, το φίλτρο αέρα θα πρέπει να είναι όσο το δυνατό πιο καθαρό. Συνεπώς, ο μηχανισμός ανακίνησης φίλτρου πρέπει να χρησιμοποιείται σε τακτά χρονικά διαστήματα (κάθε 10 λεπτά, αλλά αυτό το χρονικό διάστημα μπορεί να διαφέρει ανάλογα με τις συνθήκες του εδάφους) σύμφωνα με την ακόλουθη διαδικασία.
 - Διακόψτε τη λειτουργία του μηχανήματος και θέστε τον κεντρικό διακόπτη (1) στο «0».
 - Για να ανακινήσετε το φίλτρο, μετακινήστε τη λαβή του μηχανισμού ανακίνησης φίλτρου (8) προς τα δεξιά και κατόπιν προς τα αριστερά αρκετές φορές.
 - Στρέψτε το διακόπτη (1) στη θέση «I» ή στη θέση «II» για να ξεκινήσετε ξανά το σκούπισμα.



ΣΗΜΕΙΩΣΗ

Όταν το φίλτρο σκόνης είναι φραγμένο, το μηχάνημα δεν μπορεί πλέον να συλλέξει σκόνη και σκουπίδια.



ΠΡΟΣΟΧΗ!

Εάν το μηχάνημα πρόκειται να χρησιμοποιηθεί σε βρεγμένο δάπεδο, χρησιμοποιήστε το μόνο για μικρά χρονικά διαστήματα.

3. Η χοάνη (9) πρέπει να αδειάζει μετά από κάθε κύκλο εργασίας και όποτε έχει γεμίσει.



ΣΗΜΕΙΩΣΗ

Όταν η χοάνη είναι γεμάτη, το μηχάνημα δεν μπορεί πλέον να συλλέξει σκόνη και σκουπίδια.

ΑΔΕΙΑΣΜΑ ΧΟΑΝΗΣ

Διακόψτε τη λειτουργία του μηχανήματος και θέστε τον κεντρικό διακόπτη (1) στο «0».

Αφαιρέστε τη χοάνη (9) με τη χρήση των λαβών (31) και (32), και κατόπιν αδειάστε την σε κέντρο συλλογής αποβλήτων.

Κατόπιν, τοποθετήστε τη χοάνη.

Το μηχάνημα είναι πάλι έτοιμο να σκουπίσει.



ΣΗΜΕΙΩΣΗ

Όταν αφαιρείται η χοάνη, απενεργοποιούνται όλες οι λειτουργίες του μηχανήματος.

ΜΕΤΑ ΑΠΟ ΤΗ ΧΡΗΣΗ ΤΟΥ ΜΗΧΑΝΗΜΑΤΟΣ

Μετά από την εργασία και πριν αφήσετε το μηχάνημα:

1. Θέστε τον κεντρικό διακόπτη (1) στη θέση «0».
2. Ενεργοποιήστε το μηχανισμό ανακίνησης φίλτρου με τη λαβή (8).
3. Αδειάστε τη χοάνη (9) (βλ. διαδικασία στην προηγούμενη παράγραφο).
4. Τραβήξτε το μοχλό (12) προς τα πίσω και δεσμεύστε το στον συνδετήρα για να ανυψώσετε την πλευρική σκούπα (11).
5. Βεβαιωθείτε ότι το μηχάνημα δεν μπορεί να κινηθεί μόνο του.
6. Φορτίστε τις μπαταρίες (ανατρέξτε στη διαδικασία που περιγράφεται στο κεφάλαιο «Συντήρηση»).

ΑΔΡΑΝΕΙΑ ΜΗΧΑΝΗΜΑΤΟΣ ΓΙΑ ΜΕΓΑΛΗ ΧΡΟΝΙΚΗ ΔΙΑΡΚΕΙΑ

Αν δεν θα χρησιμοποιηθεί το μηχάνημα για περισσότερες από 30 ημέρες, συνεχίστε ως εξής:

1. Εκτελέστε τις καθημερινές διαδικασίες συντήρησης (βλ. ενότητα Συντήρηση).
2. Ελέγξτε ότι ο χώρος φύλαξης του μηχανήματος είναι στεγνός και καθαρός.
3. Σηκώστε ελαφρά το μηχάνημα έτσι ώστε τα περύγια, η κεντρική σκούπα και οι τροχοί να μην ακουμπούν στο δάπεδο.

ΑΡΧΙΚΗ ΠΕΡΙΟΔΟΣ ΧΡΗΣΗΣ

Μετά από τις πρώτες 8 ώρες, ελέγξτε ότι είναι σωστά σφιγμένα τα μέρη στερέωσης και σύνδεσης του μηχανήματος και ελέγξτε την ακεραιότητα και την έλλειψη διαρροών των ορατών μερών.

ΣΥΝΤΗΡΗΣΗ

Η διάρκεια ζωής του μηχανήματος και η μέγιστη ασφάλεια λειτουργίας του εξασφαλίζονται με τη σωστή και τακτική συντήρηση. Ο ακόλουθος πίνακας παρέχει την προγραμματισμένη συντήρηση. Τα χρονικά διαστήματα που παρουσιάζονται μπορεί να διαφέρουν ανάλογα με τις συγκεκριμένες συνθήκες εργασίας οι οποίες πρέπει να καθοριστούν από το άτομο που είναι υπεύθυνο για τη συντήρηση του μηχανήματος.



ΠΡΟΕΙΔΟΠΟΙΗΣΗ!

Για να διεξάγετε διαδικασίες συντήρησης, το μηχάνημα πρέπει να είναι απενεργοποιημένο και, αν είναι απαραίτητο, αποσυνδέστε τις μπαταρίες.

Επιπλέον, διαβάστε προσεκτικά τις οδηγίες στην παράγραφο «Ασφάλεια».

Όλες οι προγραμματισμένες διαδικασίες ή οι διαδικασίες έκτακτης συντήρησης πρέπει να εκτελούνται από αρμόδιο προσωπικό ή από εξουσιοδοτημένο κέντρο εξυπηρέτησης.

Το παρόν εγχειρίδιο περιγράφει μόνο τις πιο εύκολες και συνηθισμένες διαδικασίες συντήρησης.



ΣΗΜΕΙΩΣΗ

Για τις υπόλοιπες διαδικασίες συντήρησης που παρουσιάζονται στον πίνακα προγραμματισμένης συντήρησης, ανατρέξτε στο εγχειρίδιο συντήρησης, το οποίο μπορείτε να βρείτε σε κάθε κέντρο εξυπηρέτησης.

ΠΙΝΑΚΑΣ ΠΡΟΓΡΑΜΜΑΤΙΣΜΕΝΗΣ ΣΥΝΤΗΡΗΣΗΣ

Διαδικασία	Κάθε 10 ώρες	Κάθε 50 ώρες	Κάθε 200 ώρες	Κάθε 400 ώρες
Έλεγχος καλωδίου του φορτιστή μπαταρίας				
Έλεγχος και ρύθμιση ύψους κεντρικής σκούπας και πλευρικών σκουπών				
Έλεγχος ύψους και λειτουργίας πτερυγίου				
Καθαρισμός και έλεγχος της καλής κατάστασης του φίλτρου σκόνης				
Έλεγχος παρεμβύσματος χοάνης				
Έλεγχος λειτουργίας μηχανισμού ανακίνησης φίλτρου			(*)	
Οπτικός έλεγχος ιμάντα κίνησης και συμπλέκτη			(*)	
Ρύθμιση εντατήρα ιμάντα οδήγησης			(*)	
Έλεγχος σφιξίματος παξιμαδιών και βιδών			(*) (1)	
Έλεγχος ή αντικατάσταση βούρτσας άνθρακα μοτέρ				(*)

(*) Για την κατάλληλη διαδικασία, ανατρέξτε στο εγχειρίδιο συντήρησης.

(1) Και μετά από τις πρώτες 8 ώρες.

ΕΛΕΓΧΟΣ ΤΟΥ ΚΑΛΩΔΙΟΥ ΦΟΡΤΙΣΤΗ ΜΠΑΤΑΡΙΑΣ

Ελέγξτε προσεκτικά το καλώδιο του φορτιστή μπαταρίας (18) και το αντίστοιχο φινιρίσμα για φθορά, κοψίματα, ραγίσματα ή άλλες βλάβες. Αν το καλώδιο του φορτιστή μπαταρίας ή το αντίστοιχο φινιρίσμα είναι κατεστραμμένο, επικοινωνήστε με το κέντρο εξυπηρέτησης της Nilfisk.

ΕΛΕΓΧΟΣ ΚΑΙ ΡΥΘΜΙΣΗ ΥΨΟΥΣ ΠΛΕΥΡΙΚΗΣ ΣΚΟΥΠΑΣ

- Ελέγξτε την απόσταση της πλευρικής σκούπας από το δάπεδο όπως απεικονίζεται παρακάτω:
 - Οδηγήστε το μηχάνημα σε επίπεδο δάπεδο και χαμηλώστε την πλευρική σκούπα.
 - Κρατήστε το μηχάνημα ακίνητο και ενεργοποιήστε την πλευρική σκούπα για λίγα δευτερόλεπτα.
 - Πιέστε το διακόπτη (1) για να απενεργοποιήσετε την πλευρική σκούπα και κατόπιν ανυψώστε την και μετακινήστε το μηχάνημα.
 - Ελέγξτε ότι το αποτύπωμα της πλευρικής σκούπας είναι όπως απεικονίζεται στην εικόνα (A, Σχήμα 1): η πλευρική σκούπα πρέπει να ακουμπά στο δάπεδο κατά μήκος ενός κυκλικού τόξου που κυμαίνεται από τη θέση που αντιστοιχεί στους δείκτες του ρολογιού όταν είναι «10 η ώρα» έως τη θέση που αντιστοιχεί στους δείκτες του ρολογιού όταν είναι «3 η ώρα».
 - Αν το αποτύπωμα δεν βρίσκεται εντός των προδιαγραφών, ρυθμίστε το ύψος της σκούπας όπως περιγράφεται στο βήμα 2.
- Περιστρέψτε τη λαβή (13) δεξιόστροφα και αριστερόστροφα για να ρυθμίσετε το ύψος της σκούπας.
- Εκτελέστε ξανά το βήμα 1 για να ελέγξετε τη σωστή ρύθμιση της απόστασης της πλευρικής σκούπας.
- Όταν φθαρεί υπερβολικά η σκούπα, η ρύθμιση δεν είναι πλέον δυνατή. Αντικαταστήστε τη σκούπα όπως περιγράφεται στην επόμενη παράγραφο.

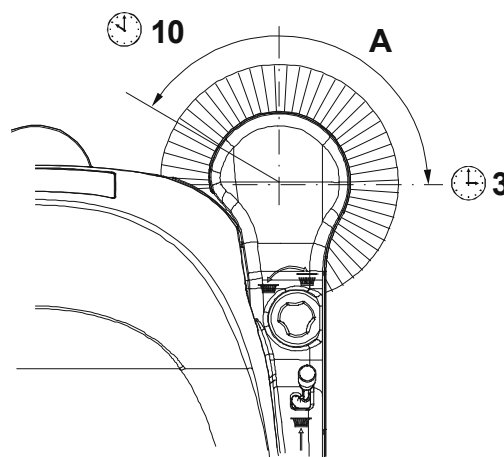

Σχήμα 1

S311350

ΑΠΟΣΥΝΑΡΜΟΛΟΓΗΣΗ/ΣΥΝΑΡΜΟΛΟΓΗΣΗ ΤΗΣ ΠΛΕΥΡΙΚΗΣ ΣΚΟΥΠΑΣ



ΠΡΟΣΟΧΗ!

Συνιστάται να φοράτε προστατευτικά γάντια όταν αντικαθιστάτε την πλευρική σκούπα επειδή μπορεί να υπάρχουν αιχμηρά σκουπίδια μεταξύ των τριχών.

- Οδηγήστε το μηχάνημα σε επίπεδο έδαφος.
- Θέστε τον κεντρικό διακόπτη (1) στη θέση «0».
- Ανυψώστε την πλευρική σκούπα.
- Ξεσφίξτε τη λαβή (A, Σχήμα 2) μέσα στην πλευρική σκούπα και κατόπιν αφαιρέστε τη σκούπα (B) αποδεσμευόντάς την από τις περόνες (C).
- Τοποθετήστε την καινούργια σκούπα συνδέοντάς την στις περόνες (C) και κατόπιν σφίξτε τη λαβή (A).
- Ρυθμίστε το ύψος της νέας σκούπας, όπως περιγράφεται στην προηγούμενη παράγραφο.

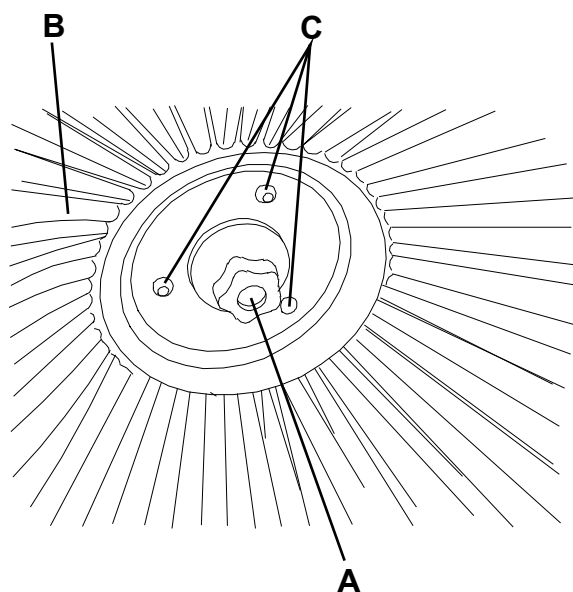

Σχήμα 2

S311351

ΕΛΕΓΧΟΣ ΚΑΙ ΡΥΘΜΙΣΗ ΥΨΟΥΣ ΚΕΝΤΡΙΚΗΣ ΣΚΟΥΠΑΣ

1. Ελέγξτε την απόσταση της κεντρικής σκούπας από το έδαφος όπως απεικονίζεται παρακάτω:
 - Οδηγήστε το μηχάνημα σε επίπεδο έδαφος.
 - Κρατήστε το μηχάνημα ακίνητο και ενεργοποιήστε την κεντρική σκούπα για λίγα δευτερόλεπτα.
 - Πιέστε το διακόπτη (1) για να απενεργοποιήσετε την κεντρική σκούπα και κατόπιν μετακινήστε το μηχάνημα.
 - Ελέγξτε ότι το αποτύπωμα της κεντρικής σκούπας (A, Σχήμα 3) έχει πλάτος 3 έως 5 εκατοστά.
 - Αν το αποτύπωμα δεν βρίσκεται εντός των προδιαγραφών, ρυθμίστε το ύψος της σκούπας όπως περιγράφεται στο βήμα 2.
2. Θέστε τον κεντρικό διακόπτη (1) στη θέση «0».
3. Ξεσφίξτε τη λαβή (A, Σχήμα 4) κι από τις δύο πλευρές του μηχανήματος.
4. Πιάστε την υποστήριξη (B) στα σημεία (C) και μετακινήστε την προς τα πάνω, κατόπιν ανυψώστε ή χαμηλώστε την για να αλλάξετε το ύψος της κεντρικής σκούπας. Για μεταβολή του ύψους, ανατρέξτε στον δείκτη (D). Κατόπιν σφίξτε τη λαβή (A) και στις δύο πλευρές του μηχανήματος.
5. Εκτελέστε ξανά το βήμα 1 για να ελέγξετε τη σωστή ρύθμιση της απόστασης της κύριας σκούπας.
6. Όταν φθαρεί υπερβολικά η σκούπα, η ρύθμιση δεν είναι πλέον δυνατή. Αντικαταστήστε τη σκούπα όπως περιγράφεται στην επόμενη παράγραφο.

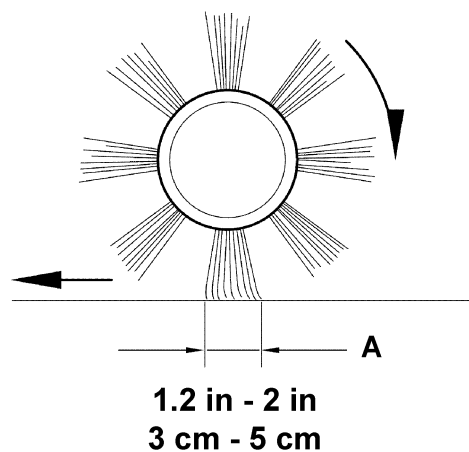

Σχήμα 3

S311352

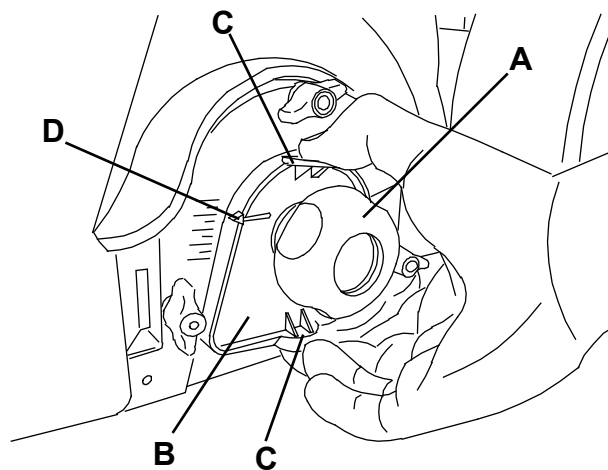

Σχήμα 4

S311353



ΠΡΟΣΟΧΗ!

Αν το αποτύπωμα της κεντρικής σκούπας είναι υπερβολικό (μεγαλύτερο από 5 εκατοστά), επηρεάζεται η κανονική λειτουργία του μηχανήματος και τα κινούμενα ή ηλεκτρικά μέρη μπορεί να υπερθερμανθούν, μειώνοντας έτσι τη ζωή λειτουργίας του μηχανήματος. Δώστε ιδιαίτερη προσοχή όταν εκτελείτε τους ελέγχους που αναφέρονται παραπάνω και πάντα να χρησιμοποιείτε το μηχάνημα κάτω από τις συνθήκες που υποδεικνύονται.

ΑΠΟΣΥΝΑΡΜΟΛΟΓΗΣΗ/ΣΥΝΑΡΜΟΛΟΓΗΣΗ ΤΗΣ ΚΕΝΤΡΙΚΗΣ ΣΚΟΥΠΑΣ



ΠΡΟΣΟΧΗ!

Συνιστάται να χρησιμοποιείτε προστατευτικά γάντια όταν αντικαθιστάτε την κεντρική σκούπα επειδή μπορεί να υπάρχουν αιχμηρά σκουπίδια μεταξύ των τριχών.

1. Οδηγήστε το μηχάνημα σε επίπεδο έδαφος.
2. Θέστε τον κεντρικό διακόπτη (1) στη θέση «0».
3. Αφαιρέστε τη χοάνη (9).
4. Ξεσφίξτε τους τροχούς χειρός (A, Σχήμα 5) εντελώς από την αριστερή πλευρά του μηχανήματος.
5. Αφαιρέστε το καπάκι (A, Σχήμα 6) πιάνοντάς το από τα σημεία (B).
6. Πιάστε την κεντρική σκούπα (A, Σχήμα 7) στα σημεία (B) και (C) και κατόπιν αποσυνδέστε την από την πλήμνη κίνησης (D) τραβώντας την προς την κατεύθυνση που δείχνει το βέλος (E). Κατόπιν, αφαιρέστε την προς την κατεύθυνση που δείχνει το βέλος (F).
7. Η καινούργια κεντρική σκούπα πρέπει να τοποθετηθεί με τη σειρά τριχών τοποθετημένη όπως απεικονίζεται στο σχήμα.
8. Τοποθετήστε την καινούργια σκούπα, εκτελώντας τα βήματα 3 έως 6 σε αντίστροφη σειρά.
9. Ρυθμίστε το ύψος της νέας σκούπας, όπως περιγράφεται στην προηγούμενη παράγραφο.

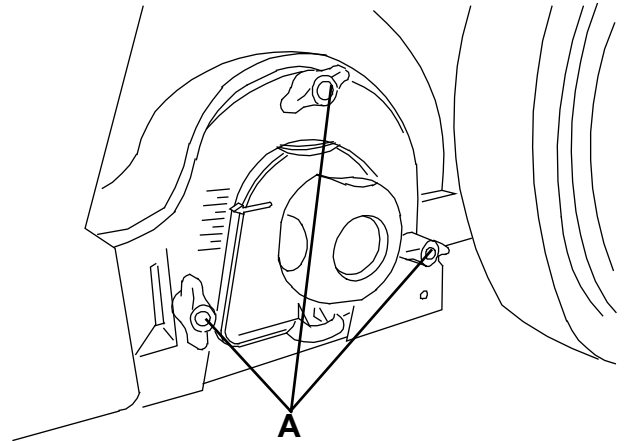

S311354

Σχήμα 5

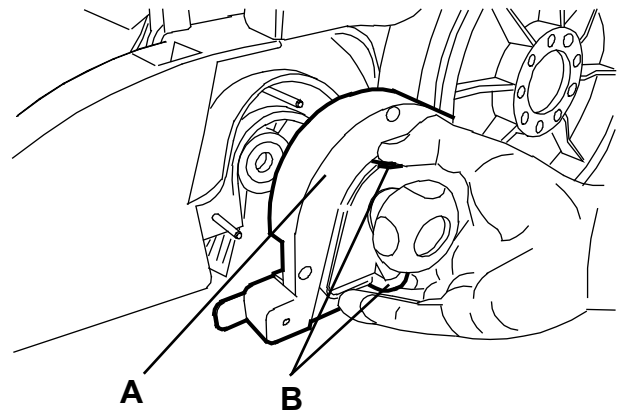

S311355

Σχήμα 6

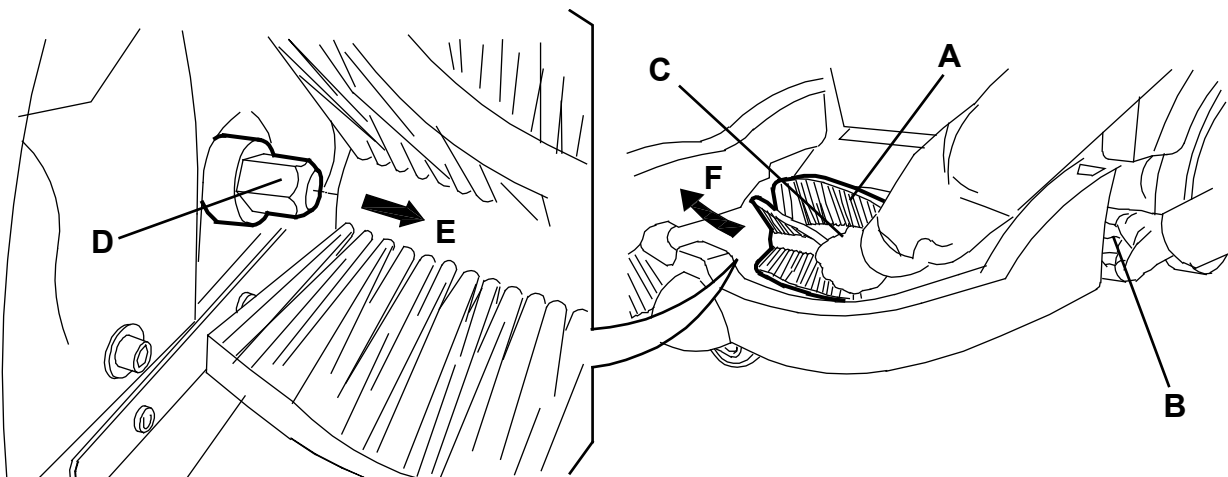

S311356

Σχήμα 7

ΕΛΕΓΧΟΣ ΚΑΛΗΣ ΚΑΤΑΣΤΑΣΗΣ ΚΑΙ ΚΑΘΑΡΙΣΜΟΣ ΦΙΛΤΡΟΥ ΣΚΟΝΗΣ ΚΑΙ ΕΛΕΓΧΟΣ ΠΑΡΕΜΒΥΣΜΑΤΟΣ ΧΟΑΝΗΣ

1. Οδηγήστε το μηχάνημα σε επίπεδο έδαφος.
2. Θέστε τον κεντρικό διακόπτη (1) στη θέση «0».
3. Αφαιρέστε τη χοάνη (9).
4. Ξεσφίξτε τις λαβές (A, Σχήμα 8).
5. Πιάστε το φίλτρο σκόνης (B) όπως απεικονίζεται στο σχήμα.
6. Αφαιρέστε το φίλτρο σκόνης περιστρέφοντάς το προς την κατεύθυνση που δείχνει το βέλος (A, Σχήμα 9) για να το αποδεσμεύσετε από τις περόνες (B) και κατόπιν χαμηλώστε το φίλτρο για να το αποδεσμεύσετε από τις χτένες του μηχανισμού ανακίνησης φίλτρου (C).
7. Αποδεσμεύστε τα 2 λαστιχάκια (C, Σχήμα 10) που βρίσκονται κατά μήκος της περιμέτρου για να αφαιρέσετε το φίλτρο (A) από το πλαίσιο (B).
8. Σε ένα κατάλληλο εξωτερικό χώρο, καθαρίστε το φίλτρο χτυπώντας ελαφρά την πλευρά του (D) που βρίσκεται αντίθετα από το παρέμβυσμα (E) σε μια επίπεδη και καθαρή επιφάνεια.

Ολοκληρώστε τη διαδικασία καθαρισμού με τη χρήση πεπιεσμένου αέρα (F) 6 bar, το μέγιστο, φυσώντας μόνο από το πλαίσιο του παρεμβύσματος (E), από απόσταση τουλάχιστον 30 εκατοστά.

Ελέγξτε το κεντρικό τμήμα του φίλτρου για σκισίματα. Αν απαιτείται, αντικαταστήστε το.

Για να το καθαρίσετε καλύτερα, μπορείτε να πλύνετε το φίλτρο με νερό και απορρυπαντικά που δεν δημιουργούν αφρό. Έτσι παρέχεται καλύτερο και πιο ποιοτικό καθαρισμό, αλλά μειώνεται η διάρκεια ζωής του φίλτρου, το οποίο πρέπει να αλλάζετε συχνότερα. Η χρήση ακατάλληλων απορρυπαντικών μπορεί να προκαλέσει ζημιά στο φίλτρο.

9. Καθαρίστε την επιφάνεια της έδρασης του λαστιχένιου παρεμβύσματος φίλτρου (E) και ελέγξτε ότι η κατάσταση και οι σφραγίσεις του είναι καλές. Αν είναι απαραίτητο, αλλάξτε το φίλτρο.
10. Καθαρίστε την επιφάνεια της έδρασης του παρεμβύσματος χοάνης (D, Σχήμα 9) και ελέγξτε ότι η κατάσταση και οι σφραγίσεις του είναι καλές. Αν απαιτείται, αντικαταστήστε το.
11. Συναρμολογήστε τα εξαρτήματα ακολουθώντας την αντίστροφη σειρά της αποσυναρμολόγησης.

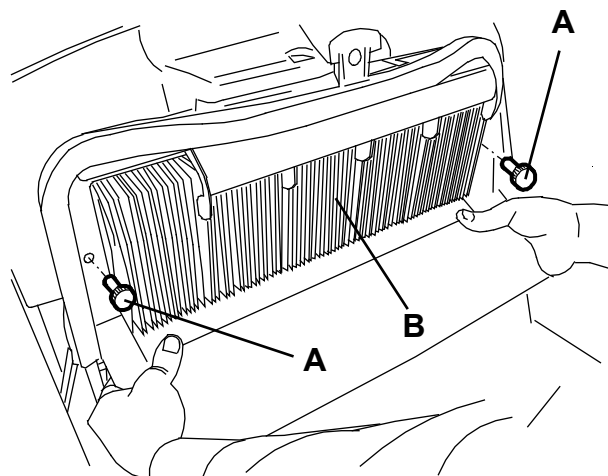

Σχήμα 8

S311357

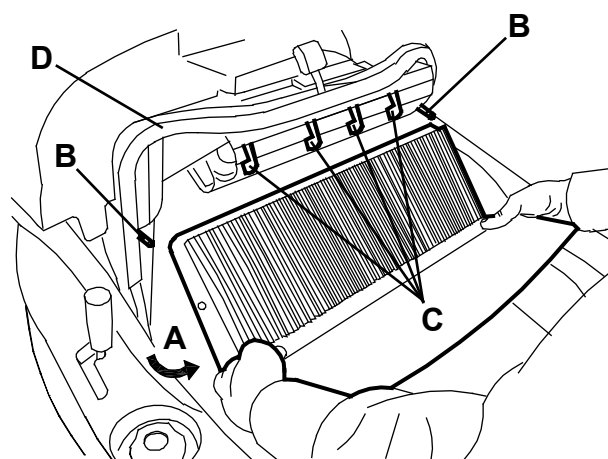

Σχήμα 9

S311358



ΣΗΜΕΙΩΣΗ

Συναρμολογήστε το φίλτρο με το παρέμβυσμα (E, Σχήμα 10) τοποθετημένο όπως απεικονίζεται στην εικόνα.

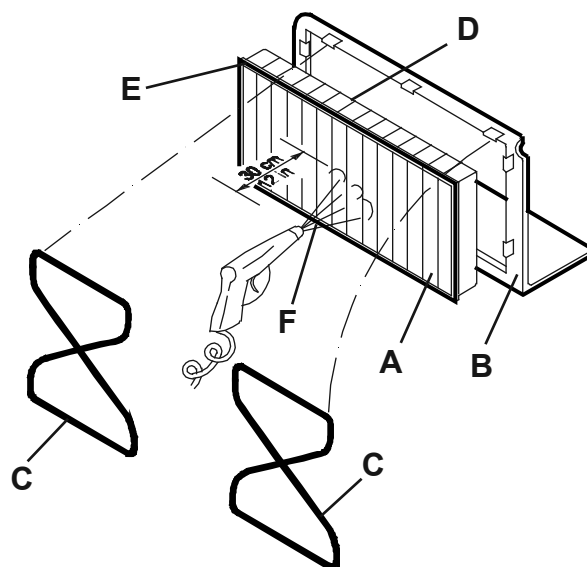

Σχήμα 10

S311359

ΕΛΕΓΧΟΣ ΥΨΟΥΣ ΚΑΙ ΛΕΙΤΟΥΡΓΙΑΣ ΠΤΕΡΥΓΙΩΝ

1. Οδηγήστε το μηχάνημα σε επίπεδο έδαφος το οποίο είναι κατάλληλο για τον έλεγχο του ύψους πτερυγίων.
2. Θέστε τον κεντρικό διακόπτη (1) στη θέση «0».
3. Ελέγξτε ότι την απόσταση των πλευρικών πτερυγίων (Α και Β, Σχήμα 11) από το δάπεδο είναι 0 έως 2 χιλιοστά.
Ελέγξτε ότι τα πτερύγια βρίσκονται σε καλή κατάσταση και ότι δεν υπάρχουν κοψίματα και ραγίσματα, γεγονός που μπορεί να μειώσει την ικανότητα αναρρόφησης του μηχανήματος. Αν είναι απαραίτητο, αλλάξτε τα πλευρικά πτερύγια (βλ. διαδικασία στο εγχειρίδιο συντήρησης).
4. Ελέγξτε ότι το μπροστινό και το πίσω πτερύγιο (C και D, Σχήμα 11) ακουμπούν λίγο στο δάπεδο. Ελέγξτε ότι τα πτερύγια βρίσκονται σε καλή κατάσταση και ότι δεν υπάρχουν κοψίματα και ραγίσματα, γεγονός που μπορεί να μειώσει την ικανότητα αναρρόφησης του μηχανήματος. Σημειώστε ότι το μπροστινό πτερύγιο έχει συνήθη κάθετα κοψίματα (E). Αν είναι απαραίτητο, αλλάξτε το μπροστινό και πίσω πτερύγιο (βλ. διαδικασία στο εγχειρίδιο συντήρησης).

ΦΟΡΤΙΣΗ ΜΠΑΤΑΡΙΑΣ

1. Οδηγήστε το μηχάνημα στο καθορισμένο σημείο επαναφόρτισης και βεβαιωθείτε ότι δεν μπορεί να μετακινηθεί από μόνο του.
2. Θέστε τον κεντρικό διακόπτη (Α, Σχήμα 12) στη θέση «0».
3. Αφαιρέστε το καλώδιο του φορτιστή μπαταριών (Β) από το περίβλημα (C) και συνδέστε το στην κεντρική ηλεκτρική τροφοδοσία.



ΠΡΟΣΟΧΗ!

Πριν από τη σύνδεση του φορτιστή μπαταριών (Β), βεβαιωθείτε ότι οι τιμές της συχνότητας και τάσης που αναγράφονται στην πινακίδα αύξοντα αριθμού (33) του μηχανήματος αντιστοιχούν με την τάση παροχής ρεύματος.

Αν δεν είστε σίγουροι, μη συνδέετε το φως στην κεντρική ηλεκτρική τροφοδοσία, αλλά επικοινωνήστε με εξουσιοδοτημένο προσωπικό.

4. Ενώ φορτίζονται οι μπαταρίες, ανάβει το κόκκινο προειδοποιητικό φωτάκι (D) και το κίτρινο προειδοποιητικό φωτάκι (E) σε σειρά.
Όταν είναι αναμμένο το πράσινο προειδοποιητικό φωτάκι (F), οι μπαταρίες είναι φορτισμένες.
5. Αποσυνδέστε το καλώδιο του φορτιστή μπαταριών (Β) από την κεντρική ηλεκτρική τροφοδοσία και τοποθετήστε το στο περίβλημα (C).



ΣΗΜΕΙΩΣΗ

Όταν ο φορτιστής της μπαταρίας είναι συνδεδεμένος στην κεντρική ηλεκτρική παροχή, όλες οι λειτουργίες του μηχανήματος απενεργοποιούνται αυτόματα.

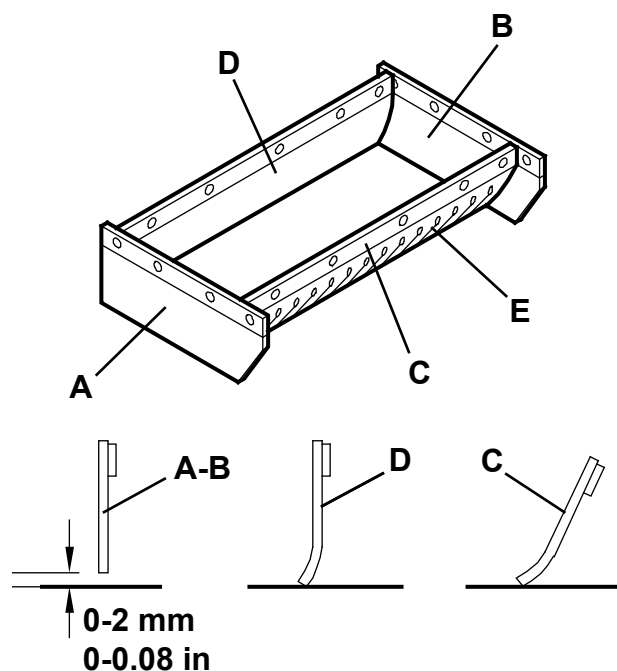

Σχήμα 11

S311360

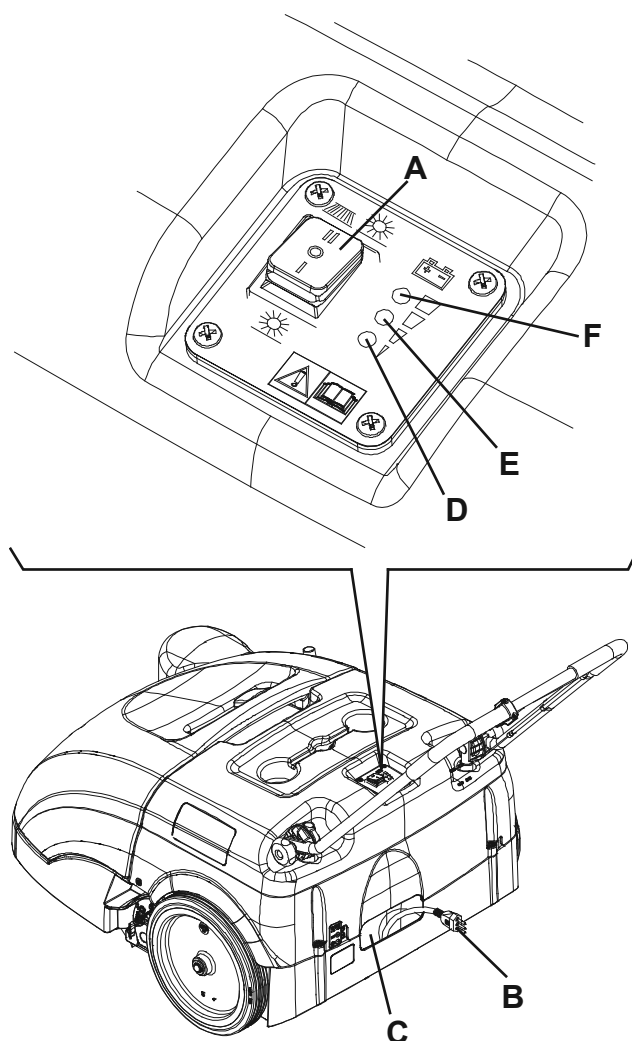

Σχήμα 12

S311361

ΑΝΤΙΜΕΤΩΠΙΣΗ ΠΡΟΒΛΗΜΑΤΩΝ

Πρόβλημα	Πιθανή αιτία	Λύση
Το μηχάνημα δεν ξεκινάει όταν γυρίζετε τον κεντρικό διακόπτη στο «I» ή στο «II».	Υπάρχει διακοπή στην ασφάλεια (21).	Επαναφέρετε την ασφάλεια πιέζοντας το αντίστοιχο κουμπί.
	Το καλώδιο του φορτιστή μπαταριών είναι συνδεδεμένο στην κεντρική ηλεκτρική τροφοδοσία.	Αποσυνδέστε το και τοποθετήστε το στο περίβλημα.
	Οι μπαταρίες είναι αποφορτισμένες.	Φορτίστε τις μπαταρίες.
Η πλευρική σκούπα δεν λειτουργεί.	Υπάρχει διακοπή στην ασφάλεια (20).	Επαναφέρετε την ασφάλεια πιέζοντας το αντίστοιχο κουμπί.
Το μηχάνημα λειτουργεί μόνο όταν είναι στάσιμο, διαφορετικά ανάβει το κόκκινο προειδοποιητικό φωτάκι.	Οι μπαταρίες είναι αποφορτισμένες.	Φορτίστε τις μπαταρίες. Αν το πρόβλημα επιμένει, αλλάξτε τις μπαταρίες σε κέντρο εξυπηρέτησης της Nilfisk.
Η αυτονομία της μπαταρίας είναι χαμηλή.	Οι μπαταρίες είναι εξαντλημένες.	Αλλάξτε τις μπαταρίες σε κέντρο εξυπηρέτησης Nilfisk.
Οι μπαταρίες δεν φορτίζονται: το κόκκινο προειδοποιητικό φωτάκι (4) δεν ανάβει όταν τοποθετείτε το φως σε κεντρική ηλεκτρική πρίζα.	Δεν υπάρχει ηλεκτρική τροφοδοσία στην κεντρική ηλεκτρική πρίζα.	Ελέγξτε την κεντρική ηλεκτρική πρίζα προσπαθώντας να συνδέσετε σε αυτήν μια άλλη οικιακή συσκευή.

Για περισσότερες πληροφορίες, ανατρέξτε στο εγχειρίδιο συντήρησης, το οποίο διατίθεται σε οποιοδήποτε κέντρο εξυπηρέτησης της Nilfisk.

ΑΠΟΣΥΡΣΗ

Παραδώστε το μηχάνημα για απόσυρση σε αρμόδια υπηρεσία.

Πριν αποσύρετε το μηχάνημα, αφαιρέστε και διαχωρίστε τα ακόλουθα υλικά, τα οποία πρέπει να απορριφθούν σωστά, σύμφωνα με τον ισχύοντα νόμο:

- Μπαταρία
- Βούρτσες
- Πλαστικοί εύκαμπτοι σωλήνες και εξαρτήματα
- Ηλεκτρικά και ηλεκτρονικά εξαρτήματα (*)

(*) Απευθυνθείτε στο πλησιέστερο κέντρο Nilfisk ιδιαίτερα όταν αποσύρετε ηλεκτρικά και ηλεκτρονικά εξαρτήματα.

INDICE

INTRODUZIONE	2
SCOPO E CONTENUTO DEL MANUALE	2
DESTINATARI.....	2
CONSERVAZIONE DEL MANUALE.....	2
DICHIARAZIONE DI CONFORMITÀ.....	2
DATI DI IDENTIFICAZIONE	2
ALTRI MANUALI DI RIFERIMENTO.....	2
PARTI DI RICAMBIO E MANUTENZIONE	2
MODIFICHE E MIGLIORIE.....	2
CAPACITÀ OPERATIVE.....	2
CONVENZIONI.....	2
DISIMBALLO/CONSEGNA	3
SICUREZZA.....	3
SIMBOLI UTILIZZATI.....	3
ISTRUZIONI GENERALI	3
DESCRIZIONE DELLA MACCHINA.....	5
STRUTTURA E COMANDI DELLA MACCHINA.....	5
ACCESSORI/OPTIONAL.....	6
CARATTERISTICHE TECNICHE	6
SCHEMA ELETTRICO	7
USO.....	8
CONTROLLO DELLE BATTERIE SU UNA MACCHINA NUOVA.....	8
PRIMA DELL'AVVIAMENTO DELLA MACCHINA.....	8
AVVIAMENTO E ARRESTO DELLA MACCHINA.....	8
MACCHINA IN LAVORO.....	9
SVUOTAMENTO DEL CONTENITORE RIFIUTI.....	9
DOPO L'USO DELLA MACCHINA.....	9
LUNGA INATTIVITÀ DELLA MACCHINA.....	9
PRIMO PERIODO DI UTILIZZO	9
MANUTENZIONE.....	10
SCHEMA DI MANUTENZIONE PROGRAMMATA	10
CONTROLLO DEL CAVO DEL CARICABATTERIE.....	10
CONTROLLO E REGOLAZIONE DELL'ALTEZZA DELLA SPAZZOLA LATERALE	11
SMONTAGGIO/MONTAGGIO DELLA SPAZZOLA LATERALE.....	11
CONTROLLO E REGOLAZIONE DELL'ALTEZZA DELLA SPAZZOLA CENTRALE	12
SMONTAGGIO/MONTAGGIO DELLA SPAZZOLA CENTRALE	13
PULIZIA E CONTROLLO DELL'INTEGRITÀ DEL FILTRO POLVERI, CONTROLLO DELLE GUARNIZIONI DI TENUTA DEL CONTENITORE RIFIUTI	14
CONTROLLO DELL'ALTEZZA E DELLA FUNZIONALITÀ DEI FLAP	15
RICARICA DELLE BATTERIE	15
RICERCA GUASTI.....	16
ROTTAMAZIONE.....	16

INTRODUZIONE



NOTA

I numeri riportati tra parentesi si riferiscono ai componenti illustrati nel capitolo Descrizione della macchina.

SCOPO E CONTENUTO DEL MANUALE

Questo Manuale ha lo scopo di fornire all'operatore tutte le informazioni necessarie per poter utilizzare la macchina nel modo più adeguato, autonomo e sicuro possibile. Esso comprende informazioni inerenti l'aspetto tecnico, la sicurezza, il funzionamento, il fermo macchina, la manutenzione, i ricambi e la rottamazione.

Prima di effettuare qualsiasi operazione sulla macchina, gli operatori e i tecnici qualificati devono leggere attentamente le istruzioni contenute nel presente Manuale. In caso di dubbi sulla corretta interpretazione delle istruzioni, interpellare Nilfisk per ottenere i necessari chiarimenti.

DESTINATARI

Il Manuale in oggetto è rivolto sia all'operatore, sia ai tecnici qualificati alla manutenzione della macchina.

Gli operatori non devono eseguire operazioni riservate ai tecnici qualificati. Nilfisk non risponde di danni derivanti dalla mancata osservanza di questo divieto.

CONSERVAZIONE DEL MANUALE

Il Manuale operatore deve essere conservato nelle immediate vicinanze della macchina, dentro l'apposito contenitore, al riparo da liquidi e quant'altro ne possa compromettere lo stato di leggibilità.

DICHIARAZIONE DI CONFORMITÀ

La dichiarazione di conformità, fornita insieme alla macchina, attesta la conformità della macchina alle vigenti disposizioni di legge.



NOTA

La dichiarazione di conformità originale è contenuta in duplice copia nella documentazione allegata alla macchina.

DATI DI IDENTIFICAZIONE

Il numero di matricola e il modello della macchina sono riportati sulla targhetta (33).

L'anno di produzione della macchina è riportato sulla dichiarazione di conformità, oltre che indicato dalle prime due cifre del numero di matricola della macchina stessa.

Queste informazioni sono necessarie quando si ordinano parti di ricambio per la macchina. Usare lo spazio seguente per annotare i dati di identificazione della macchina.

Modello MACCHINA
Numero di matricola MACCHINA

ALTRI MANUALI DI RIFERIMENTO

- Catalogo ricambi (in dotazione alla macchina)
- Manuale di assistenza (consultabile presso i Centri di Assistenza Nilfisk)

PARTI DI RICAMBIO E MANUTENZIONE

Per qualsiasi necessità inerente l'uso, la manutenzione e la riparazione, rivolgersi a personale qualificato o direttamente ai Centri di assistenza Nilfisk. Utilizzare sempre parti di ricambio e accessori originali.

Rivolgersi a Nilfisk per l'assistenza o per ordinare ricambi e accessori, specificando sempre il modello e il numero di matricola.

MODIFICHE E MIGLIORIE

Nilfisk mira ad un costante perfezionamento dei propri prodotti e si riserva il diritto di effettuare modifiche e migliorie quando lo reputa necessario, senza l'obbligo di modificare le macchine precedentemente vendute.

Resta inteso che qualsiasi modifica e/o aggiunta di accessori deve essere esplicitamente approvata e realizzata da Nilfisk.

CAPACITÀ OPERATIVE

Questa spazzatrice è concepita e costruita per la pulizia (spazzamento e aspirazione) di pavimenti lisci e compatti, in ambiente civile e industriale, e per la raccolta di polvere e detriti leggeri, in condizioni di verificata sicurezza da parte di un operatore qualificato.

CONVENZIONI

Tutti i riferimenti avanti e indietro, anteriore e posteriore, destro e sinistro indicati in questo Manuale, devono intendersi riferiti all'operatore in posizione di guida con le mani sul manubrio (6).

DISIMBALLO/CONSEGNA

Al momento della consegna della macchina, controllare con attenzione che l'imballaggio e la macchina non abbiano subito danni durante il trasporto. Se i danni sono evidenti, conservare l'imballaggio così che possa essere visionato dal corriere che lo ha consegnato. Contattare immediatamente il corriere per compilare una richiesta di risarcimento danni.

Controllare che la dotazione della macchina corrisponda al seguente elenco:

- Documentazione tecnica:
 - Manuale operatore della spazzatrice
 - Catalogo ricambi della spazzatrice
 - N. 1 fusibile del motore dell'impianto di aspirazione

SICUREZZA

Per segnalare potenziali condizioni di pericolo viene utilizzata la seguente simbologia. Leggere sempre queste informazioni con attenzione e prendere le necessarie precauzioni per proteggere le persone e le cose.

Per evitare infortuni, la collaborazione dell'operatore è essenziale. Nessun programma di prevenzione infortuni può risultare efficace senza la collaborazione totale della persona direttamente responsabile del funzionamento della macchina. La maggior parte degli incidenti che si verificano in un'azienda, sul lavoro o nei trasferimenti, sono causati dall'inosservanza delle più elementari regole di prudenza. Un operatore attento e prudente è la miglior garanzia contro gli infortuni e si rivela indispensabile per completare qualsiasi programma di prevenzione.

SIMBOLI UTILIZZATI

**PERICOLO!**

Indica un pericolo con rischio, anche mortale, per l'operatore.

**ATTENZIONE!**

Indica un potenziale rischio di infortunio per le persone.

**AVVERTENZA!**

Indica un'avvertenza o una nota su funzioni chiave o su funzioni utili.

Prestare la massima attenzione ai blocchi di testo contrassegnati da questo simbolo.

**NOTA**

Indica una nota su funzioni chiave o su funzioni utili.

**CONSULTAZIONE**

Indica la necessità di consultare il Manuale operatore prima di eseguire qualsiasi operazione.

ISTRUZIONI GENERALI

Di seguito vengono descritte avvertenze e attenzioni specifiche per evidenziare i potenziali pericoli di danneggiamento della macchina e delle persone.

**PERICOLO!**

- *Prima di eseguire qualsiasi operazione di pulizia della macchina, di manutenzione o di sostituzione di parti, portare l'interruttore generale della macchina su "0" e, se necessario, scollegare la batteria.*
- *Questa macchina deve essere usata solo da persone che siano state istruite in modo adeguato. È vietato l'utilizzo della macchina da parte di bambini e portatori di handicap.*
- *Tenere scintille, fiamme e materiali incandescenti, lontani dalle batterie.*
- *Quando si lavora vicino a componenti elettrici, togliersi tutti i gioielli.*
- *Non lavorare sotto la macchina sollevata senza adeguati sostegni fissi di sicurezza.*
- *Non operare con questa macchina in ambienti dove sono presenti polveri, liquidi o vapori nocivi, pericolosi, infiammabili e/o esplosivi: questa macchina non è adatta a raccogliere polvere pericolosa.*

**ATTENZIONE!**

- *Prima di utilizzare il caricabatterie, accertarsi che la frequenza e la tensione indicate sulla targhetta matricolare della macchina coincidano con la tensione di rete.*
- *Non utilizzare il cavo del caricabatterie per tirare o trasportare la macchina e non utilizzarlo come se fosse una maniglia. Non lasciare che il cavo del caricabatterie venga schiacciato da una porta, non tirarlo sopra superfici o angoli affilati. Non passare con la macchina sopra al cavo del caricabatterie.*
- *Tenere il cavo del caricabatterie lontano da superfici calde.*
- *Se il cavo del caricabatterie o la spina sono danneggiati, non ricaricare le batterie della macchina. Se il cavo del caricabatterie è danneggiato, rivolgersi a un Centro di assistenza Nilfisk.*
- *Per ridurre il rischio di incendio, scosse elettriche o lesioni, non lasciare la macchina collegata alla rete elettrica quando incustodita. Prima di eseguire la manutenzione, scollegare il cavo del caricabatterie dalla rete elettrica.*
- *Se la macchina non funziona correttamente, è danneggiata, rimasta all'aperto o caduta nell'acqua, portarla presso un Centro di assistenza Nilfisk.*
- *Non fumare durante il caricamento delle batterie.*
- *La macchina lasciata incustodita deve essere fissata contro il movimento involontario.*
- *Proteggere sempre la macchina da sole, pioggia e altre intemperie, sia in stato di funzionamento che di fermo. Riporre la macchina al coperto, in ambiente asciutto: questa macchina è solo per uso a secco e non deve essere usata o tenuta all'esterno in condizioni di umidità.*
- *Prima di utilizzare la macchina chiudere tutti gli sportelli e/o coperchi.*
- *Non usare la macchina in ambienti particolarmente polverosi.*
- *Non lasciare che la macchina venga utilizzata come un giocattolo. Prestare particolare attenzione quando utilizzata nelle vicinanze di bambini.*
- *Non utilizzare per scopi diversi da quelli indicati in questo Manuale. Utilizzare solo gli accessori raccomandati da Nilfisk.*
- *Prendere le opportune precauzioni affinché i capelli, i gioielli, le parti non aderenti degli abiti, non vengano catturati dalle parti in movimento della macchina.*
- *Non lavare la macchina con getti d'acqua diretti o in pressione, o con sostanze corrosive. Per la tipologia della macchina non usare aria compressa per la sua pulizia generale.*
- *Durante l'uso di questa macchina fare attenzione a salvaguardare l'incolumità delle altre persone, specialmente dei bambini.*
- *Non appoggiare contenitori di liquidi sulla macchina.*
- *La temperatura di immagazzinamento della macchina deve essere compresa tra 0°C e +40°C.*
- *La temperatura d'uso della macchina deve essere compresa tra 0°C e +40°C.*
- *L'umidità deve essere compresa tra il 30% e il 95%.*
- *Non usare la macchina come mezzo di trasporto.*
- *Non usare la macchina su superfici con gradiente superiore a quello marcato sulla macchina.*
- *Evitare che le spazzole lavorino con la macchina ferma per non provocare danni al pavimento.*
- *In caso di incendio usare possibilmente un estintore a polvere e non ad acqua.*
- *Non urtare scaffalature o impalcature, soprattutto se esiste il pericolo di caduta oggetti.*
- *Adeguare la velocità di utilizzo alle condizioni di aderenza.*
- *Questa macchina non è approvata per l'utilizzo su strade o vie pubbliche.*
- *Non rimuovere o alterare le targhette apposte sulla macchina.*
- *Non manomettere le protezioni previste per la macchina e attenersi scrupolosamente alle istruzioni previste per la manutenzione ordinaria.*
- *Usare solo spazzole fornite con la macchina e quelle specificate nel Manuale operatore. L'uso di altre spazzole può compromettere la sicurezza.*
- *Qualora dovessero riscontrarsi anomalie nel funzionamento della macchina, accertarsi che non dipendano dalla mancata manutenzione. In caso contrario richiedere l'intervento del personale autorizzato o del Centro di assistenza autorizzato.*
- *Prima di effettuare qualsiasi intervento di manutenzione/riparazione, leggere attentamente tutte le istruzioni pertinenti.*
- *Ai fini della sicurezza oltre che del buon funzionamento, fare eseguire la manutenzione programmata, prevista al capitolo specifico di questo Manuale, dal personale autorizzato o da un Centro di assistenza autorizzato.*
- *In caso di sostituzione di pezzi richiedere i ricambi ORIGINALI ad un Concessionario o Rivenditore autorizzato.*
- *La macchina non deve essere abbandonata, al termine del suo ciclo di vita, per la presenza al suo interno di materiali tossico-nocivi (batterie, plastica, ecc.), soggetti a norme che prevedono lo smaltimento presso centri appositi (vedere il capitolo Rottamazione).*

DESCRIZIONE DELLA MACCHINA

STRUTTURA E COMANDI DELLA MACCHINA

1. Interruttore generale:
 - in posizione "I" vengono attivati l'impianto di aspirazione e la spazzola centrale
 - in posizione "II" vengono attivati l'impianto di aspirazione, la spazzola centrale e la spazzola laterale.
2. Segnalatore luminoso di batterie cariche (verde)
3. Segnalatore luminoso di batterie quasi scariche (giallo)
4. Segnalatore luminoso di batterie scariche (rosso)
5. Leva di comando trazione
6. Manubrio
7. Manopole di regolazione inclinazione manubrio
8. Manopola scuotifiltro
9. Contenitore rifiuti
10. Ruota anteriore sterzante
11. Spazzola laterale
12. Leva di sollevamento/abbassamento spazzola laterale
13. Manopola di regolazione altezza spazzola laterale
14. Spazzola centrale
15. Manopole di regolazione altezza spazzola centrale
16. Ruote posteriori di trazione
17. Portaoggetti
18. Cavo caricabatterie
19. Alloggiamento cavo caricabatterie
20. Fusibile ripristinabile motore spazzola laterale
21. Fusibile ripristinabile motore principale
22. Batteria
23. Filtro polveri
24. Motore spazzola laterale
25. Motore principale
26. Ruota di trasmissione trazione
27. Ventola di aspirazione
28. Caricabatterie
29. Fusibile lamellare motore impianto di aspirazione (7,5 A)
30. Cofano
31. Impugnatura superiore contenitore rifiuti
32. Impugnature inferiori contenitore rifiuti
33. Targhetta matricolare/dati tecnici/marcatura di conformità
34. Flap laterali
35. Flap anteriore
36. Flap posteriore
37. Registro cinghia di trazione

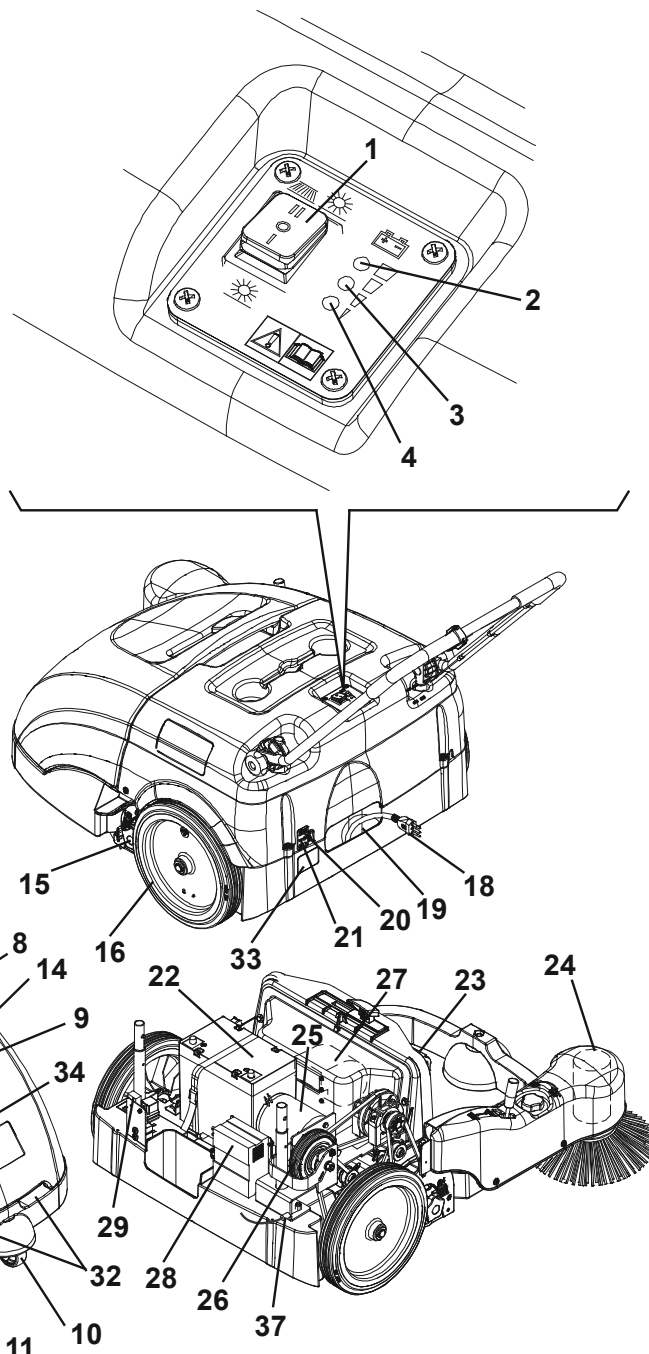

ACCESSORI/OPTIONAL

Oltre ai componenti presenti nella versione standard, la macchina può essere equipaggiata con i seguenti accessori/optional in base allo specifico utilizzo della macchina:

1. Spazzole di differenti materiali rispetto a quelle standard
2. Batteria da 80 Ah
3. Flap antitraccia



NOTA

Per ulteriori informazioni relative agli accessori opzionali sopra citati, rivolgersi al Rivenditore di fiducia.

CARATTERISTICHE TECNICHE

Generali	Valori
Larghezza di pulizia (senza spazzola laterale)	500 mm
Larghezza di pulizia (con spazzola laterale)	720 mm
Dimensioni macchina con manubrio ripiegato in avanti e senza spazzola laterale (lunghezza x larghezza x altezza)	998 x 797 x 501 mm
Altezza minima da terra (esclusi i flap)	25 mm
Dimensioni spazzola centrale (diametro x lunghezza)	200 x 500 mm
Diametro spazzola laterale	315 mm
Velocità di rotazione spazzola centrale	335 giri/min
Velocità di rotazione spazzola laterale	100 giri/min
Pendenza massima superabile	2%
Capacità contenitore rifiuti	60 litri
Peso totale macchina (con batteria standard)	68 kg
Dimensioni ruota anteriore sterzante (diametro x larghezza)	75 x 32 mm
Dimensioni ruote posteriori (diametro x larghezza)	300 x 45 mm
Velocità massima di trazione	3,7 km/h
Pressione acustica all'orecchio dell'operatore (ISO 11201, ISO 4871) (LpA)	59,3 ±3 dB(A)
Potenza acustica emessa dalla macchina (ISO 3744, ISO 4871) (LwA)	78 dB(A)
Livello vibrazioni al braccio dell'operatore (ISO 5349-1)	< 2,5 m/s ²
Parti elettriche	
Tensione impianto elettrico	12 V
Batteria standard	AI GEL, 12 V, 45 Ah
Batteria opzionale	AI GEL, 12 V, 80 Ah
Caricabatterie	6 A
Motore principale	200 W, 1.500 giri/min
Motore spazzola laterale	40 W
Motore impianto di aspirazione	50 W
Aspirazione e filtraggio polveri	
Filtro polveri	5–10 µm (poliestere)
Superficie filtro polveri	1 m ²
Depressione vano spazzola centrale	12 mm H ₂ O

SCHEMA ELETTRICO

Legenda

BAT	Batterie
CH1	Caricabatterie
EB1	Scheda led
ES1	Relè
F1	Fusibile principale
F2	Fusibile ventola di aspirazione
F3	Fusibile spazzola laterale
M1	Motore principale
M2	Motore impianto di aspirazione
M3	Motore spazzola laterale
SW1	Interruttore generale
SW2	Micrinterruttore contenitore rifiuti

Codici colore

BK	Nero
BU	Azzurro
BN	Marrone
GN	Verde
GY	Grigio
OG	Arancione
PK	Rosa
RD	Rosso
VT	Viola
WH	Bianco
YE	Giallo

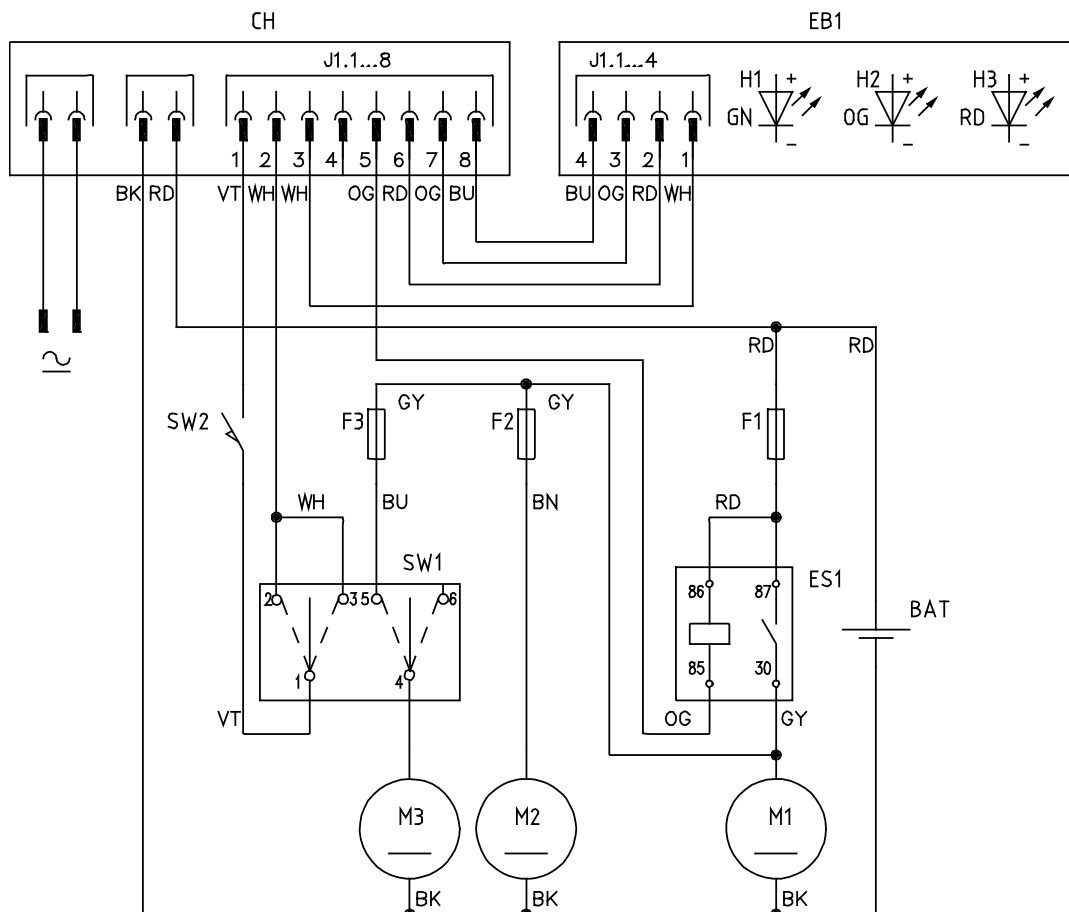

S311349

USO

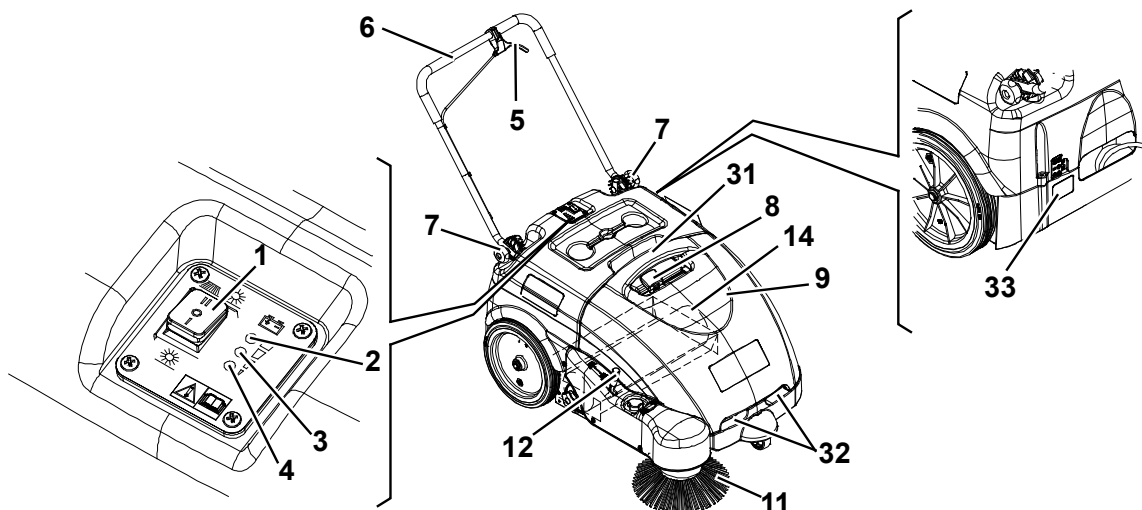

S311348AB

**ATTENZIONE!**

Su alcuni punti della macchina sono applicate targhette adesive, indicanti:

- **PERICOLO**
- **ATTENZIONE**
- **AVVERTENZA**
- **NOTA**

Durante la lettura di questo Manuale, l'operatore deve comprendere attentamente il significato dei simboli raffigurati nelle targhette. Non coprire le targhette per nessuna ragione e sostituirle immediatamente nel caso in cui vengano danneggiate.

CONTROLLO DELLE BATTERIE SU UNA MACCHINA NUOVA

La macchina nuova viene fornita già equipaggiata con una batteria standard al GEL da 12 V, 45 Ah (che non richiede manutenzione).

PRIMA DELL'AVVIAMENTO DELLA MACCHINA

1. Controllare che la macchina non abbia sportelli/cofani aperti e che si presenti nelle normali condizioni di uso.
2. Nel caso in cui la macchina non sia stata ancora usata dopo un trasporto, controllare che tutti i ceppi e i mezzi di bloccaggio utilizzati per il trasporto siano stati rimossi.
3. Controllare che le spazzole laterale e centrale siano montate, altrimenti provvedere al loro montaggio (vedere procedure al capitolo Manutenzione).

AVVIAMENTO E ARRESTO DELLA MACCHINA**Avviamento della macchina**

1. Regolare l'inclinazione del manubrio (6) a seconda della propria comodità, allentando le manopole (7). A regolazione raggiunta, serrare le manopole.
2. Per utilizzare solamente la spazzola centrale (14), portare l'interruttore generale (1) su "I". Per utilizzare anche la spazzola laterale (11), portare l'interruttore generale (1) su "II" e poi abbassare la spazzola laterale sganciando la leva (12). Controllare che il segnalatore luminoso verde (2) sia acceso (batteria carica). Nel caso in cui si accenda il segnalatore luminoso giallo (3) oppure rosso (4), portare l'interruttore generale (1) su "0", quindi caricare le batterie (vedere procedura al capitolo Manutenzione).

**NOTA**

La spazzola laterale (11) può essere abbassata e sollevata anche quando è in funzione.

3. Iniziare il lavoro di spazzamento impugnando il manubrio (6) e tirando progressivamente la leva di comando trazione (5).

Arresto della macchina

4. Rilasciare la leva di comando trazione (5) per arrestare l'impianto di trazione della macchina.
5. Arrestare l'impianto di aspirazione e le spazzole, portando l'interruttore generale (1) su "0".
6. Sollevare la spazzola laterale (11) tirando indietro la leva (12) e agganciandola al ritegno.

MACCHINA IN LAVORO

1. Evitare di fermarsi per troppo tempo con la macchina nella stessa posizione, con le spazzole che ruotano: si potrebbero creare sul pavimento dei segni non desiderati.
2. Per un buon lavoro di spazzamento è necessario che il filtro polveri sia il più pulito possibile. Pertanto è necessario attivare lo scuotifiltro a intervalli regolari (ogni 10 minuti di lavoro, variabili in base alla polverosità del pavimento), operando come indicato di seguito.
 - Arrestare la macchina e portare l'interruttore generale (1) su "0".
 - Per scuotere il filtro polveri, spostare a destra poi a sinistra per alcune volte la manopola scuotifiltro (8).
 - Portare l'interruttore generale (1) su "I" o su "II" e riprendere il lavoro di spazzamento.



NOTA

Quando il filtro polveri è intasato, la macchina non riesce a raccogliere polvere e detriti.



AVVERTENZA!

Qualora sia necessario operare su terreno bagnato, utilizzare la macchina solo per brevi periodi.

3. A lavoro ultimato e ogni qualvolta il contenitore rifiuti (9) risulti pieno, si dovrà provvedere a svuotarlo.



NOTA

Quando il contenitore rifiuti è pieno, la macchina non riesce a raccogliere polvere e detriti.

SVUOTAMENTO DEL CONTENITORE RIFIUTI

Arrestare la macchina e portare l'interruttore generale (1) su "0".

Rimuovere il contenitore rifiuti (9) utilizzando le impugnature (31) e (32), quindi svuotarlo nel centro di raccolta rifiuti.

Quindi installare il contenitore rifiuti.

La macchina è pronta per riprendere il lavoro di spazzamento.



NOTA

Quando il contenitore rifiuti viene rimosso le funzioni della macchina sono inibite.

DOPO L'USO DELLA MACCHINA

A fine lavoro, prima di abbandonare la macchina:

1. Portare l'interruttore generale (1) su "0".
2. Azionare lo scuotifiltro con la manopola (8).
3. Svuotare il contenitore rifiuti (9) (vedere procedura al paragrafo precedente).
4. Sollevare la spazzola laterale (11) tirando indietro la leva (12) e agganciandola al ritegno.
5. Assicurarsi che la macchina non possa muoversi autonomamente.
6. Caricare le batterie (vedere procedura al capitolo Manutenzione).

LUNGA INATTIVITÀ DELLA MACCHINA

Se si prevede di non utilizzare la macchina per più di 30 giorni, è opportuno eseguire le seguenti operazioni:

1. Eseguire le manutenzioni previste dopo l'uso della macchina (vedere il capitolo Manutenzione).
2. Controllare che il locale di rimessa della macchina sia asciutto e pulito.
3. Sollevare leggermente la macchina in modo che i flap, la spazzola centrale e le ruote non tocchino terra.

PRIMO PERIODO DI UTILIZZO

Dopo le prime 8 ore, controllare il serraggio degli organi di fissaggio e di collegamento della macchina; controllare che le parti visibili siano integre e non presentino perdite.

MANUTENZIONE

La durata di esercizio della macchina e la massima sicurezza di funzionamento sono garantite da una manutenzione accurata e regolare.

Di seguito è riportato lo schema riassuntivo della manutenzione programmata. Le periodicità indicate possono subire variazioni in funzione di particolari condizioni di lavoro, da definire da parte del responsabile della manutenzione.



ATTENZIONE!

Le operazioni di manutenzione devono essere eseguite a macchina spenta e, quando richiesto, con le batterie scollegate.

Inoltre, leggere attentamente tutte le istruzioni del paragrafo Sicurezza.

Tutte le operazioni di manutenzione programmata o straordinaria devono essere eseguite da personale qualificato, oppure presso un Centro di assistenza autorizzato.

In questo Manuale sono di seguito riportate solo le procedure di manutenzione più semplici e ricorrenti.



NOTA

Per le procedure delle altre operazioni di manutenzione previste dallo schema di manutenzione programmata, vedere il Manuale di assistenza, presso i vari Centri di assistenza.

SCHEMA DI MANUTENZIONE PROGRAMMATA

Procedura	Ogni 10 ore	Ogni 50 ore	Ogni 200 ore	Ogni 400 ore
Controllo del cavo del caricabatterie				
Controllo e regolazione dell'altezza delle spazzole laterali e centrale				
Controllo dell'altezza e della funzionalità dei flap				
Pulizia e controllo dell'integrità del filtro polveri				
Controllo delle guarnizioni di tenuta del contenitore rifiuti				
Controllo della funzionalità dello scuotifiltro			(*)	
Controllo visivo delle cinghie di trasmissione e della frizione			(*)	
Regolazione del tenditore della cinghia di trazione			(*)	
Controllo del serraggio dei dadi e delle viti			(*) (1)	
Controllo o sostituzione dei carboncini dei motori				(*)

(*) Per la relativa procedura, fare riferimento al Manuale di assistenza.

(1) E dopo le prime 8 ore.

CONTROLLO DEL CAVO DEL CARICABATTERIE

Controllare accuratamente che il cavo del caricabatterie (18) e la relativa spina non presentino segni di abrasione, tagli, screpolature o altri danni.

Se il cavo del caricabatterie e la relativa spina sono danneggiati, rivolgersi a un Centro di assistenza Nilfisk.

CONTROLLO E REGOLAZIONE DELL'ALTEZZA DELLA SPAZZOLA LATERALE

- Controllare l'altezza da terra della spazzola laterale, operando come segue:
 - Portare la macchina su un terreno pianeggiante e abbassare la spazzola laterale.
 - Tenendo la macchina ferma, fare girare la spazzola laterale per alcuni secondi.
 - Fermare la spazzola laterale premendo l'interruttore (1), quindi sollevarla e spostare la macchina.
 - Controllare che l'impronta lasciata dalla spazzola laterale sia, in estensione e orientamento, come indicato in figura (A, Fig. 1): la spazzola laterale deve toccare il pavimento per un arco di cerchio compreso tra "ore 10" e "ore 3".
 - Solo nel caso in cui l'impronta risulti diversa, procedere alla regolazione dell'altezza della spazzola, operando come descritto dal successivo punto 2.
- Ruotare la manopola (13) in senso orario o antiorario per regolare l'altezza da terra della spazzola.
- Eseguire di nuovo il punto 1 per controllare la corretta regolazione dell'altezza da terra della spazzola laterale.
- Quando l'eccessivo consumo della spazzola non ne permette più la regolazione, sostituire la spazzola come previsto al paragrafo successivo.



Figura 1

S311350

SMONTAGGIO/MONTAGGIO DELLA SPAZZOLA LATERALE

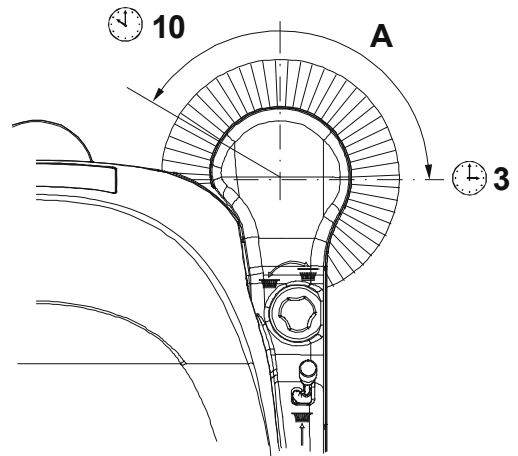

AVVERTENZA!

Si consiglia l'uso di guanti da lavoro durante la sostituzione della spazzola laterale per la possibile presenza di detriti taglienti incastrati fra le setole.

- Portare la macchina su un terreno pianeggiante.
- Portare l'interruttore generale (1) su "0".
- Sollevare la spazzola laterale.
- Svitare il pomello (A, Fig. 2) all'interno della spazzola laterale, quindi rimuovere la spazzola (B) sganciandola dai tre perni (C).
- Installare la nuova spazzola agganciandola ai perni (C), quindi serrare la manopola (A).
- Regolare l'altezza della nuova spazzola operando come indicato al paragrafo precedente.



Figura 2

S311351

CONTROLLO E REGOLAZIONE DELL'ALTEZZA DELLA SPAZZOLA CENTRALE

- Controllare l'altezza da terra della spazzola centrale, operando come segue:
 - Portare la macchina su un terreno pianeggiante.
 - Tenendo la macchina ferma, fare girare la spazzola centrale per alcuni secondi.
 - Fermare la spazzola centrale premendo l'interruttore (1), quindi spostare la macchina.
 - Controllare che l'impronta (A, Fig. 3) lasciata dalla spazzola centrale in tutta la sua lunghezza, sia larga da 3-5 cm.
 - Solo nel caso in cui l'impronta risulti diversa, procedere alla regolazione dell'altezza della spazzola, operando come descritto dal successivo punto 2.
- Portare l'interruttore generale (1) su "0".
- Allentare la manopola (A, Fig. 4) su ambo i lati della macchina.
- Impugnare il supporto (B) nei punti (C) e spostarlo verso l'esterno, quindi sollevarlo o abbassarlo per variare l'altezza della spazzola centrale. Per l'entità dello spostamento, fare riferimento all'indice (D). Infine serrare la manopola (A) da ambo i lati della macchina.
- Eseguire di nuovo il punto 1 per controllare la corretta regolazione dell'altezza da terra della spazzola centrale.
- Quando l'eccessivo consumo della spazzola non ne permette più la regolazione, sostituire la spazzola come previsto al paragrafo successivo.

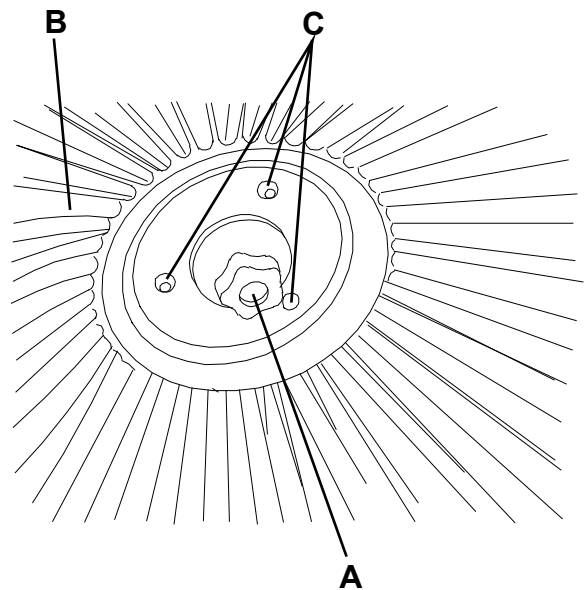

AVVERTENZA!

Un'impronta a terra eccessiva (maggiore di 5 cm) della spazzola centrale, compromette il regolare funzionamento della macchina e può portare al surriscaldamento delle parti in movimento ed elettriche, riducendone drasticamente la durata. Porre particolare attenzione nell'eseguire l'operazione di controllo sopraindicata e non fare mai funzionare la macchina al di fuori delle condizioni indicate.



Figura 3

S311352

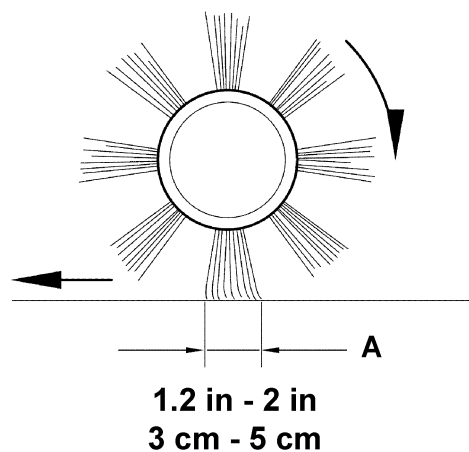

Figura 4

S311353

SMONTAGGIO/MONTAGGIO DELLA SPAZZOLA CENTRALE

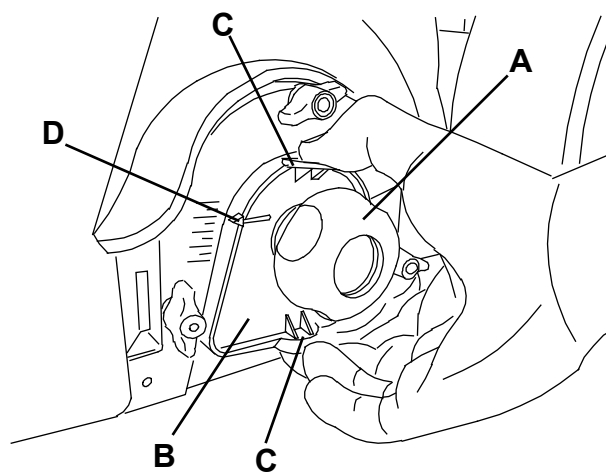

AVVERTENZA!

Si consiglia l'uso di guanti da lavoro durante la sostituzione della spazzola centrale per la possibile presenza di detriti taglienti incastrati fra le setole.

1. Portare la macchina su un terreno pianeggiante.
2. Portare l'interruttore generale (1) su "0".
3. Rimuovere il contenitore rifiuti (9).
4. Svitare completamente i volantini (A, Fig. 5) sul lato sinistro della macchina.
5. Rimuovere lo sportello (A, Fig. 6) impugnandolo nei punti (B).
6. Impugnare la spazzola centrale (A, Fig. 7) nei punti (B) e (C), quindi scollegarla dalla presa di trascinamento (D) tirandola nel senso della freccia (E); infine rimuoverla sfilandola nel senso della freccia (F).
7. Installare la nuova spazzola centrale, orientando le setole come indicato in figura.
8. Montare la nuova spazzola eseguendo i punti da 3 a 6 in ordine inverso.
9. Regolare l'altezza della nuova spazzola operando come indicato al paragrafo precedente.

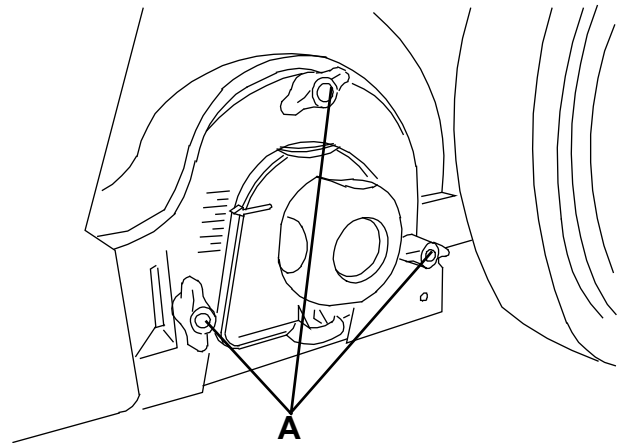

S311354

Figura 5

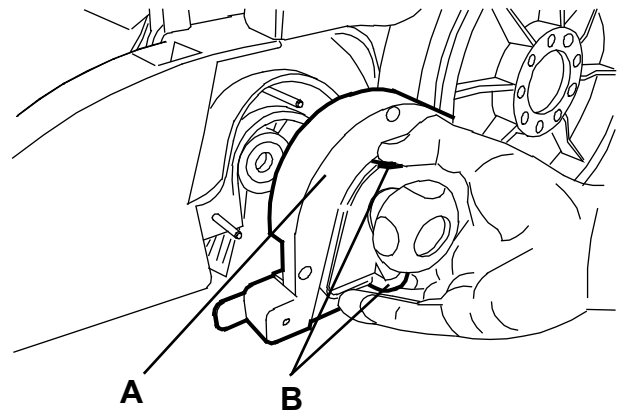

S311355

Figura 6

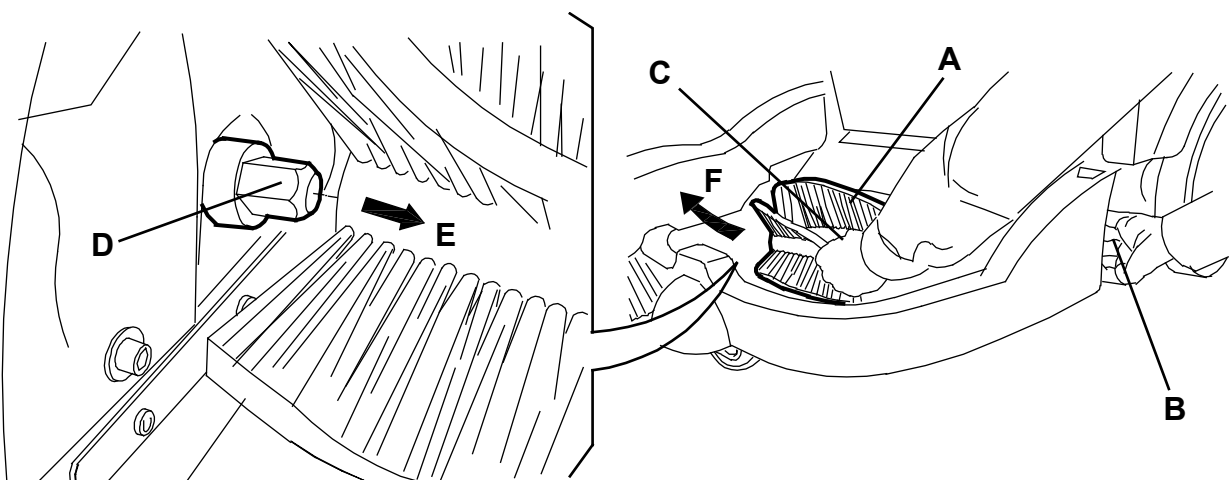

S311356

Figura 7

PULIZIA E CONTROLLO DELL'INTEGRITÀ DEL FILTRO POLVERI, CONTROLLO DELLE GUARNIZIONI DI TENUTA DEL CONTENITORE RIFIUTI

1. Portare la macchina su un terreno pianeggiante.
 2. Portare l'interruttore generale (1) su "0".
 3. Rimuovere il contenitore rifiuti (9).
 4. Svitare i pomelli (A, Fig. 8).
 5. Impugnare il filtro polveri (B) come indicato in figura.
 6. Rimuovere il filtro polveri ruotandolo nella direzione della freccia (A, Fig. 9) per sganciarlo dai perni (B), quindi abbassarlo per sganciarlo dai pettini scuotifiltro (C).
 7. Separare il filtro (A, Fig. 10) dal telaio (B) sganciando i 2 elastici (C).
 8. In idoneo ambiente esterno, pulire il filtro scuotendolo su una superficie piana e pulita, facendo battere il lato (D) opposto a quello della guarnizione (E).
- Completare la pulizia con un getto perpendicolare di aria compressa (F) ad un massimo di 6 Bar, soffiando unicamente dal lato della guarnizione (E), da una distanza minima di 30 cm.
- Controllare che il corpo del filtro non presenti lacerazioni. In caso contrario, procedere alla sostituzione.
- Per la pulizia più profonda, è consentito lavare il filtro con acqua ed eventualmente con detersivi non schiumogeni. Si ricorda che tale tipo di lavaggio, anche se migliore qualitativamente, riduce la vita utile del filtro che andrà sostituito più frequentemente. L'impiego di detersivi non idonei pregiudica le caratteristiche funzionali del filtro.
9. Pulire la guarnizione di gomma (E) del filtro lungo tutta la superficie perimetrale e controllare inoltre che sia integra e idonea alla tenuta. In caso contrario, sostituire il filtro.
 10. Pulire la guarnizione (D, Fig. 9) del contenitore rifiuti lungo tutta la superficie perimetrale e controllare inoltre che sia integra e idonea alla tenuta. In caso contrario, procedere alla sostituzione.
 11. Montare i componenti nell'ordine inverso rispetto allo smontaggio.



Figura 8

S311357

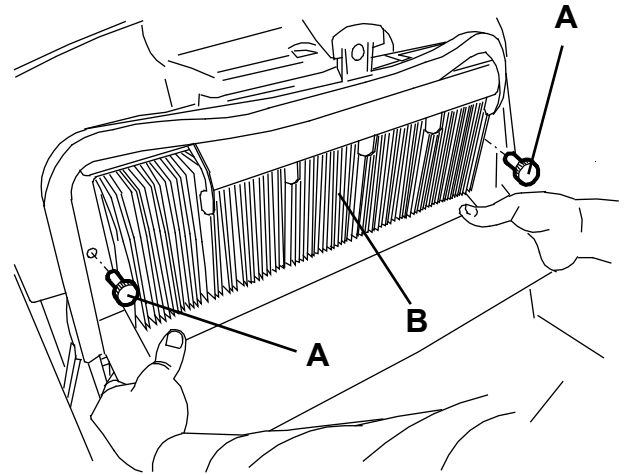

Figura 9

S311358

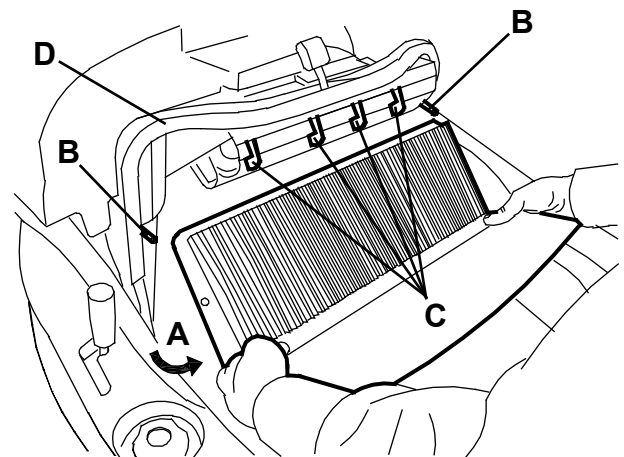

Figura 10

S311359

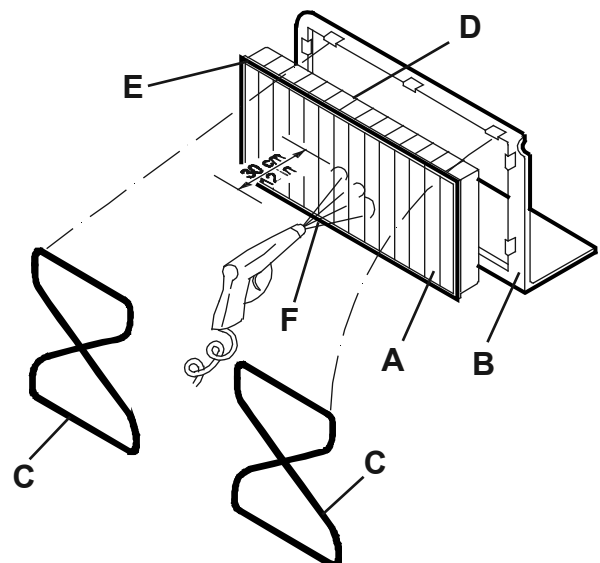

NOTA

Al montaggio, il filtro deve essere orientato con la guarnizione (E, Fig. 10) rivolta come indicato in figura.

CONTROLLO DELL'ALTEZZA E DELLA FUNZIONALITÀ DEI FLAP

1. Portare la macchina su un terreno pianeggiante e idoneo a fungere da piano di riferimento per il controllo dell'altezza dei flap.
2. Portare l'interruttore generale (1) su "0".
3. Controllare che l'altezza da terra dei flap laterali (A e B, Fig. 11) sia compresa tra 0 e 2 mm.
Controllare inoltre che i flap siano integri e non presentino tagli o lacerazioni che possano compromettere la capacità di aspirazione della macchina. Se necessario sostituire i flap laterali (vedere procedura nel Manuale di assistenza).
4. Controllare che i flap anteriore e posteriore (C e D, Fig. 11) struscino leggermente sul pavimento. Controllare inoltre che i flap siano integri e non presentino tagli o lacerazioni che possano compromettere la capacità di aspirazione della macchina. Considerare che il flap anteriore ha dei tagli verticali tipici (E). Se necessario sostituire i flap anteriore e posteriore (vedere procedura nel Manuale di assistenza).



Figura 11

S311360

RICARICA DELLE BATTERIE

1. Portare la macchina nella zona designata al caricamento delle batterie e assicurarsi che non possa muoversi autonomamente.
2. Portare l'interruttore generale (A, Fig. 12) su "0".
3. Rimuovere il cavo del caricabatterie (B) dall'alloggiamento (C) e collegarlo alla rete elettrica.

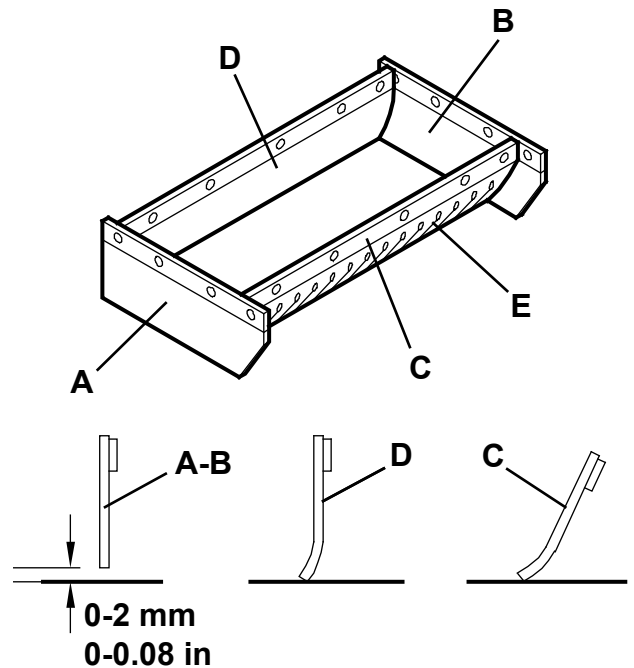

AVVERTENZA!

Prima di collegare il cavo del caricabatterie (B) alla rete elettrica, controllare che la frequenza e la tensione, indicate sulla targhetta matricolare (33) della macchina, coincidano con la tensione di rete.

In caso di dubbio, non collegare la spina alla presa di rete, ma rivolgersi al personale qualificato.

4. Durante la fase di carica della batteria, si accende prima il segnalatore luminoso rosso (D), quindi il segnalatore luminoso giallo (E).
Quando si accende il segnalatore luminoso verde (F), la batteria è carica.
5. Scollegare il cavo del caricabatterie (B) dalla rete elettrica e inserirlo nel proprio alloggiamento (C).



NOTA

Quando il caricabatterie è collegato alla rete elettrica, tutte le funzioni della macchina vengono automaticamente escluse.



Figura 12

S311361

RICERCA GUASTI

Problema	Causa probabile	Rimedio
Portando l'interruttore generale su "I" o su "II", la macchina non si avvia.	Il fusibile (21) è interrotto.	Ripristinare il fusibile premendo il relativo pulsante.
	Il cavo del caricabatterie è collegato alla rete elettrica.	Scollegarlo e riporlo nell'apposito alloggiamento.
	Le batterie sono scariche.	Caricare le batterie.
La spazzola laterale non funziona.	Il fusibile (20) è interrotto.	Ripristinare il fusibile premendo il relativo pulsante.
La macchina funziona solo da ferma, ma sotto sforzo si spegne e il segnalatore luminoso rosso lampeggia.	Le batterie sono scariche.	Caricare le batterie. Nel caso in cui il problema persista sostituire le batterie rivolgendosi ad un centro di assistenza Nilfisk.
Le batterie hanno scarsa autonomia.	Le batterie hanno raggiunto la fase finale della loro vita.	Sostituire le batterie rivolgendosi ad un centro di assistenza Nilfisk.
Le batterie non si caricano: il segnalatore luminoso rosso (4) non si accende quando la spina viene inserita nella presa di rete.	La presa di rete non è alimentata.	Controllare la presa di rete collegandovi un altro elettrodomestico.

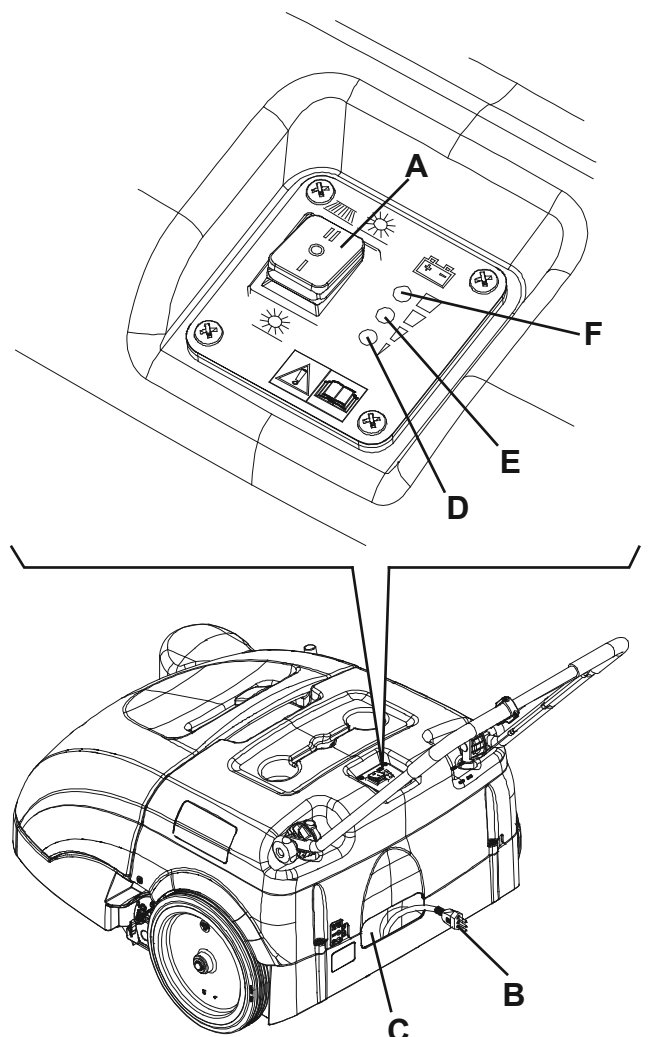
Per ulteriori informazioni contattare i Centri di assistenza Nilfisk, i quali sono in possesso del Manuale di assistenza.

ROTTAMAZIONE

Procedere alla rottamazione della macchina presso un demolitore autorizzato.

Prima di rottamare la macchina è necessario rimuovere e separare i seguenti materiali e inviarli alle raccolte differenziate nel rispetto della Normativa vigente di igiene ambientale:

- Batteria
- Spazzole
- Tubi e parti in materiale plastico
- Parti elettriche ed elettroniche (*)

(*) In particolare, per la rottamazione delle parti elettriche ed elettroniche, rivolgersi alla sede Nilfisk di zona.

ÍNDICE

INTRODUÇÃO	2
OBJECTIVO E CONTEÚDO DO MANUAL	2
DESTINATÁRIOS	2
CONSERVAÇÃO DO MANUAL	2
DECLARAÇÃO DE CONFORMIDADE	2
DADOS DE IDENTIFICAÇÃO	2
OUTROS MANUAIS DE REFERÊNCIA	2
PEÇAS DE SUBSTITUIÇÃO E MANUTENÇÃO	2
MODIFICAÇÕES E MELHORIAS	2
CAPACIDADE DE FUNCIONAMENTO	2
CONVENÇÕES	2
DESEMBALAGEM/ENTREGA	3
SEGURANÇA	3
SÍMBOLOS UTILIZADOS	3
INSTRUÇÕES GERAIS	3
DESCRIÇÃO DA MÁQUINA	5
ESTRUTURA E COMANDOS DA MÁQUINA	5
ACESSÓRIOS / OPCIONAIS	6
CARACTERÍSTICAS TÉCNICAS	6
DIAGRAMA ELÉCTRICO	7
UTILIZAÇÃO	8
CONTROLO DAS BATERIAS NUMA MÁQUINA NOVA	8
ANTES DO ARRANQUE DA MÁQUINA	8
PARTIDA E PARADA DA MÁQUINA	8
MÁQUINA EM OPERAÇÃO	9
ESVAZIAMENTO DO DEPÓSITO DE RESÍDUOS	9
APÓS UTILIZAÇÃO DA MÁQUINA	9
INACTIVIDADE PROLONGADA DA MÁQUINA	9
PRIMEIRO PERÍODO DE UTILIZAÇÃO	9
MANUTENÇÃO	10
PLANO DE MANUTENÇÃO PROGRAMADA	10
CONTROLO DO CABO DO CARREGADOR DE BATERIA	10
CONTROLO E REGULAÇÃO DA ALTURA DA ESCOVA LATERAL	11
DESMONTAGEM/MONTAGEM DA ESCOVA LATERAL	11
CONTROLO E REGULAÇÃO DA ALTURA DA ESCOVA CENTRAL	12
DESMONTAGEM/MONTAGEM DA ESCOVA CENTRAL	13
LIMPEZA E CONTROLO DO BOM ESTADO DO FILTRO DE POEIRAS, CONTROLO DAS JUNTAS DE VEDAÇÃO DO DEPÓSITO DOS RESÍDUOS	14
CONTROLO DA ALTURA E DO FUNCIONAMENTO DOS FLAPS	15
RECARGA DAS BATERIAS	15
RESOLUÇÃO DE PROBLEMAS	16
FIM DE VIDA	16

INTRODUÇÃO



NOTA

Os números indicados entre parêntesis referem-se aos componentes ilustrados no capítulo Descrição da máquina.

OBJECTIVO E CONTEÚDO DO MANUAL

Este manual tem como objectivo fornecer ao operador todas as informações necessárias para poder utilizar a máquina da maneira mais adequada, autónoma e segura possível. O manual compreende informações inerentes à parte técnica, à segurança, ao funcionamento, ao desligamento da máquina, à manutenção, às peças de substituição e ao fim de vida. Antes de efectuar qualquer operação na máquina, os operadores e os técnicos qualificados devem ler cuidadosamente as instruções contidas no presente manual. Em caso de dúvidas sobre a correcta interpretação das instruções, contacte a Nilfisk para obter os esclarecimentos necessários.

DESTINATÁRIOS

O presente manual destina-se quer ao operador, quer aos técnicos qualificados de manutenção da máquina. Os operadores não devem executar intervenções reservadas aos técnicos qualificados. A Nilfisk não se responsabiliza por danos resultantes do não cumprimento desta proibição.

CONSERVAÇÃO DO MANUAL

O Manual de utilizador deve ser conservado próximo da máquina, dentro de seu estojo, protegido contra os líquidos e tudo mais que possa comprometer seu estado de legibilidade.

DECLARAÇÃO DE CONFORMIDADE

A declaração de conformidade, fornecida com a máquina, atesta que a máquina está em conformidade com as disposições legais em vigor.



NOTA

São fornecidas duas cópias da declaração de conformidade original com a documentação da máquina.

DADOS DE IDENTIFICAÇÃO

O número de série e o modelo da máquina estão indicados na placa (33). O ano de produção da máquina está indicado na declaração de conformidade, além de ser indicado pelos primeiros dois dígitos do número de série da própria máquina. Estas informações são necessárias quando são encomendadas peças de substituição para a máquina. Utilize o espaço abaixo para anotar os dados de identificação da máquina.

Modelo da MÁQUINA
Número de série da MÁQUINA

OUTROS MANUAIS DE REFERÊNCIA

- Catálogo das peças de substituição (fornecido com a máquina)
- Manual de assistência (pode ser consultado nos centros de Assistência da Nilfisk)

PEÇAS DE SUBSTITUIÇÃO E MANUTENÇÃO

Para qualquer necessidade relativa à utilização, à manutenção e à reparação, consulte o pessoal qualificado ou directamente os Centros de assistência Nilfisk. Utilize sempre peças de substituição e acessórios originais. Para assistência e para encomendar peças de substituição e acessórios, contacte a Nilfisk, especificando sempre o modelo e o número de série.

MODIFICAÇÕES E MELHORIAS

A Nilfisk procura constantemente aperfeiçoar os produtos e reserva-se o direito de efectuar modificações e melhorias, quando necessário, sem a obrigação de modificar as máquinas já vendidas anteriormente. Fica estipulado que qualquer modificação e/ou acréscimo de acessórios deve ser explicitamente aprovada e realizada pela Nilfisk.

CAPACIDADE DE FUNCIONAMENTO

Esta máquina de varrer foi concebida e fabricada para a limpeza (varredura e aspiração) de pisos lisos e sólidos, em espaços públicos e industriais, e para a recolha de poeiras e detritos leves, em condições de segurança verificada, por parte de um operador qualificado.

CONVENÇÕES

Todas as referências para frente e para trás, dianteiro e traseiro, direito e esquerdo indicadas neste manual, devem ser entendidas como referindo-se ao operador na posição de condução com as mãos no guiador (6).

DESEMBALAGEM/ENTREGA

Quando a máquina for entregue, verifique cuidadosamente que a embalagem e a máquina não tenham sido danificados durante o transporte. Se os danos forem evidentes, conserve a eventual embalagem de modo que possa ser visionada pela empresa de entregas responsável. Contacte imediatamente a empresa de entregas para preencher um pedido de indemnização pelos danos. Verifique que o fornecimento da máquina corresponde à seguinte lista:

- Documentação técnica:
 - Manual do utilizador da varredora
 - Catálogo das peças de substituição da máquina de varrer
 - N.1 fusível do motor do sistema de aspiração

SEGURANÇA

São utilizados os seguintes símbolos para assinalar eventuais situações de perigo. Leia sempre estas informações com atenção e tome as devidas precauções para proteger as pessoas e os objectos.

A colaboração do operador é essencial para evitar acidentes. Nenhum programa de prevenção de acidentes pode ser eficaz sem a total colaboração da pessoa directamente responsável pelo funcionamento da máquina. A maioria dos acidentes, que podem ocorrer numa fábrica, no trabalho ou nas deslocações, deve-se ao incumprimento das mais elementares normas de segurança. Um operador atento e prudente é a melhor garantia contra os acidentes e indispensável para implementar qualquer programa de prevenção.

SÍMBOLOS UTILIZADOS

**PERIGO!**

Indica um perigo com risco, até mortal, para o operador.

**ATENÇÃO!**

Indica um risco potencial de acidente para as pessoas.

**ADVERTÊNCIA!**

Indica uma advertência ou uma nota sobre funções chave ou sobre funções úteis. Preste a máxima atenção aos grupos de texto assinalados com esse símbolo.

**NOTA**

Indica uma advertência sobre funções chave ou sobre funções úteis.

**CONSULTA**

Indica a necessidade de consultar o Manual do utilizador antes de executar qualquer operação.

INSTRUÇÕES GERAIS

Encontram-se descritas a seguir advertências e atenções específicas para indicar os potenciais perigos de danos à máquina e às pessoas.

**PERIGO!**

- *Antes de executar qualquer operação de limpeza, manutenção ou substituição de peças, coloque o interruptor geral da máquina na posição "0" e, se for necessário, desligue a bateria.*
- *Esta máquina deve ser utilizada apenas por pessoas que tenham tido formação apropriada. É proibida a utilização da máquina por parte de crianças e pessoas com limitações físicas.*
- *Manter faísca, chamas e materiais incandescentes, longe das baterias.*
- *Quando estiver a trabalhar próximo de componentes eléctricos, tire todas as jóias.*
- *Não trabalhe sob a máquina levantada, sem os suportes de elevação fixos de segurança adequados.*
- *Não opere com esta máquina em espaços onde estejam presentes poeiras, líquidos ou vapores nocivos, perigosos, inflamáveis e/ou explosivos: esta máquina não é adequada a colectar poeiras perigosas.*

**ATENÇÃO!**

- Antes de utilizar o carregador de baterias, certificar-se de que a frequência e a tensão indicada na placa de especificação da máquina coincidam com a tensão da rede eléctrica.
- Não utilize o cabo do carregador de baterias para tirar ou transportar a máquina, nem o utilize como se fosse uma pega. Não deixe que o cabo do carregador de baterias seja preso numa porta, nem o puxe em superfície ou ângulos afiados. Não passe com a máquina por cima do cabo do carregador de baterias.
- Mantenha o cabo do carregador de baterias afastado de superfícies quentes.
- Se o cabo do carregador de bateria ou a tomada estiverem danificados, não recarregue as baterias da máquina. Se o cabo do carregador de baterias estiver danificado, contacte um Centro de assistência Nilfisk.
- Para reduzir o risco de incêndio, choques eléctricos ou lesões, não deixe a máquina ligada à rede eléctrica sem vigilância. Antes de efectuar a manutenção, desligue o cabo do carregador de bateria da rede eléctrica.
- Se a máquina não funcionar correctamente, estiver danificada, tiver ficado ao ar livre ou caído na água, leve-a para um centro de assistência Nilfisk.
- Não fume durante o carregamento das baterias.
- Se a máquina for deixada sem vigilância, deve ser bloqueada para impedir o movimento involuntário.
- Proteja sempre a máquina do sol, chuva e outras intempéries seja em estado de funcionamento ou parada. Mantenha a máquina num lugar coberto, num ambiente seco: esta máquina destina-se apenas para utilização a seco e não deve ser utilizada ou colocada no exterior em condições de humidade.
- Antes de utilizar a máquina, feche todas as portinholas e/ou tampas.
- Não utilize a máquina em espaços particularmente poeirentos.
- Não deixe a máquina ser utilizada como se fosse um brinquedo. Preste em particular atenção quando a utilizar com crianças por perto.
- Não utilize para fins diferentes dos que são indicados neste manual. Utilize unicamente os acessórios recomendados pelo fabricante.
- Tomar as devidas precauções de modo que os cabelos, as jóias, as partes soltas das roupas, não sejam presas nas partes em movimento da máquina.
- Não lave a máquina com jactos de água directos ou sob pressão, ou com substâncias corrosivas. Devido à tipologia da máquina, não use ar comprimido para a sua limpeza geral.
- Durante a utilização da máquina, preste atenção para salvaguardar a segurança das outras pessoas, especialmente das crianças.
- Não pose recipientes com líquidos na máquina.
- A temperatura de armazenamento da máquina deve estar compreendida entre 0°C e +40°C.
- A temperatura de uso da máquina deve estar compreendida entre 0°C e +40°C.
- A humidade deve estar compreendida entre 30% e 95%.
- Não utilize a máquina como meio de transporte.
- Não utilize a máquina em superfícies cujo gradiente seja superior àquele marcado na máquina.
- Evite que as escovas estejam em funcionamento com a máquina parada para não provocar danos no piso.
- Em caso de incêndio, utilize, se for possível, um extintor de pó e não de água.
- Não encoste a suportes ou andaimes, principalmente se existir o perigo de queda de objectos.
- Adeque a velocidade de utilização às condições de aderência.
- A presente máquina não é aprovada para a utilização em estradas ou vias públicas.
- Não remova, nem altere as placas colocadas na máquina.
- Não viole as protecções previstas para a máquina e respeite escrupulosamente as instruções previstas para a manutenção periódica.
- Utilize unicamente as escovas fornecidas com a máquina e aquelas especificadas no Manual do utilizador. A utilização de outras escovas pode pôr em causa a segurança.
- No caso de se verificarem anomalias no funcionamento da máquina, certifique-se de que não se devem à falta de manutenção periódica. Caso contrário solicite a intervenção do pessoal autorizado ou do centro de assistência autorizado.
- Antes de efectuar qualquer intervenção de manutenção/reparação, leia cuidadosamente todas as instruções relativas à manutenção/reparação.
- Por motivos de segurança, e também do bom funcionamento, faça com que pessoal autorizado ou um centro de assistência autorizado execute a manutenção programada prevista no capítulo específico deste Manual.
- Em caso de substituição de peças, solicite peças de substituição ORIGINAIS a um Concessionário ou Revendedor autorizado.
- A máquina não deve ser abandonada, no fim de seu ciclo de vida, devido à presença, em seu interior, de materiais tóxicos nocivos (baterias, plástico, etc.), sujeitos a normas que prevêm a entrega junto de centros especiais (ver o capítulo Fim de vida).

DESCRIÇÃO DA MÁQUINA

ESTRUTURA E COMANDOS DA MÁQUINA

1. Interruptor geral:
 - na posição "I" estão activados o sistema de aspiração e a escova central
 - na posição "II" estão activados o sistema de aspiração, a escova central e a escova lateral.
2. Sinalizador luminoso de baterias carregadas (verde)
3. Sinalizador luminoso de bateria quase descarregada (amarelo)
4. Sinalizador luminoso de baterias descarregadas (vermelho)
5. Alavanca de comando da tracção
6. Guiador
7. Manípulos de regulação da inclinação do guiador
8. Manípulo do dispositivo de sacudimento filtro
9. Depósito de resíduos
10. Roda dianteira direccionável
11. Escova lateral
12. Alavanca de elevação/abaixamento da escova lateral
13. Manípulo de regulação da altura da escova lateral
14. Escova central
15. Manípulos de regulação da altura da escova central
16. Rodas traseiras de tracção
17. Porta-objectos
18. Cabo do carregador de bateria
19. Compartimento do cabo do carregador de bateria
20. Disjuntor do motor da escova lateral
21. Disjuntor do motor principal
22. Bateria
23. Filtro poeiras
24. Motor da escova lateral
25. Motor principal
26. Roda de transmissão da tracção
27. Ventoinha de aspiração
28. Carregador de bateria
29. Fusível lamelar do motor do sistema de aspiração (7,5 A)
30. Capot
31. Pega superior do depósito de resíduos
32. Pegas inferiores do depósito de resíduos
33. Placa do número de série/dados técnicos/marca de conformidade
34. Flap laterais
35. Flap dianteiro
36. Flap traseiro
37. Regulador da correia de tracção

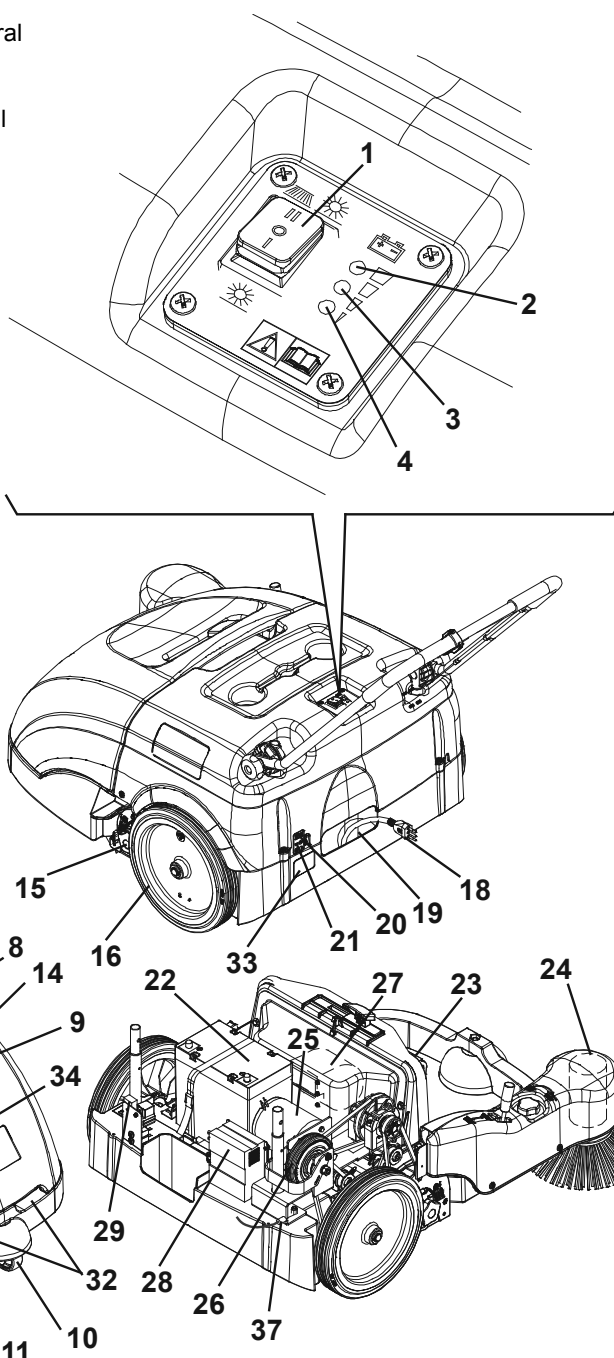

ACESSÓRIOS / OPCIONAIS

Além dos componentes existentes na versão padrão, a máquina pode ser equipada com os seguintes acessórios/opcionais, com base na utilização específica da mesma:

1. Escovas de materiais diferentes em relação às escovas de série
2. Bateria de 80 Ah
3. Flap anti-rasto



NOTA

Para mais informações relativas aos acessórios opcionais acima indicados, consulte o seu Revendedor habitual.

CARACTERÍSTICAS TÉCNICAS

Generais	Valores
Largura de limpeza (sem escova lateral)	500 mm
Largura de limpeza (com escova lateral)	720 mm
Dimensões da máquina com o guiador recolhido para frente e sem escova lateral (comprimento x largura x altura)	998 x 797 x 501 mm
Altura mínima ao chão (excluídos os flap)	25 mm
Dimensões da escova central (diâmetro x comprimento)	200 x 500 mm
Diâmetro da escova lateral	315 mm
Velocidade de rotação da escova central	335 rpm
Velocidade de rotação da escova lateral	100 rpm
Inclinação máxima superável	2%
Capacidade do depósito de resíduos	60 litros
Peso total da máquina com baterias normais	68 kg
Dimensões da roda dianteira direccionável (diâmetro x largura)	75 x 32 mm
Dimensões das rodas traseiras (diâmetro x largura)	300 x 45 mm
Velocidade máxima de tracção	3,7 km/h
Pressão acústica nos ouvidos do operador (ISO 11201, ISO 4871) (LpA)	59,3 ±3 dB(A)
Potência sonora emitida pela máquina (ISO 3744, ISO 4871) (LwA)	78 dB(A)
Nível das vibrações no braço do operador (ISO 5349-1)	< 2,5 m/s ²

Partes eléctricas	Valores
Tensão da instalação eléctrica	12 V
Bateria normal	Ao GEL, 12 V, 45 Ah
Bateria opcional	Ao GEL, 12 V, 80 Ah
Carregador de bateria	6 A
Motor principal	200 W, 1.500 rpm
Motor da escova lateral	40 W
Motor do sistema de aspiração	50 W

Aspiração e filtragem de poeiras	Valores
Filtro poeiras	5–10 µm (poliéster)
Superfície do filtro das poeiras	1 m ²
Depressão do compartimento da escova central	12 mm H ₂ O

DIAGRAMA ELÉCTRICO

Legenda

BAT	Baterias
CH1	Carregador de bateria
EB1	Placa led
ES1	Relé
F1	Fusível principal
F2	Fusível da ventoinha de aspiração
F3	Fusível escova lateral
M1	Motor principal
M2	Motor do sistema de aspiração
M3	Motor da escova lateral
SW1	Interruptor geral
SW2	Micro-interruptor do depósito de resíduos

Código das cores

BK	Preto
BU	Azul
BN	Castanho
GN	Verde
GY	Cinza
OG	Laranja
PK	Rosa
RD	Vermelho
VT	Roxo
WH	Branco
YE	Amarelo

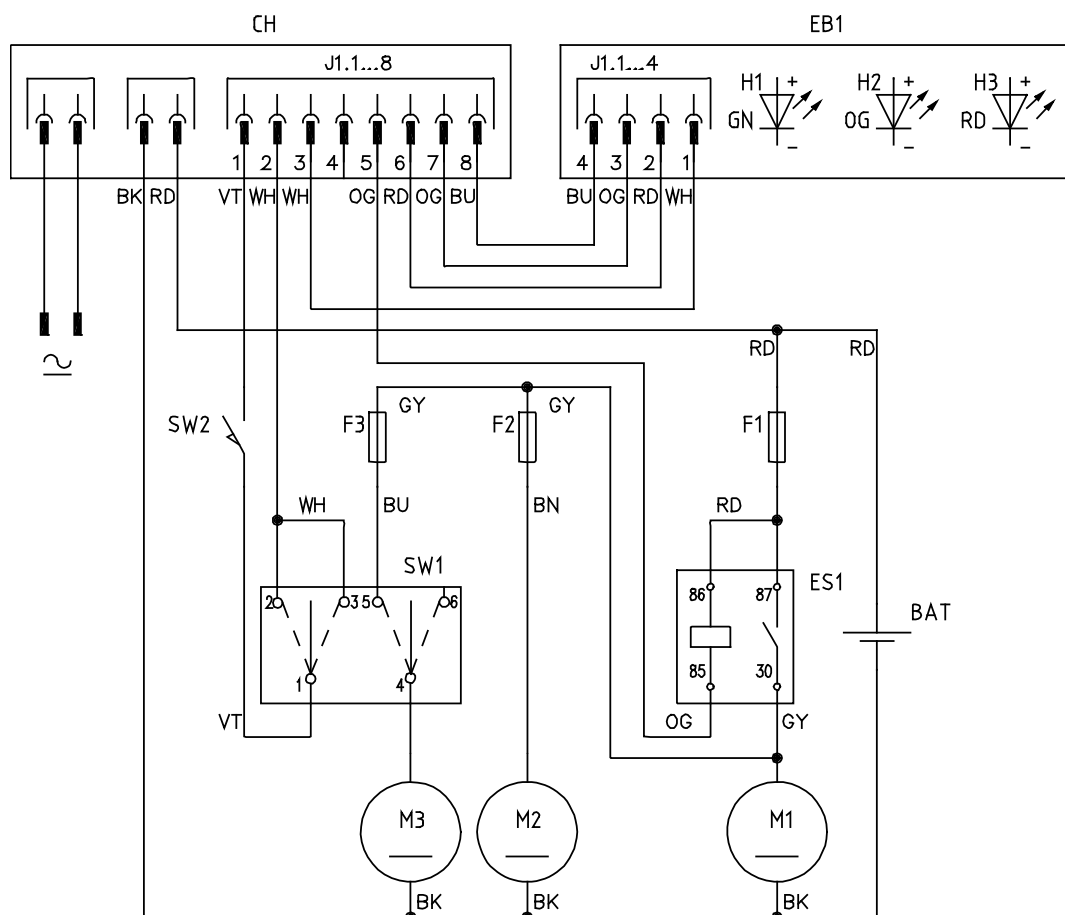

S311349

UTILIZAÇÃO

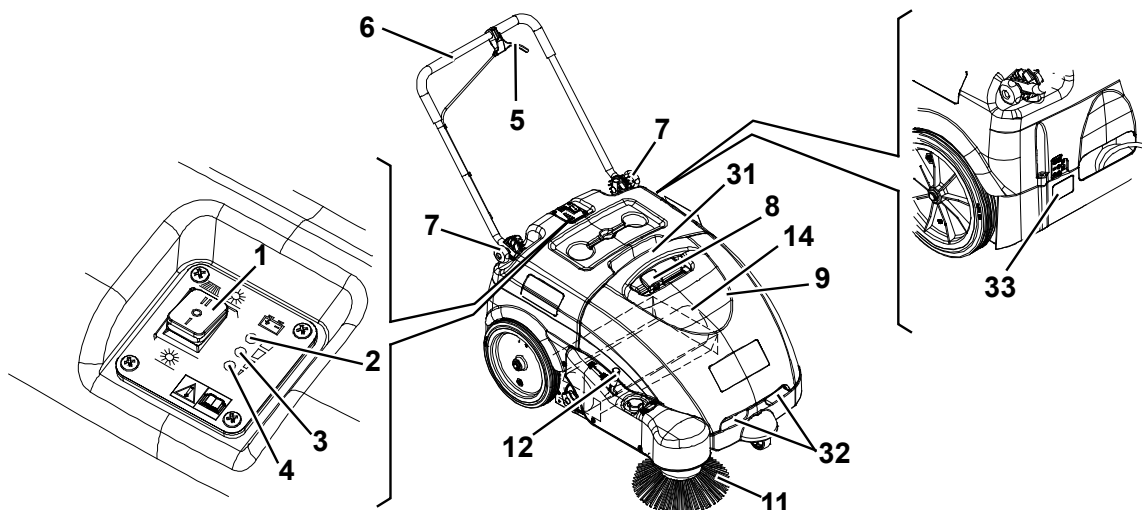

S311348AB



ATENÇÃO!

Em alguns pontos da máquina encontram-se aplicados autocolantes que indicam:

- PERIGO
- ATENÇÃO
- ADVERTÊNCIA
- NOTA

O operador, durante a leitura deste Manual, deve compreender perfeitamente o significado dos símbolos presentes nas placas. Não cubra, em caso algum, os autocolantes e substitua-os imediatamente caso venham a ser danificados.

CONTROLO DAS BATERIAS NUMA MÁQUINA NOVA

A máquina nova é fornecida já equipada com uma bateria standard de GEL de 12 V, 45 Ah (que não requer manutenção).

ANTES DO ARRANQUE DA MÁQUINA

1. Verifique se a máquina não está com tampas/capots abertos e que se apresenta nas condições normais de utilização.
2. Em caso da máquina ainda não ter sido utilizada após o transporte, verifique que todos os calços e meios de bloqueio utilizados para o transporte tenham sido removidos.
3. Certifique-se de que as escovas lateral e central estão montadas; caso contrário, montá-las (veja o procedimento no capítulo Manutenção).

PARTIDA E PARADA DA MÁQUINA

Ligar a máquina

1. Regule a inclinação do guidão (6) de acordo com a sua própria comodidade, soltando os manípulos (7). Depois de ter finalizado a regulação, aperte os manípulos.
2. Para utilizar apenas a escova central (14), coloque o interruptor geral (1) na posição "I". Para utilizar também a escova lateral (11), coloque o interruptor geral (1) na posição "II" e, em seguida, baixe a escova lateral desengatando a alavanca (12). Certifique-se que o sinalizador luminoso verde (2) está ligado (bateria carregada). Caso o sinalizador luminoso amarelo (3) ou vermelho (4) se acender, coloque o interruptor geral (1) em "0" e, em seguida, carregue as baterias (veja o procedimento no capítulo Manutenção).



NOTA

A escova lateral (11) pode ser abaixada e levantada durante o funcionamento.

3. Inicie a operação de varredura segurando o guidão (6) e puxando progressivamente a alavanca de comando da tracção (5).

Desligar a máquina

4. Solte a alavanca de comando de tracção (5) para parar o sistema de tracção da máquina.
5. Pare o sistema de aspiração e as escovas, colocando o interruptor geral (1) em "0".
6. Levante a escova lateral (11) puxando para trás a alavanca (12) e engatando-a no bloqueio.

MÁQUINA EM OPERAÇÃO

1. Evite parar a máquina por muito tempo na mesma posição, com as escovas a rodar: pode provocar marcas indesejáveis no piso.
2. Para um bom trabalho de varredura é necessário que o filtro de poeiras esteja o mais limpo possível. Por conseguinte, é necessário accionar o dispositivo de sacudimento do filtro a intervalos regulares (cada 10 minutos de trabalho, variáveis em função da quantidade de poeiras presentes no chão), do seguinte modo.
 - Pare a máquina e coloque o interruptor geral (1) em "0".
 - Para sacudir o filtro de poeiras, desloque para a direita e em seguida para a esquerda várias vezes o manípulo do dispositivo de sacudimento do filtro (8).
 - Coloque o interruptor geral (1) em "I" ou "II" e volte à operação de varredura.



NOTA

Quando o filtro poeiras está entupido, a máquina não consegue recolher pó e detritos.



ADVERTÊNCIA!

Se for necessário operar em piso molhado, utilizar a máquina apenas durante períodos de tempo curtos.

3. Terminado o trabalho e sempre que o depósito de resíduos (9) estiver cheio, deve ser esvaziado.



NOTA

Quando o depósito de resíduos estiver cheio, a máquina deixa de conseguir recolher poeiras e detritos.

ESVAZIAMENTO DO DEPÓSITO DE RESÍDUOS

Pare a máquina e coloque o interruptor geral (1) em "0".

Remova o depósito de resíduos (9) utilizando as pegas (31) e (32), em seguida esvazie-o no centro de recolha de resíduos. Instale o depósito de resíduos.

A máquina está pronta para retomar o trabalho de varredura.



NOTA

Quando o depósito dos resíduos é removido, as funções da máquina são desactivadas.

APÓS UTILIZAÇÃO DA MÁQUINA

No fim do serviço, antes de abandonar a máquina:

1. Coloque o interruptor geral (1) em "0".
2. Accione o dispositivo de sacudimento do filtro com o manípulo (8).
3. Esvazie o depósito dos resíduos (9) (consulte o procedimento no parágrafo anterior).
4. Levante a escova lateral (11) puxando para trás a alavanca (12) e engatando-a no bloqueio.
5. Certificar-se que a máquina não possa se mover autonomamente.
6. Carregue as baterias (veja o procedimento no capítulo da Manutenção).

INACTIVIDADE PROLONGADA DA MÁQUINA

Caso preveja não utilizar a máquina por mais de 30 dias, é oportuno executar as seguintes operações:

1. Efectue as manutenções previstas após a utilização da máquina (veja o capítulo Manutenção).
2. Controlar que o local onde é guardada a máquina esteja seco e limpo.
3. Erga ligeiramente a máquina de modo que os flap, a escova central e as rodas não toquem no chão.

PRIMEIRO PERÍODO DE UTILIZAÇÃO

Após as 8 primeiras horas, controle o aperto dos órgãos de fixação e de ligação; controle que as partes visíveis estejam intactas e não apresentem fugas.

MANUTENÇÃO

Uma manutenção cuidadosa e regular garante a longevidade da máquina e sua máxima segurança de funcionamento. Encontra-se indicado a seguir uma síntese do plano de manutenção programada. As periodicidades indicadas podem variar em função das condições especiais de trabalho, a serem definidas por parte do responsável da manutenção.



ATENÇÃO!

As operações de manutenção devem ser efectuadas com a máquina desligada e, quando necessário, com as baterias desligadas.

Além disso, leia cuidadosamente todas as instruções do parágrafo Segurança.

Todas as operações de manutenção programadas ou extraordinárias devem ser efectuadas por pessoal qualificado ou por um centro de assistência autorizado.

Neste manual estão indicados, a seguir, somente os procedimentos de manutenção mais simples e mais frequentes.



NOTA

Para o procedimento de outras operações de manutenção indicadas no diagrama de manutenção programada, consulte o Manual de assistência que possuem os vários Centros de assistência.

PLANO DE MANUTENÇÃO PROGRAMADA

Procedimento	A cada 10 horas	A cada 50 horas	A cada 200 horas	A cada 400 horas
Controlo do cabo do carregador de baterias				
Controlo e regulação da altura das escovas laterais e central				
Controlo da altura e do funcionamento dos flaps				
Limpeza e controlo do estado do filtro de poeiras				
Controlo das juntas de vedação depósito de resíduos				
Controlo do funcionamento do dispositivo de sacudimento do filtro			(*)	
Controlo visual das correias de transmissão e da fricção			(*)	
Regulação do tensor da correia de tracção			(*)	
Controlo do aperto das porcas e parafusos			(*) (1)	
Controlo e substituição dos carvões dos motores				(*)

(*) Para o respectivo procedimento, fazer referência ao Manual de assistência.

(1) E após as primeiras 8 horas.

CONTROLO DO CABO DO CARREGADOR DE BATERIA

Controle com cuidado que o cabo do carregador (18) e a tomada específica não apresentam sinais de abrasão, corte, fissura ou outros danos.

Se o cabo do carregador de baterias e a tomada específica forem danificados, contacte um Centro de assistência Nilfisk.

CONTROLO E REGULAÇÃO DA ALTURA DA ESCOVA LATERAL

- Controle a correcta altura ao piso da escova lateral, do seguinte modo:
 - Coloque a máquina num terreno plano e baixe a escova lateral.
 - Mantendo a máquina parada, faça girar por alguns segundos a escova lateral.
 - Pare a escova lateral pressionando o interruptor (1), levante-a e desloque a máquina.
 - Controle que a marca deixada pela escova lateral esteja, em extensão e direcção, como indicado na figura (A, Fig. 1): a escova lateral deve tocar o piso num arco de círculo compreendido entre as “10 horas” e as “3 horas”.
 - Somente no caso em que a marca seja diferente, proceda à regulação da altura da escova, como descrito no ponto 2 a seguir.
- Rode o manípulo (13) no sentido dos ponteiros ou no sentido contrário aos ponteiros para regular a altura ao chão da escova.
- Execute novamente o ponto 1 para verificar a correcta regulação da altura ao solo da escova central.
- Quando o excessivo consumo da escova já não permitir a sua regulação, substitua a escova como indicado no parágrafo seguinte.



Figura 1

S311350

DESMONTAGEM/MONTAGEM DA ESCOVA LATERAL

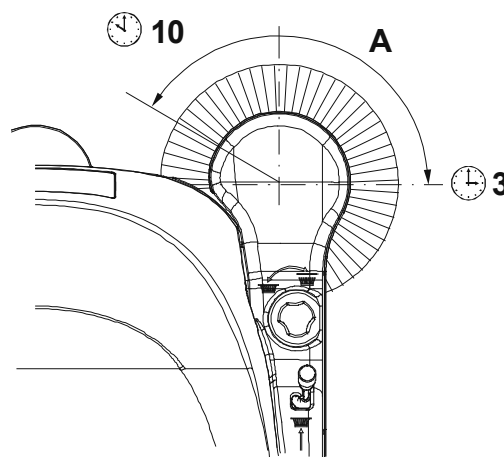

ADVERTÊNCIA!

Aconselha-se o uso de luvas durante a substituição da escova lateral devido à possível presença de detritos cortantes inseridos entre as cerdas.

- Coloque a máquina num terreno plano.
- Coloque o interruptor geral (1) em “0”.
- Levante a escova lateral.
- No interior da escova lateral, desaparafuse o manípulo (A, Fig. 2) remova a escova (B) desengatando-a dos três pernos (C).
- Monte na máquina a nova escova engatando-a nos pernos (C) e aparafuse o manípulo (A).
- Regule a altura da nova escova, como indicado no parágrafo anterior.



Figura 2

S311351

CONTROLO E REGULAÇÃO DA ALTURA DA ESCOVA CENTRAL

- Controle a correcta altura ao piso da escova central, do seguinte modo:
 - Coloque a máquina num terreno plano.
 - Com a máquina parada, faça rodar durante alguns segundos a escova central.
 - Pare a escova central pressionando o interruptor (1) e desloque a máquina.
 - Verifique se a marca (A, Fig. 3) deixada pela escova central tem uma largura de 3 a 5 cm em todo o seu comprimento.
 - Somente no caso em que a marca seja diferente, proceda à regulação da altura da escova, como descrito no ponto 2 a seguir.
- Coloque o interruptor geral (1) em "0".
- Operando em ambos os lados da máquina, solte o manípulo (A, Fig. 4).
- Segure o suporte (B) nos pontos (C) e desloque-o para o exterior; em seguida, levante-o ou baixe-o para fazer variar a altura da escova central. Para obter o valor da deslocação, consulte o índice (D). Por último, apertar e aperte o manípulo (A) em ambos os lados da máquina.
- Execute novamente o ponto 1 para verificar a correcta regulação da altura ao solo da escova central.
- Quando o excessivo consumo da escova já não permitir a sua regulação, substitua a escova como indicado no parágrafo seguinte.

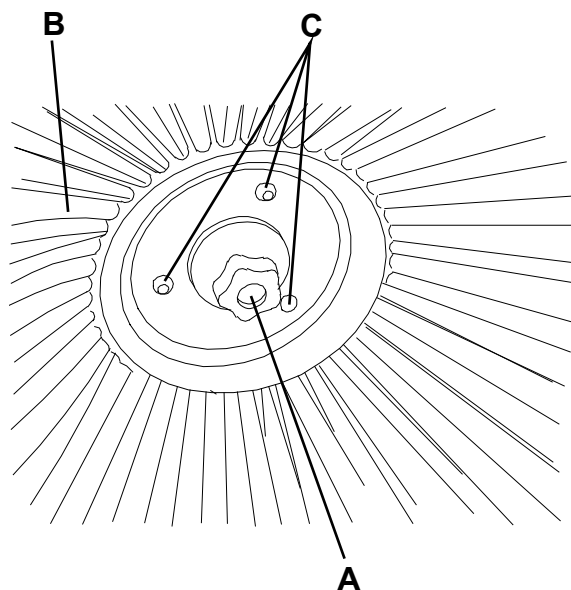

ADVERTÊNCIA!

Uma marca excessiva no chão (superior a 5 cm) feita pela escova central compromete o regular funcionamento da máquina e pode levar ao sobreaquecimento das peças em movimento e eléctricas, reduzindo drasticamente a vida útil das mesmas.

Prestar especial atenção ao executar a operação de verificação acima indicada e nunca fazer a máquina funcionar fora das condições indicadas.



Figura 3

S311352

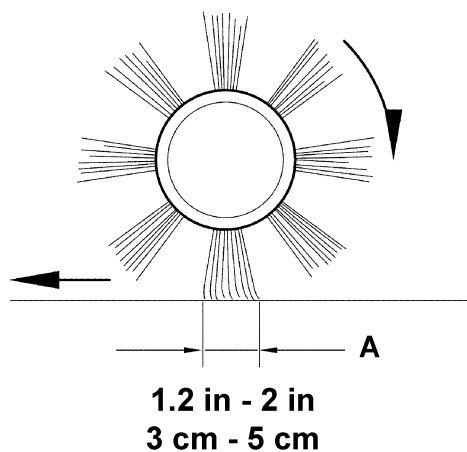

Figura 4

S311353

DESMONTAGEM/MONTAGEM DA ESCOVA CENTRAL

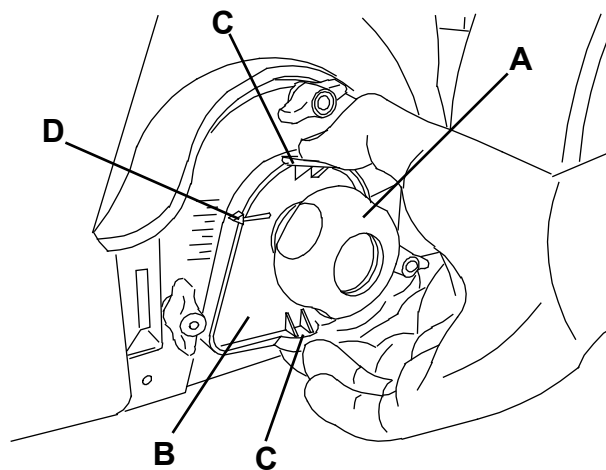

ADVERTÊNCIA!

Aconselha-se o uso de luvas durante a substituição da escova central devido à possível presença de detritos cortantes presos entre as cerdas.

1. Coloque a máquina num terreno plano.
2. Coloque o interruptor geral (1) em "0".
3. Remova o depósito dos resíduos (9).
4. Desaparafuse completamente os volantes (A, Fig. 5) no lado esquerdo da máquina.
5. Remova a tampa (A, Fig. 6) segurando-a nos pontos (B).
6. Segura a escova central (A, Fig. 7) nos pontos (B) e (C) e, em seguida, desligue-a da tomada de arrastamento (D) puxando-a no sentido da seta (E); por último remova-a retirando-a no sentido da seta (F).
7. Instale a nova escova central, orientando as cerdas como ilustrado na figura.
8. Monte a nova escova efectuando os pontos 3-6 na ordem inversa.
9. Regule a altura da nova escova, como indicado no parágrafo anterior.

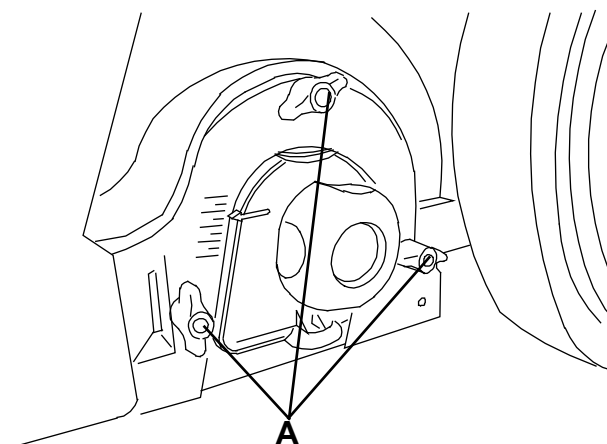

S311354

Figura 5

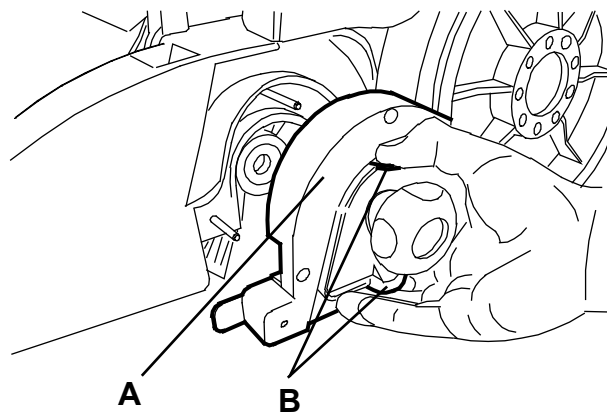

S311355

Figura 6

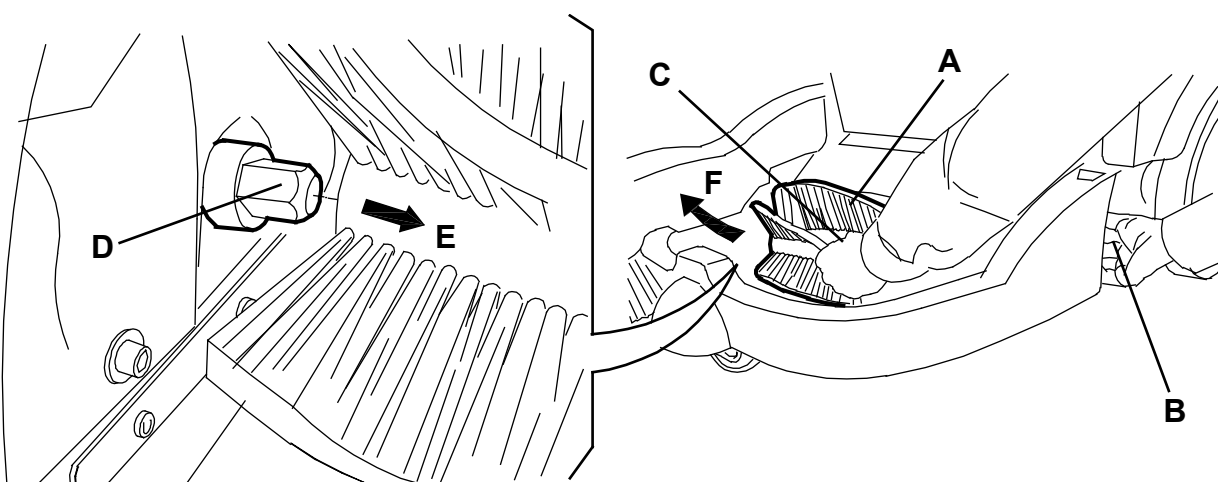

S311356

Figura 7

LIMPEZA E CONTROLO DO BOM ESTADO DO FILTRO DE POEIRAS, CONTROLO DAS JUNTAS DE VEDAÇÃO DO DEPÓSITO DOS RESÍDUOS

1. Coloque a máquina num terreno plano.
2. Coloque o interruptor geral (1) em "0".
3. Remova o depósito dos resíduos (9).
4. Desaparafuse os manípulos (A, Fig. 8).
5. Segure o filtro de poeiras (B) como ilustrado na figura.
6. Remova o filtro de poeiras rodando-o no sentido da seta (A, Fig. 9) para desengatá-lo dos pernos (B) e, em seguida, baixe-o para desengatá-lo dos pentes do dispositivo de sacudimento filtro (C).
7. Retire o filtro (A, Fig. 10) da caixa (B) desapertando os 2 elásticos (C).
8. Numa espaço ao ar livre, limpe o filtro sacudindo-o contra uma superfície plana e limpa, batendo com o lado (D), oposto à junta (E).
Complete a limpeza com um jacto perpendicular de ar comprimido (F) a um máximo de 6 bars, soprando unicamente do lado da junta (E) a uma distância mínima de 30 cm.
Verifique que o corpo do filtro não tenha golpes. Caso contrário proceda à sua substituição.
Para uma limpeza mais profunda, é recomendado lavar o filtro com água e eventualmente com detergentes que não façam espuma. Não se esqueça que este tipo de lavagem, mesmo sendo de melhor qualidade, reduz a vida útil do filtro que deverá ser substituído mais frequentemente.
A utilização de detergentes inadequados prejudica as características de funcionamento do filtro.
9. Limpe a junta de borracha (E) do filtro ao longo de toda a superfície perimétrica e controle que esteja em bom estado e adequada para a vedação. Caso contrário, substitua o filtro.
10. Limpe a junta (D, Fig. 9) do depósito dos resíduos ao longo de toda a superfície perimétrica e controle que está em bom estado e adequada à vedação. Caso contrário proceda à sua substituição.
11. Monte os componentes na ordem inversa em relação à desmontagem.



Figura 8

S311357

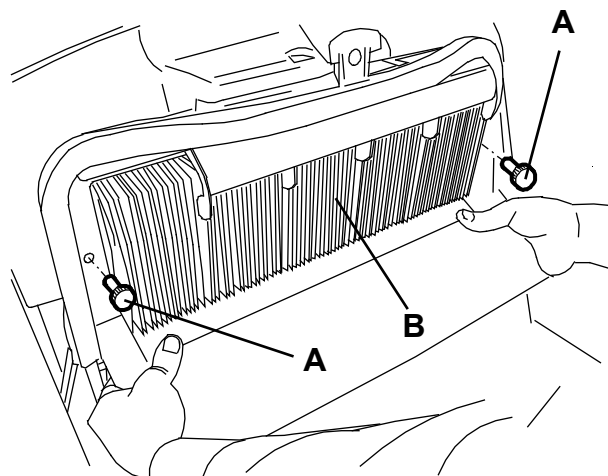

Figura 9

S311358

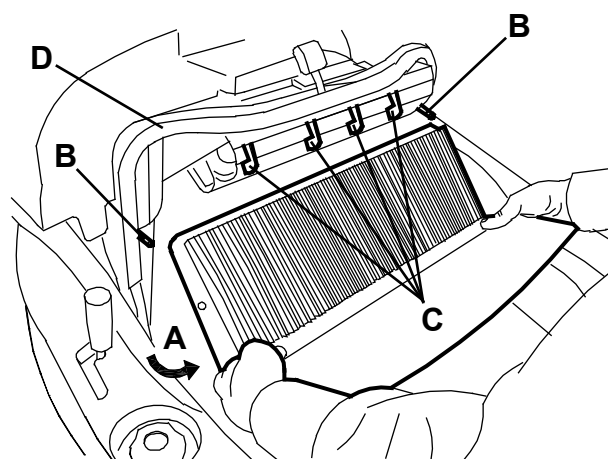

Figura 10

S311359

**NOTA**

Durante a montagem, o filtro deve ser orientado com a junta (E, Fig. 10) virada como ilustrado na figura.

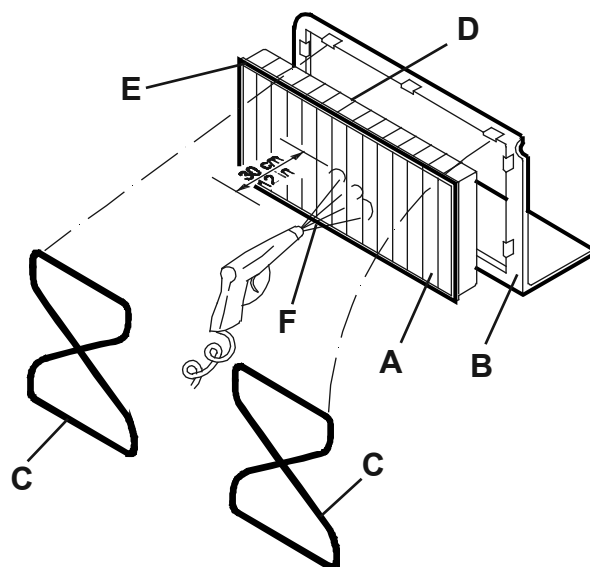
CONTROLO DA ALTURA E DO FUNCIONAMENTO DOS FLAPS

1. Coloque a máquina num terreno plano e adequado a servir como plano de referência para a verificação da correcta altura dos flaps.
2. Coloque o interruptor geral (1) em "0".
3. Controle se a altura ao solo dos flaps laterais (A e B, Fig. 11) está compreendida entre 0 e 2 mm.
Controle que os flaps estão em bom estado e não apresentam cortes ou lacerações que possam deteriorar a capacidade de aspiração da máquina. Se for necessário, substitua os flaps laterais (veja o procedimento no Manual de assistência).
4. Verifique que os flaps dianteiro e traseiro (C e D, Fig. 11) raspam levemente no piso. Controle que os flaps estão em bom estado e não apresentam cortes ou lacerações que possam deteriorar a capacidade de aspiração da máquina. Considere que o flap dianteiro apresenta cortes verticais normais (E). Se for necessário, substitua os flaps dianteiro e traseiro (veja o procedimento no Manual de assistência).



Figura 11

S311360

RECARGA DAS BATERIAS

1. Coloque a máquina na área designada para o carregamento das baterias e certifique-se que não pode deslocar-se sozinha.
2. Coloque o interruptor geral (A, Fig. 12) em "0".
3. Remova o cabo do carregador de bateria (B) do compartimento (C) e ligue-o à rede eléctrica.

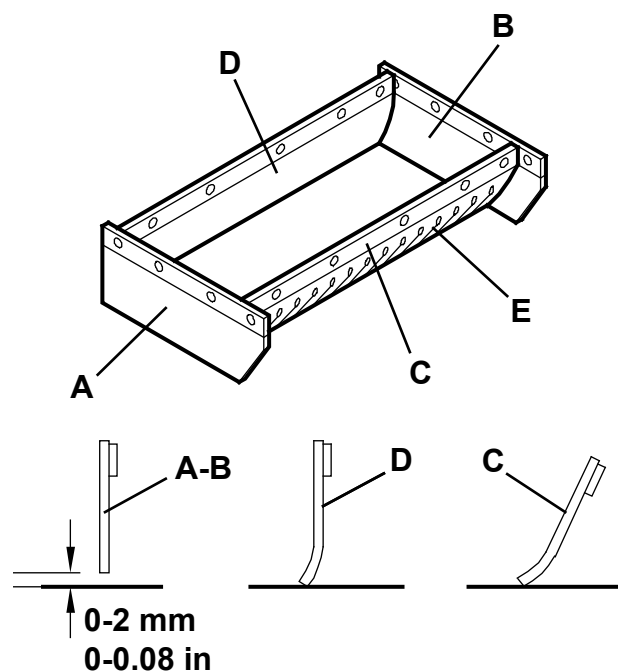

ADVERTÊNCIA!

Antes de ligar o cabo do carregador de bateria (B) à rede eléctrica, certifique-se de que a frequência e a tensão indicadas na placa do número de série (33) da máquina coincidam com os dados de rede.

Em caso de dúvida, não ligue a ficha à tomada eléctrica, mas contacte o pessoal qualificado.

4. Durante a fase de carregamento da bateria, acende-se primeiro o sinalizador luminoso vermelho (D) e, em seguida, o sinalizador luminoso amarelo (E). Quando se acender o sinalizador luminoso verde (F), a bateria está carregada.
5. Desligue o cabo do carregador de bateria (B) da rede eléctrica e introduza-o no compartimento específico (C).



NOTA

Quando o carregador de baterias está ligado à rede eléctrica, todas as funções da máquina estão automaticamente bloqueadas.



Figura 12

S311361

RESOLUÇÃO DE PROBLEMAS

Problema	Causa provável	Solução
Colocando o interruptor geral em "I" ou "II", a máquina não se liga.	O fusível (21) está desligado.	Restabeleça o fusível pressionando o botão específico.
	O cabo do carregador de bateria está ligado à rede eléctrica.	Desligue-o e volte a pô-lo no compartimento específico.
	As baterias estão descarregadas.	Carregue as baterias.
A escova lateral não funciona.	O fusível (20) está desligado.	Restabeleça o fusível pressionando o botão específico.
A máquina funciona somente parada mas, sob esforço desliga-se e o indicador luminoso vermelho acende-se.	As baterias estão descarregadas.	Carregue as baterias. Caso o problema persistir, substitua as baterias contactando um centro de assistência Nilfisk.
As baterias têm pouca autonomia.	As baterias alcançaram a fase final de vida.	Substitua as baterias contactando um centro de assistência Nilfisk.
As baterias não se carregam: o sinalizador luminoso vermelho (4) não se acende quando a tomada é introduzida na tomada eléctrica.	A tomada eléctrica não é alimentada.	Controle a tomada eléctrica ligando outro electrodoméstico.

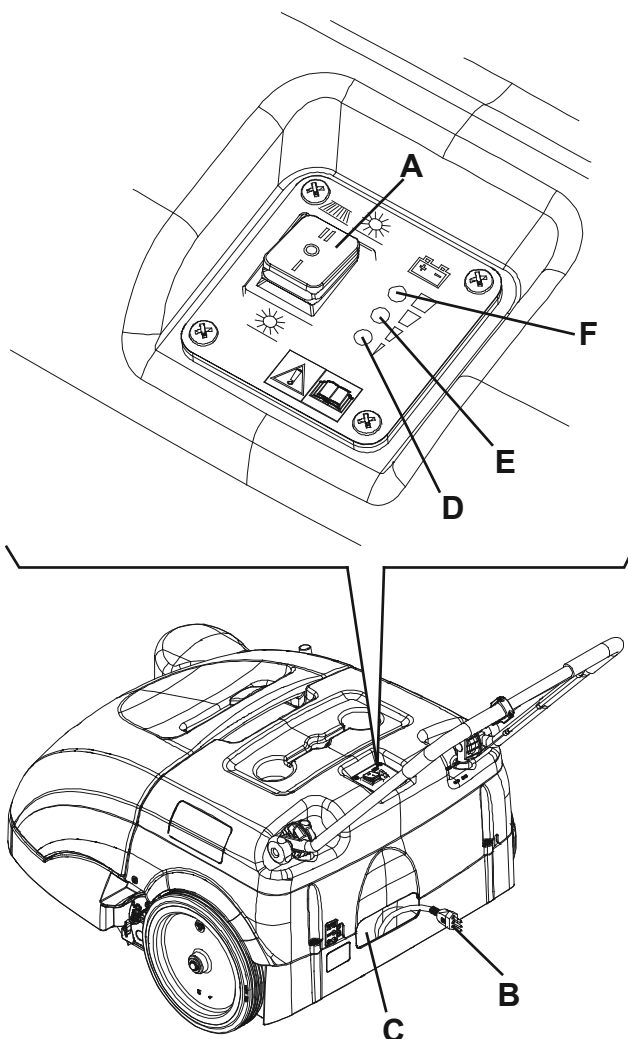
Para mais informações contacte os centros de assistência da Nilfisk, os quais possuem o manual de assistência.

FIM DE VIDA

Proceda à entrega da máquina junto de um centro de tratamento autorizado.

Antes de eliminar a máquina, é necessário remover e separar os seguintes materiais e enviá-los para a triagem selectiva em conformidade com as normas ambientais em vigor:

- Bateria
- Escovas
- Tubos e peças em material plástico
- Componentes eléctricos e electrónicos (*)

(*) Em particular, para o depósito das partes eléctricas e electrónicas, dirija-se a um centro da Nilfisk local.

