

# AS4335C

## INSTRUCCIONES DE USO

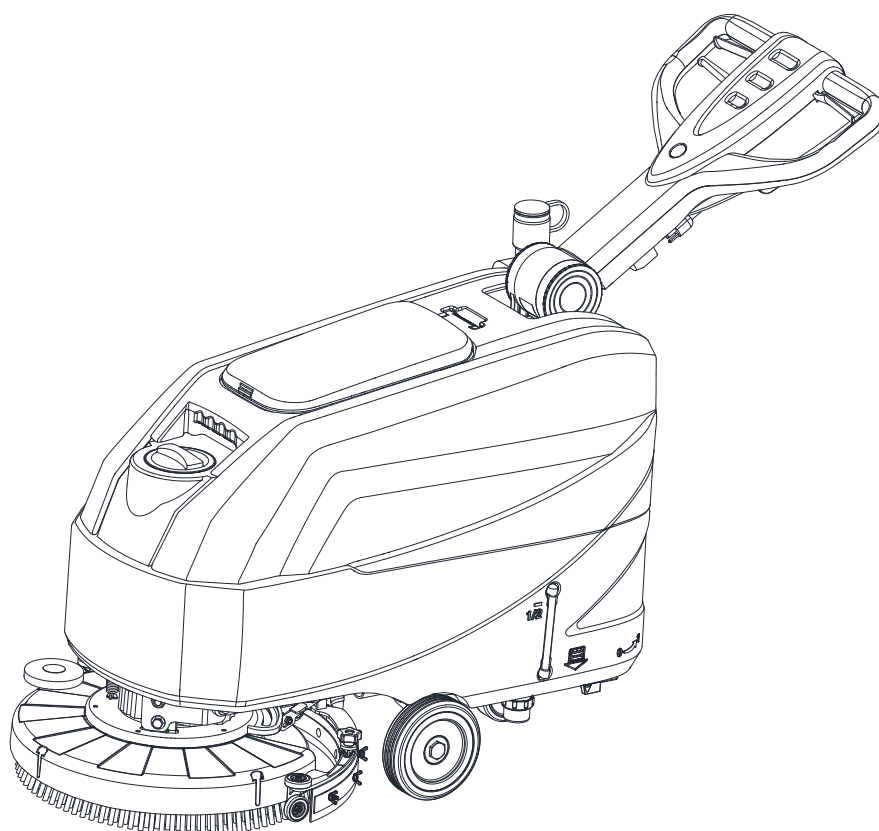

N.º modelo: 50000583 / 50000585 / 50000587

VS15360 Rev. C 2021-08

Traducción de las instrucciones originales

The logo for VIPER, featuring the word "VIPER" in a bold, sans-serif font, with a stylized oval shape behind the letters.



EU / UE / EL / EC / EE / ES / EÚ / AB

**Declaration of Conformity**

Prohlášení o shodě  
Konformitátserklæring  
Overensstemmelseserklæring  
Declaración de conformidad  
Vastavusdeklaratsioon  
Déclaration de conformité  
Vaatumustenmukaisuusvakuutus

Декларация за съответствие  
Δήλωση συμμόρφωσης  
Megfelelősségi nyilatkozat  
Izjava o skladnosti  
Dichiarazione di conformità  
Atitikties deklaracija  
Atbilstības deklarācija  
Samsvarserklæring  
Conformiteitsverklaring

Declaração de conformidade  
Declaracja zgodności  
Declaratie de conformitate  
Декларация о соответствии  
Försäkran om överensstämmelse  
Vyhlasenie o zhode  
Izjava o skladnosti  
Uygunluk beyanı

**Manufacturer /** Výrobce / Hersteller / Fabrikant / Fabricante / Κατασκευαστής /  
Gyártó / Proizvođač / Fabbicante / Gamintojas / Ražotājs / Produzent / Fabrikant /  
Fabricante / Producent / Producător / производитель / Tillverkaren / Výrobca /  
Proizvajalec / Üretici firma:

**Nilfisk A/S, Kornmarksvej 1  
DK-2605 Broendby, DENMARK**

**Product /** Produkt / Producto, Toode, Produit, Tuote / Продукт /  
Προϊόν / Termék / Proizvod / Prodotto / Produktas / Produkts /  
Artikel / Produtos / Produs / Izdelek / Ürün

**AS4325B, AS4335C**

**Description /** Popis / Beschreibung / Beskrivelse / Descripción /  
Kirjeldus / La description / Kuvaus / Описание / Περιγραφή / Leirás /  
Opis / Descrizione / Aprašymas / Apraksts / Beschrijving / Descrição /  
Descriere / Beskrivning / Popis / Açıklama

**FC - Floor Scrubber/Sweeper – Battery; FC - Floor  
Scrubber/Sweeper  
Working mode: 24VDC, Charging mode: 100-240V  
50-60Hz; 220-240V 50-60Hz, IPX24**

- |   |   |   |
|---|---|---|
| <b>EN</b> We, Nilfisk hereby declare under our sole responsibility, that the above mentioned product(s) is/are in conformity with the following directives and standards. | <b>BG</b> Ние, Nilfisk С настоящото декларираме на своя лична отговорност, че посочените по-горе продуктът е в съответствие със следните директиви и стандарти. | <b>PT</b> Nós, a Nilfisk declaramos, sob nossa exclusiva responsabilidade, que o produto acima mencionado está em conformidade com as diretrizes e normas a seguir. |
| <b>CS</b> My, Nilfisk prohlašujeme na svou výlučnou odpovědnost, že výše uvedený výrobek je ve shodě s následujícími směrnici a normami.                                  | <b>EL</b> Εμείς, Nilfisk δηλώνουμε με αποκλειστική μας ευθύνη, ότι το προαναφερόμενο προϊόν συμμορφώνεται με τις ακόλουθες οδηγίες και πρότυπα.                 | <b>PL</b> My, Nilfisk Niniejszym oświadczamy z pełną odpowiedzialnością, że wyżej wymieniony produkt jest zgodny z następującymi dyrektywami i normami..            |
| <b>DE</b> Wir, Nilfisk erklären in alleiniger Verantwortung, dass das oben genannte Produkt den folgenden Richtlinien und Normen entspricht.                              | <b>HU</b> Mi, Nilfisk Kijelentjük, egyedüli felelősséggel, hogy a fent említett termék megfelel az alábbi irányelveknek és szabványoknak                        | <b>RO</b> Noi, Nilfisk Prin prezenta declarăm pe propria răspundere, că produsul mai sus menționat este în conformitate cu următoarele standarde și directive.      |
| <b>DA</b> Vi, Nilfisk erklærer hermed under eget ansvar at ovennævnte produkt(er) er i overensstemmelse med følgende direktiver og standarder.                            | <b>HR</b> Mi, Nilfisk Izjavljujemo pod punom odgovornošću, da gore navedeni proizvod u skladu sa sljedećim direktivama i standardima.                           | <b>RU</b> Мы, Nilfisk настоящим заявляем под нашу полную ответственность, что вышеперечисленные продукция соответствует следующими директивам и стандартам.         |
| <b>ES</b> Nosotros, Nilfisk declaramos bajo nuestra única responsabilidad que el producto antes mencionado está en conformidad con las siguientes directivas y normas     | <b>IT</b> Noi, Nilfisk dichiara sotto la propria responsabilità, che il prodotto di cui sopra è conforme alle seguenti direttive e norme.                       | <b>SV</b> Vi Nilfisk förklarar härmed under eget ansvar att ovan nämnda produkt överensstämmer med följande direktiv och normer.                                    |
| <b>ET</b> Meie, Nilfisk Käesolevaga kinnitame ja kanname ainuisikulist vastutust, et eespool nimetatud toode on kooskõlas järgmiste direktiivide ja                       | <b>LT</b> Mes, "Nilfisk pareiškiu vienašališkos atsakomybės, kad pirmiau minėtas produkts atitinka šias direktyvas ir standartus                                | <b>SK</b> My, Nilfisk prehlasujeme na svoju výlučnú zodpovednosť, že vyššie uvedený výrobok je v zhode s nasledujúcimi smernicami a normami.                        |
| <b>FR</b> Nilfisk déclare sous notre seule responsabilité que le produit mentionné ci-dessus est conforme aux directives et normes suivantes.                             | <b>LV</b> Mēs, Nilfisk šo apliecinu ar pilnu atbildību, ka iepriekš minētais produkts atbilst šādām direktīvām un standartiem                                   | <b>SL</b> Mi, Nilfisk izjavljamo s polno odgovornostjo, da je zgoraj omenjeni izdelek v skladu z naslednjimi smernicami in standardi.                               |
| <b>FI</b> Me, Nilfisk täten vakuutamme omalla vastuulla, että edellä mainittu tuote on yhdenmukainen seuraavien direktiivien ja standardien mukaisesti                    | <b>NO</b> Vi, Nilfisk erklærer herved under eget ansvar, at det ovennevnte produktet er i samsvar med følgende direktiver og standarder                         | <b>TR</b> Nilfisk, burada yer alan tüm sorumluluklarımızı göze, yukarıda belirtilen ürünün aşağıdaki direktifler ve standartlara uygun olduğunu beyan ederiz.       |
| <b>NL</b> We verklaren Nilfisk hierbij op eigen verantwoordelijkheid, dat het bovengenoemde product voldoet aan de volgende richtlijnen en normen                         |   |   |

2006/42/EC

**EN 60335-1:2012+A11:2014+A13:2017+A1:2019+A2:2019+A14:2019  
EN 60335-2-72:2012**

2014/30/EU

**EN 55014-1:2017  
EN 55014-2:2015  
EN 61000-3-2:2019  
EN 61000-3-3:2013+A1:2019**

Authorized signatory: Pierre Mikaelsson, Executive Vice President, Global Products & Services, Nilfisk NLT

Jan 17, 2020



UK Declaration of Conformity

We,  
Nilfisk Ltd  
Nilfisk House, Bowerbank Way Gilwilly Industrial Estate  
Penrith Cumbria  
CA11 9BQ UK

Hereby declare under our sole responsibility that the

Product: FC - Floor Scrubber/Sweeper - Battery; FC - Floor Scrubber/Sweeper  
Description: Charging mode: 100-240V 50/60Hz; Working mode: 24V DC; 220-240V 50-60Hz, IP24  
Type: AS4325B, AS4335C

Is in compliance with the following standards:

EN 60335-1:2012+A11:2014+A13:2017+A1:2019+A2:2019+A14:2019  
EN 60335-2-72:2012  
EN 55014-1:2017+A11:2020  
EN 55014-2:2015  
EN 61000-3-2:2019  
EN 61000-3-3:2013+A1:2019

Following the provisions of:

Supply of Machinery (Safety) Regulations 2008/1597  
Electromagnetic Compatibility Regulations 2016/1091

Penrith, 25-1-2021

A handwritten signature in black ink, appearing to be "Stewart Dennett". The signature is written in a cursive style with a long horizontal stroke at the end.

Stewart Dennett  
GM/MD

# ÍNDICE

<b>INTRODUCCIÓN</b> .....	<b>1</b>
PROPÓSITO Y CONTENIDOS DE ESTA GUÍA .....	1
CÓMO GUARDAR EL MANUAL DE INSTRUCCIONES DE USO .....	1
DECLARACIÓN DE CONFORMIDAD .....	1
ACCESORIOS Y MANTENIMIENTO .....	1
CAMBIOS Y MEJORAS .....	1
ÁMBITO DE APLICACIÓN .....	1
DATOS DE IDENTIFICACIÓN DE LA MÁQUINA .....	1
TRANSPORTE Y DESEMBALAJE.....	2
<b>SEGURIDAD</b> .....	<b>2</b>
SÍMBOLOS VISIBLES EN LA MÁQUINA .....	2
SÍMBOLOS QUE APARECEN EN EL MANUAL DE INSTRUCCIONES DE USO .....	2
INSTRUCCIONES GENERALES DE SEGURIDAD.....	3
<b>DESCRIPCIÓN DE LA MÁQUINA</b> .....	<b>5</b>
CONSTRUCCIÓN DE LA MÁQUINA (como se indica en Figura 1) .....	5
PANEL DE CONTROL (como se indica en la Figura 2) .....	6
DIMENSIONES DE LA MÁQUINA.....	6
PARÁMETROS TÉCNICOS .....	7
ESQUEMA ELÉCTRICO (220 VCA) .....	8
<b>GUÍA DE FUNCIONAMIENTO</b> .....	<b>9</b>
INSTALACIÓN Y EXTRACCIÓN DEL CEPILLO/PORTA-PAD .....	9
INSTALACIÓN Y EXTRACCIÓN DE LA BOQUILLA .....	10
LLENAR EL DEPÓSITO DE SOLUCIÓN O AGUA DE LAVADO .....	11
REGULACIÓN DEL FLUJO DE AGUA .....	11
PUESTA EN MARCHA Y PARADA DE LA MÁQUINA.....	11
CONDUCCIÓN DE LA MÁQUINA (FREGAR Y SECAR) .....	12
VACIAR LOS DEPÓSITOS .....	13
DESPUÉS DEL USO DE LA MÁQUINA.....	14
INACTIVIDAD PROLONGADA DE LA MÁQUINA .....	14
PRIMER PERÍODO DE USO .....	14
<b>MANTENIMIENTO</b> .....	<b>14</b>
TABLA DE MANTENIMIENTO PROGRAMADO .....	15
LIMPIEZA DE LOS CEPILLOS/PADS .....	15
LIMPIEZA DEL FILTRO DE LA SOLUCIÓN.....	15
LIMPIEZA DE LA BOQUILLA .....	16
CONTROL Y SUSTITUCIÓN DE LOS LABIOS DE LA BOQUILLA.....	17
REJILLA DEL DEPÓSITO Y DE LA ASPIRACIÓN CON LIMPIEZA DEL FLOTADOR E INSPECCIÓN DE LA GOMA DE LA TAPA .....	17
ACCESORIOS/OPCIONES .....	18
<b>RESOLUCIÓN DE PROBLEMAS</b> .....	<b>19</b>
<b>DESGUACE</b> .....	<b>19</b>

## INTRODUCCIÓN



### NOTA

Los números entre paréntesis hacen referencia a los componentes que se muestran en la sección Descripción de la Máquina.

## PROPÓSITO Y CONTENIDOS DE ESTA GUÍA

El propósito del presente Manual de Instrucciones de Uso es proporcionar al operador toda la información básica, los datos técnicos, el funcionamiento, el almacenamiento, las piezas de repuesto, las condiciones de seguridad etc.

Antes de efectuar cualquier operación en la máquina, los operadores y los técnicos calificados tienen que leer cuidadosamente el Manual de Instrucciones de Uso. En caso de dudas sobre la correcta interpretación de las instrucciones, contacte con nuestra empresa para obtener más información.

## CÓMO GUARDAR EL MANUAL DE INSTRUCCIONES DE USO

El manual de instrucciones de uso debe conservarse junto a la máquina, dentro de su contenedor, lejos de líquidos y otras sustancias que podrían dañarlo.

## DECLARACIÓN DE CONFORMIDAD

La Declaración de conformidad se suministra con la máquina y certifica la conformidad de la máquina con la ley vigente.



### NOTA

Las copias de la declaración de conformidad original se proporcionan junto con la documentación de la máquina.

## ACCESORIOS Y MANTENIMIENTO

Todos los procedimientos de operación, mantenimiento y reparación necesarios deben ser realizados por personal calificado o por los centros de servicio designados de nuestra empresa. SOLO se permite el uso de accesorios y piezas de repuesto originales.

Póngase en contacto con el servicio de atención al cliente de nuestra empresa por cualquier servicio o compra de accesorios o piezas de repuesto según necesario.

## CAMBIOS Y MEJORAS

Estamos comprometidos con la mejora continua de nuestros productos, y la empresa se reserva el derecho de aportar cambios y mejoras al producto sin aviso previo.

## ÁMBITO DE APLICACIÓN

La fregadora está destinada al uso comercial e industrial. Es apropiada para la limpieza de suelos lisos y sólidos, cuando es utilizada por personal calificado en condiciones de seguridad. No es apta para el uso al aire libre o para la limpieza de alfombras o suelos ásperos.

## DATOS DE IDENTIFICACIÓN DE LA MÁQUINA

El número de serie y el modelo de la máquina aparecen marcados en la etiqueta de serie.

Esta información es útil. Utilice la siguiente tabla para anotar los datos de identificación de la máquina a la hora de comprar piezas de repuesto para la máquina.

MODELO DE LA MÁQUINA.....
NÚMERO DE SERIE DE LA MÁQUINA .....

**TRANSPORTE Y DESEMBALAJE**

Cuando el transportista entrega la máquina, asegúrese de que el embalaje y la máquina se encuentran enteros y sin daños. En caso de daños, avise al transportista dicha situación, antes de aceptar las mercancías para reservarse el derecho de indemnización.

Al desembalar la máquina siga estrictamente las instrucciones en el embalaje.

Compruebe el paquete y asegúrese de que los siguientes artículos están incluidos:

1. Documentación técnica que incluye las instrucciones de uso y el catálogo de piezas.

**SEGURIDAD**

Los siguientes símbolos indican situaciones potencialmente peligrosas. Siempre lea atentamente esta información y tome todas las precauciones necesarias para salvaguardar a las personas y las propiedades.

**SÍMBOLOS VISIBLES EN LA MÁQUINA**

**¡ADVERTENCIA!**

Lea detenidamente todas las instrucciones antes de realizar cualquier operación en la máquina.



**¡ADVERTENCIA!**

No lave la máquina con chorros directos o agua a presión.



**¡ADVERTENCIA!**

No utilice la máquina en pendientes con un grado de inclinación superior al que se define en la especificación.

**SÍMBOLOS QUE APARECEN EN EL MANUAL DE INSTRUCCIONES DE USO**

**¡PELIGRO!**

Indica una situación peligrosa con riesgo de muerte para el operador.



**¡ADVERTENCIA!**

Indica un riesgo potencial de lesiones a las personas.



**¡ATENCIÓN!**

Indica una advertencia o una nota relacionada con funciones importantes o útiles.

Preste atención a los párrafos marcados con este símbolo.



**NOTA**

Indica una observación relacionada con funciones importantes o útiles.



**CONSULTA**

Indica la necesidad de consultar el manual de instrucciones de uso antes de realizar cualquier procedimiento.

## INSTRUCCIONES GENERALES DE SEGURIDAD

Advertencias y precauciones específicas para informar acerca de los posibles daños a las personas y a la máquina se muestran a continuación.

**¡PELIGRO!**

- Esta máquina debe ser operada por personal capacitado y autorizado de acuerdo con las instrucciones del manual.
- Antes de realizar cualquier procedimiento de limpieza, mantenimiento, reparación o sustitución, lea todas las instrucciones con cuidado, asegúrese de apagar la máquina y desenchufar el conector del tomacorriente.
- No utilice la máquina cerca de polvos, líquidos o vapores tóxicos, peligrosos, inflamables y/o explosivos. Esta máquina no es adecuada para la recogida de polvos peligrosos.
- Quitese las joyas cuando trabaje cerca de los componentes eléctricos.
- No trabajar bajo la máquina levantada si ésta no está fijada con los soportes de seguridad adecuados.

**¡ADVERTENCIA!**

- Esta máquina es para USO COMERCIAL, por ejemplo en hoteles, colegios, hospitales, fábricas, tiendas y oficinas y negocios de alquiler.
- Las máquinas desatendidas deberán estar protegidas ante cualquier movimiento involuntario.
- Para evitar usos no autorizados de la máquina, la fuente de energía debe apagarse o bloquearse, por ejemplo quitando la llave del interruptor principal o la llave de encendido.
- Inspeccione cuidadosamente la máquina antes de cada uso. Asegúrese de que todos los componentes se encuentran montados seguramente antes de su uso. Los componentes sueltos podrían producir daños a las personas y a las propiedades.
- Nunca mueva la máquina tirando del cable. Evite que el cable se dañe con el cierre de puertas o en esquinas afiladas. Mantenga el cable lejos de superficies calientes.
- Para reducir el riesgo de incendio, descargas eléctricas o lesiones, asegúrese de que la máquina está apagada antes de salir.
- Utilice o guarde la máquina en interiores en condiciones secas, no está permitido usarla al aire libre.
- La temperatura tanto de almacenamiento como de funcionamiento de la máquina debe ser entre 0 °C y +40 °C, la humedad del aire debe oscilar entre 30% y 95%.
- No utilice la máquina en pendientes con un grado de inclinación superior al que se define en la especificación.
- Durante el uso y manipulación de detergentes de limpieza de suelos, siga las instrucciones en las etiquetas del detergente y use guantes y protecciones adecuadas.
- Utilice cepillos y pads suministrados con la máquina o definidos en el manual. El uso de otros cepillos o pads podría reducir la seguridad.
- Cuando la máquina no funciona correctamente, asegúrese de que esto no sea causado por falta de mantenimiento. Si es necesario, solicite la asistencia del personal autorizado o se un Centro de asistencia autorizado.
- Tomar todas las precauciones necesarias para que el pelo, las joyas y las ropas no sean capturados por las partes móviles de la máquina.
- No usar la máquina en ambientes demasiado polvorientos.
- No lave la máquina con chorros directos o presurizados de agua, o con sustancias corrosivas.
- No chocar contra estanterías o andamios de los que puedan caer objetos.
- No poner recipientes de líquidos sobre la máquina, usar el portabebidas.
- Para evitar daños en el suelo, no permita que el cepillo/pad funcione mientras la máquina está parada.
- En caso de incendio, use un extintor de polvo seco. No utilice extintores líquidos.
- No retire o modifique las pegatinas de la máquina.
- No manipule las protecciones de seguridad de la máquina y siga escrupulosamente las instrucciones para el mantenimiento programado.

- Tener cuidado durante el traslado de la máquina en condiciones de temperatura muy baja. El agua en el depósito de recuperación o en los tubos podría congelarse y dañar la máquina.
- Si deben sustituirse piezas, solicite piezas de repuesto **ORIGINALES** a un Concesionario y/o Revendedor autorizado.
- Lleve la máquina al Centro de asistencia si no funciona como de costumbre o está en condiciones de haber sido dañada, dejada al aire libre, caída al agua.
- Para garantizar el funcionamiento correcto y seguro de la máquina, el mantenimiento programado que se muestra en el capítulo correspondiente de este manual, debe ser realizado por el personal autorizado o un Centro de asistencia autorizado.
- La máquina debe desecharse de forma adecuada, debido a la presencia de materiales tóxicos dañinos que están sujetos a las normas que requieren la eliminación en centros especiales (véase capítulo Desguace).
- Esta máquina es una herramienta de limpieza y no sirve para ningún otro propósito.
- Las aperturas deben mantenerse libre de polvo, hilacha, pelos y cualquier otro cuerpo extraño que pueda reducir el flujo de aire. No utilice la máquina si los orificios están obstruidos.
- Usar la máquina sólo en áreas con suficiente iluminación.
- Esta máquina no debe ser utilizada por personas (incluidos niños) con capacidades físicas, sensoriales o mentales reducidas, o con falta de experiencia y conocimientos.
- Tener mucho cuidado cuando se utiliza cerca de niños.
- Los niños deben ser supervisados para asegurarse de que no jueguen con el aparato.
- Cuando se usa esta máquina, tener cuidado de salvaguardar la incolumidad de personas y cosas.
- Los niños no pueden efectuar limpieza y mantenimiento de la máquina sin supervisión adecuada.
- Los operadores deberán haber recibido la capacitación adecuada para usar este tipo de máquinas.

**DESCRIPCIÓN DE LA MÁQUINA**

**CONSTRUCCIÓN DE LA MÁQUINA (como se indica en Figura 1)**

- |   |  |
|---|--|
| 1. Manillar   | 22. Filtro de la solución detergente                 |
| 2. Palanca del interruptor de seguridad             | 23. Ruedas delanteras                                |
| 3. Palanca de ajuste del manillar                   | 24. Grupo boquilla                                   |
| 4. Tubo de descarga del agua de recuperación        | 25. Porta-pad  |
| 5. Tapa del depósito de recuperación                | 26. Panel de control                                 |
| 6. Tapa del agua fresca                             | 27. Placa número de serie/datos técnicos             |
| 7. Cadena de sujeción de la tapa                    | 28. Soporte para el cable de alimentación            |
| 8. Boca de la manguera de llenado                   | 29. Cable con conector hembra                        |
| 9. Depósito de recuperación                         | 30. Cable de alimentación de 20 m                    |
| 10. Depósito de la solución detergente              | 31. Caja de las piezas accesorias (*)                |
| 11. Rueda del parachoques del cabezal portacepillos | 32. Interruptor de reset del sistema de aspiración   |
| 12. Cabezal del cepillo/porta-pad                   | 33. Interruptor de reset del sistema del cepillo     |
| 13. Cepillo/porta-pad                               | 34. Etiqueta del interruptor de reset                |
| 14. Cepillo   | 35. Tapa de la caja eléctrica                        |
| 15. Faldón (*)                                      | 36. Pedal de elevación/descenso del cabezal          |
| 16. Palanca de subida de la boquilla                | a) Posición del pedal cuando el cabezal está bajado  |
| 17. Reguladores de la boquilla                      | b) Posición del pedal cuando el cabezal está elevado |
| 18. Tubo de descarga del agua de recuperación       | 37. Rueda pivotante                                  |
| 19. Manguera del nivel de solución                  | 38. Tapa de salida                                   |
| 20. Válvula de bola                                 |  |
| 21. Electroválvula                                  |  |

(\*): Opcional

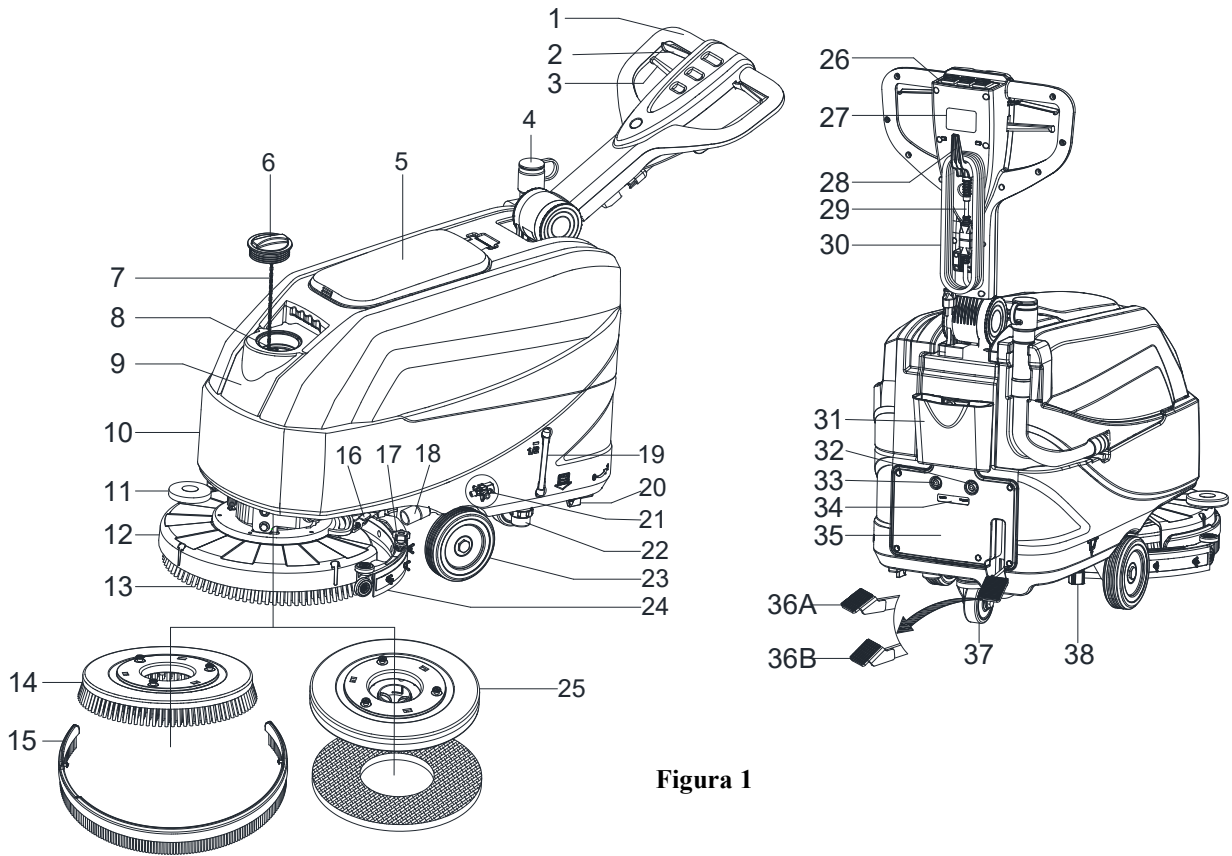

**Figura 1**

**PANEL DE CONTROL (como se indica en la Figura 2)**

1. Interruptor de alimentación
2. Interruptor de la solución
3. Interruptor de aspiración

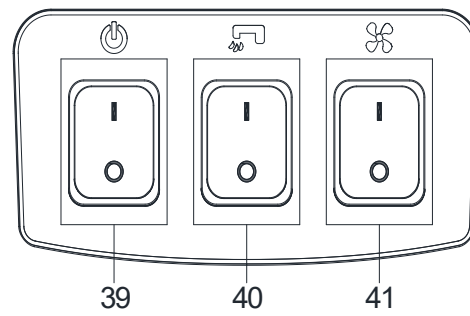

**Figura 2**

**DIMENSIONES DE LA MÁQUINA**

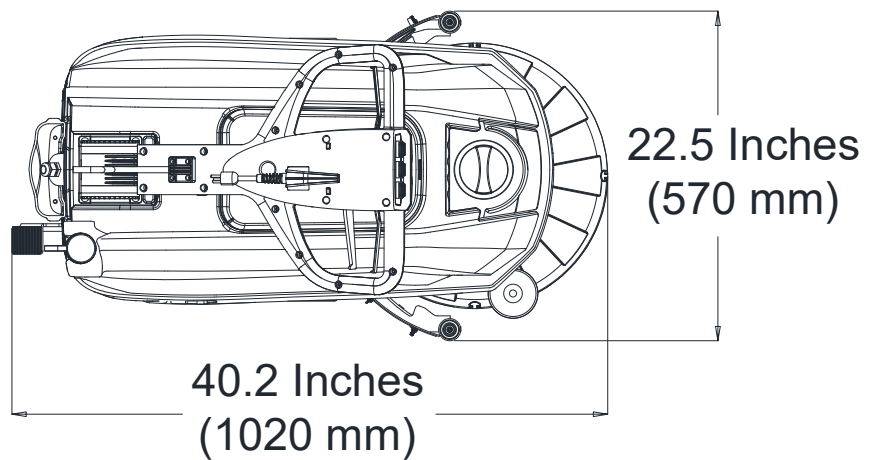
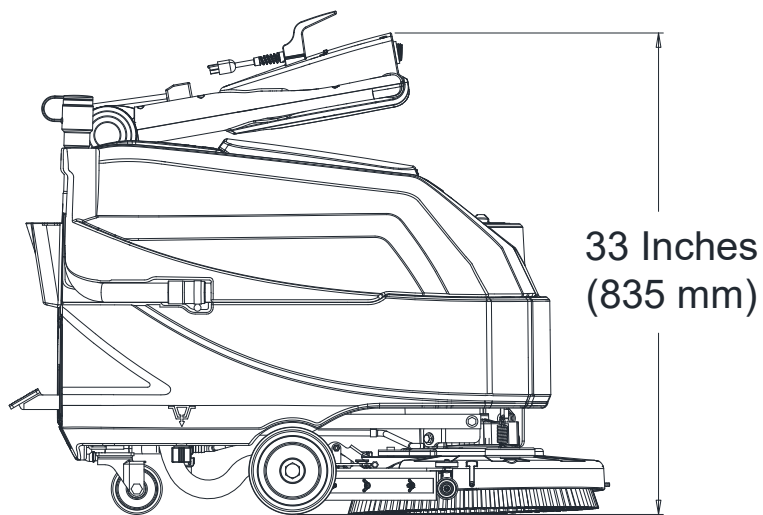
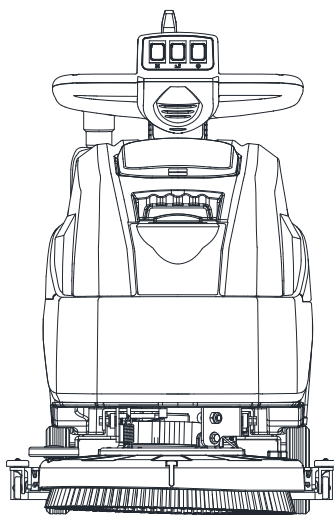

## PARÁMETROS TÉCNICOS

Tipos de parámetros	Unidades	Modelo
		AS4335C
Capacidad del depósito de la solución detergente	L / Gal	35 L / 9,25 Gal.
Capacidad del depósito de recuperación	L / Gal	35 L / 9,25 Gal.
Longitud de la máquina	mm/pulg.	933 mm/36,7 pulg.
Anchura de la máquina con boquilla	mm/pulg.	570 mm/22,4 pulg.
Anchura de la máquina sin boquilla	mm/pulg.	485 mm/19,1 pulg.
Altura de la máquina (sin la empuñadura)	mm/pulg.	647 mm/25,5 pulg.
Altura de la máquina (con la empuñadura vertical)	mm/pulg.	1182 mm/46,5 pulg.
Ancho de trabajo	mm/pulg.	432 mm/17 pulg.
Diámetro ruedas de tracción	mm/pulg.	153 mm/6 pulg.
Diámetro de la rueda trasera	mm/pulg.	89 mm/3,5 pulg.
Diámetro cepillo/pad	mm/pulg.	432 mm/17 pulg.
Presión del cepillo/pad (máx.)	kg/lbs.	19 Kg / 41,8 lbs
Flujo de la solución detergente (máx) por configuración	L / Gal por minuto	(0,59/0,69/1,11/1,68) Litros (0,16/0,18/0,29/0,44) Galones
Nivel de potencia acústica	dB (A)	69 ± 3 dB (A)
Nivel de vibración asa (máx)	m/s <sup>2</sup>	< 2,5 m/s <sup>2</sup>
Capacidad de ascenso (máx.)	% grados	2%
Potencia del motor de aspiración	Watt/H.P.	300 W/0,4 HP
Capacidad de aspiración	mm/pulg. de H <sub>2</sub> O	838 mm / 33±3 pulg. de H <sub>2</sub> O
Potencia del motor del cepillo	Watt/H.P.	250 Watt / 0,34 HP
Velocidad cepillos en modalidad normal	RPM	170 RPM
Grado de protección IP	IP	IP24
Voltaje	CA	220V~240V
Productividad (máx)	m <sup>2</sup> /h	1720 m <sup>2</sup> /h
Peso de la máquina con los depósitos vacíos	kg/lbs.	64 Kg / 141 Lbs
Peso total de la máquina	kg/lbs.	99 Kg / 218 Lbs
Peso de transporte	kg/lbs.	92 Kg / 203 Lbs
Dimensiones del embalaje (L x W x H)	mm/pulg.	(1130 x 730 x 1040 mm) / (44.5 x 28.7 x 41 pulgadas)

(\*) Opcional

ESQUEMA ELÉCTRICO (220 VCA)

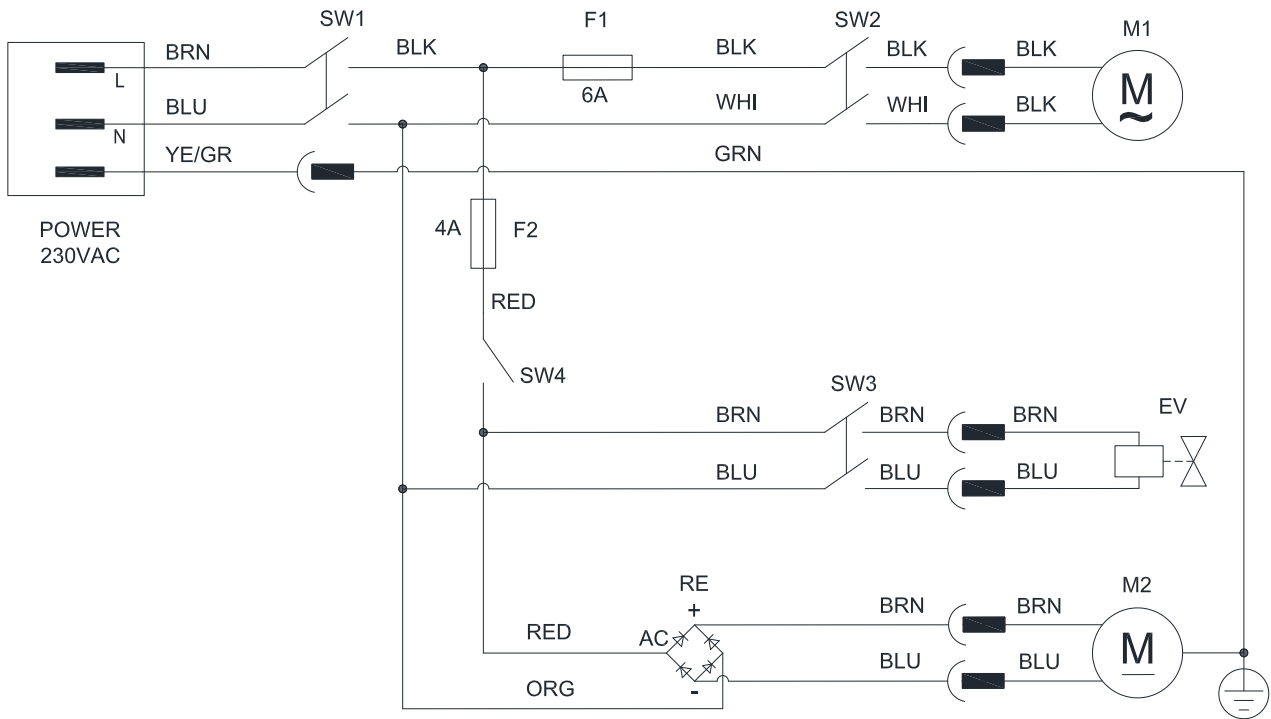

COMPONENTS		COMPONENTS	
SW1	Main Switch	F1	Circuit Breaker 6A
SW2	Vacuum Switch	F2	Circuit Breaker 4A
SW3	Water Switch	M1	Brush Motor
SW4	Handle Switch	M2	Vacuum Motor
EV	Solution Valve	RE	Rectifier

Comment	
1	RED-Red
2	BLK-Black
3	BRN-Brown
4	WHI-white
5	BLU-Blue
6	GRN-Green
7	ORG-Orange
8	YE/GR-Yellow/Green

## GUÍA DE FUNCIONAMIENTO

**¡ADVERTENCIA!**

En algunos lugares de la máquina se encuentran algunas placas adhesivas que indican:

- ¡PELIGRO!
- ¡ADVERTENCIA!
- ¡ATENCIÓN!
- CONSULTA

Durante la lectura de este manual, el operador debe prestar especial atención a los símbolos que aparecen en las placas. No cubra estas placas por cualquier motivo y reemplácelas inmediatamente si están dañadas.

## INSTALACIÓN Y EXTRACCIÓN DEL CEPILLO/PORTA-PAD

**NOTA**

Instale el cepillo (A, Figura 3) o el porta-pad (B y C, Figura 3) según el tipo de suelo a limpiar.

**¡ATENCIÓN!**

Antes de la instalación o extracción del cepillo o porta-pad, asegúrese de que todos los interruptores de la máquina están en posición off y la boquilla y el cabezal del cepillo/porta-pad estén levantados del suelo. El operador debe estar equipado con dispositivos de protección como guantes para reducir el riesgo de accidentes.

Siga las instrucciones:

1. Corte la alimentación (39, Figura 2).
2. Levante el cabezal pisando el pedal (36, Figura 1).
3. Coloque los cepillos (A, Figura 3) o el porta-pad (B, Figura 3) debajo del cabezal (12, Figura 1).
4. Baje el cabezal en los cepillos/porta-pads pisando el pedal (36, Figura 1).
5. Pulse el interruptor de arranque (39, Figura 2).
6. Pulse una de las palancas del interruptor de seguridad del cepillo/marcha adelante (2, Figura 1) para enganchar el cepillo/porta-pad y después suéltela. Si es necesario, repita el procedimiento hasta que los cepillos/porta-pads estén enganchados.
7. Si el paso anterior n.6 es difícil de realizar, utilice el método manual girando el cepillo/porta-pad en la dirección opuesta a la dirección de giro normal (ON) para instalar el cepillo/porta-pad (como se ilustra en la Figura 3).

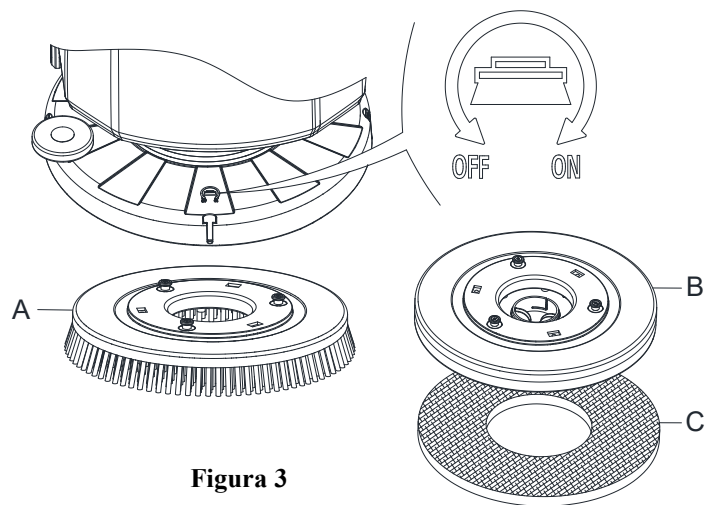

**Figura 3**

**¡ADVERTENCIA!**

Para enganchar el cepillo/porta-pad, presione la palanca del interruptor del seguridad (2, Figura 1) que se enciende en el motor del cepillo/porta-pad.

8. Para retirar el cepillo/porta-pad, levante el cabezal pisando el pedal (36, Figura 1) y a continuación el método manual girando el cepillo/porta-pad en la dirección opuesta (OFF), el cepillo/porta-pad se soltará.

## INSTALACIÓN Y EXTRACCIÓN DE LA BOQUILLA



**¡ATENCIÓN!**

Es aconsejable usar guantes de protección para instalar y quitar el grupo boquilla, dada la posible presencia de residuos cortantes.

1. Empuje la máquina hacia una superficie nivelada.
2. Asegúrese de que la máquina está apagada.
3. Baje el cabezal del cepillo/porta-pad (12, Figura 1) levantando el pedal (36), cepillo en el suelo.
4. Coloque la boquilla entre el cabezal del cepillo y la rueda delantera.
5. Fije el taco A en la apertura B, después fije el otro tornillo C para abrir D, sujete el regulador de la boquilla y conecte el tubo de descarga del agua de recuperación F al conector E (Figura 4).
6. Desconecte la boquilla realizando los pasos en orden inverso al de desmontaje.

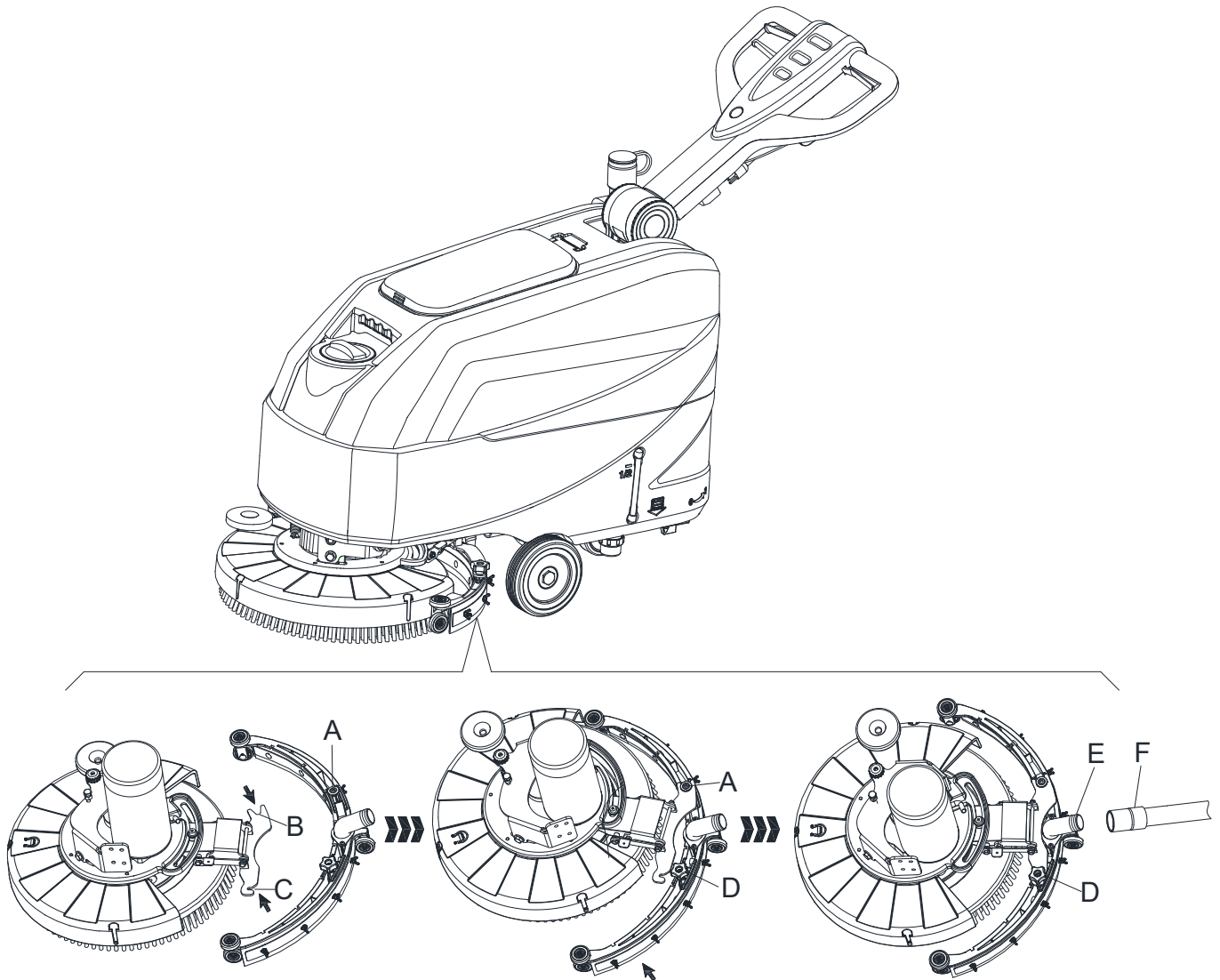

**Figura 4**

## LLENAR EL DEPÓSITO DE SOLUCIÓN O AGUA DE LAVADO

1. Abra la tapa de entrada del agua (A, Figura 5).
2. Llene con agua o con una solución apropiada para el trabajo que se tiene que realizar.  
La temperatura de la solución no debe superar los +104°F (40°C).
3. No llene demasiado el depósito, refiérase al indicador del nivel de agua (B, Figure 5) en cuanto al volumen del agua.



Figura 5



### ¡ADVERTENCIA!

Utilice solo detergentes no inflamables y de baja espuma, indicados para el uso en fregadoras automáticas.

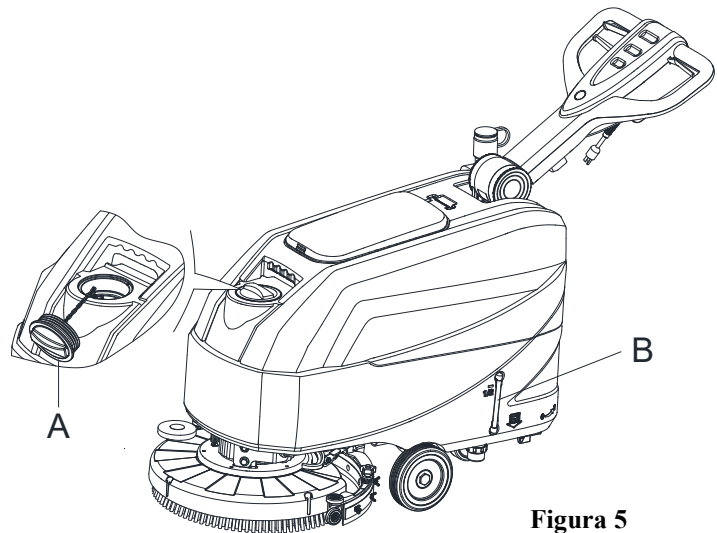
## REGULACIÓN DEL FLUJO DE AGUA

El volumen del flujo de agua puede ajustarse a través de la manilla de la válvula de bola (A, Figura 6) según la cantidad de agua requerida para el uso en fregadoras.



Figura 6



### ¡ADVERTENCIA!

La regulación de la manilla de la válvula de bola (A, Figura 6) debe realizarse con la condición de que el interruptor de alimentación (39, Figura 2) se encuentra en la posición «OFF».

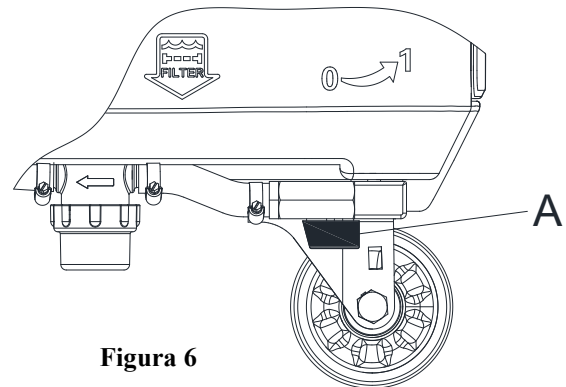
## PUESTA EN MARCHA Y PARADA DE LA MÁQUINA

### Puesta en marcha de la máquina

1. Preparar la máquina como indicado en el párrafo antecedente.
2. Empuje la máquina hacia la zona que se quiere limpiar, empujándolo con las manos el manillar (D, Figura 7).
3. Baje el cabezal del cepillo/porta-pad (I, Figura 7) y la boquilla (L) levantando el pedal (G).
4. Pulse el interruptor de alimentación (A, Figura 7) hacia la posición «I».
5. Pulse el interruptor de la solución (B, Figura 7) hacia la posición «I». (Trabaje simultáneamente con el interruptor de seguridad (E) para controlar la electroválvula).
6. Pulse el interruptor de aspiración (C, Figura 7) hacia la posición «I».
7. Empiece la limpieza empujando la máquina con las manos en el manillar (D, Figura 7) y presionando la palanca del interruptor de seguridad (E, Figura 7).



Figura 7

**NOTA**

Para la marcha adelante, pulse la palanca del interruptor de seguridad (E, Figura 7) derecha o izquierda, o ambas.

8. Si es necesario, presione la palanca de ajuste del manillar (3, Figura 1) para ajustar la altura del manillar.
9. Si es necesario, apague la máquina y ajuste el flujo de solución con la manilla de la válvula de bola. (Remítase a los pasos para el ajuste del flujo de la solución).

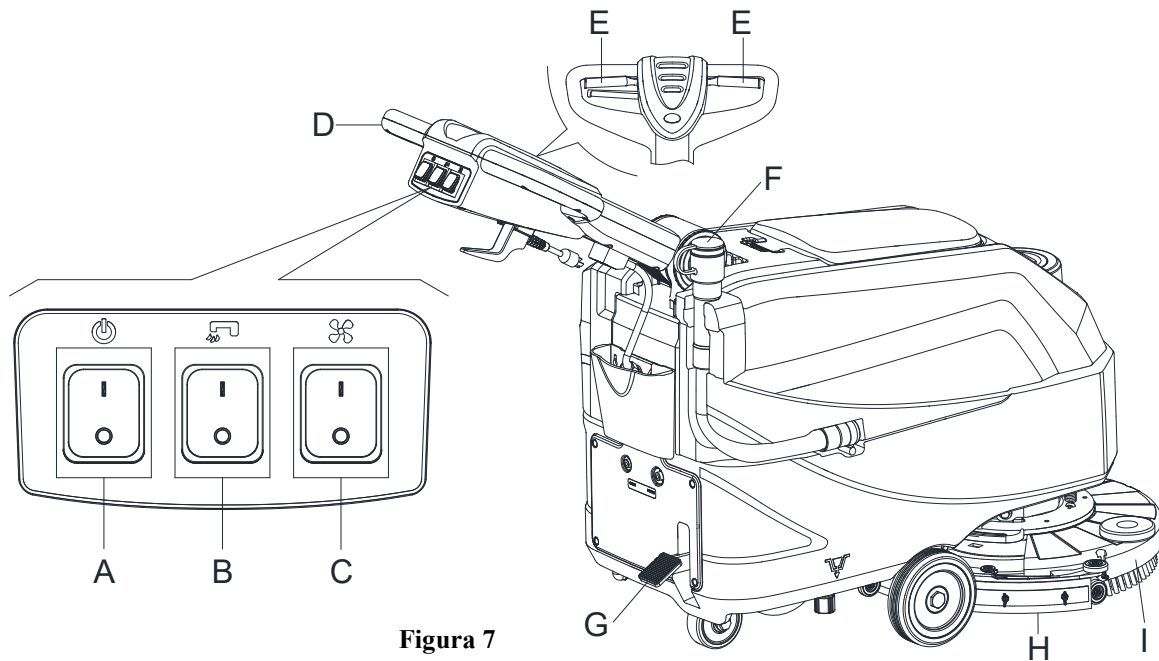
**¡ATENCIÓN!**

Para evitar daños en el suelo, cuando la máquina permanece en un lugar sin moverse, quite las manos de los interruptores y apague los botones de la red eléctrica (A).

**Parada de la máquina**

10. Detenga la máquina usando el manillar (D, Figura 7).
11. Cuando termine de usar la máquina, suelte la palanca del interruptor de seguridad (E) para desconectar el cepillo/porta-pad y la electroválvula.
12. Pulse el interruptor de control de la solución (B) hacia la posición «OFF» para cerrar completamente el flujo de la solución.
13. Pulse el interruptor de aspiración (C) en la posición «OFF». El sistema de aspiración se detiene al cabo de algunos segundos.
14. Pulse el interruptor de alimentación (A) a la posición «OFF». Y desconectando el cable de alimentación (30, Figura 1) de la fuente de alimentación.
15. Levante el cabezal del cepillo/porta-pad (I, Figura 7) y la boquilla (L) presionando el pedal (G).
16. Asegurarse de que la máquina no pueda moverse de forma autónoma.

**CONDUCCIÓN DE LA MÁQUINA (FREGAR Y SECAR)**

1. Ponga la máquina en marcha como se indica en los párrafos anteriores.
2. Mientras mantiene ambas manos en el manillar, presione la palanca del interruptor de seguridad (E, Figura 7), después maniobre la máquina e inicie el fregado/secado del suelo.
3. Si es necesario, apague la máquina y ajuste el flujo de solución con la manilla de la válvula de bola. (Remítase a los pasos para el ajuste del flujo de la solución).

**NOTA**

Para el fregado/secado correcto de los suelos en los lados de las paredes, se sugiere aproximarse a las paredes con el lado derecho de la máquina (A y B, Figura 8) como se indica en la figura.



Figura 8

**¡ATENCIÓN!**

Para evitar cualquier daño a la superficie del suelo, apague los cepillos/porta-pad cuando la máquina se detiene en un lugar, especialmente cuando la función de presión extra está activa.

**VACIAR LOS DEPÓSITOS**

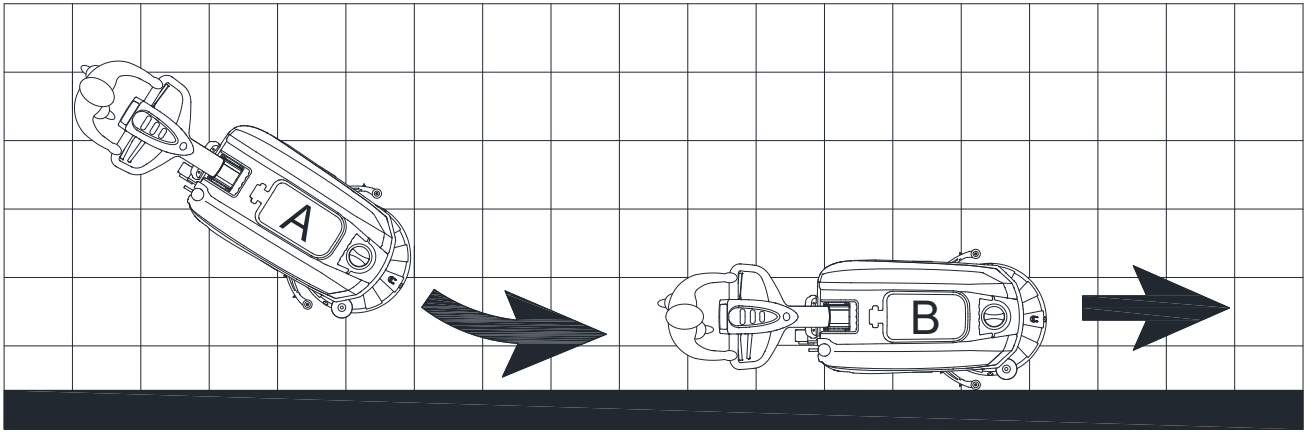
Un sistema de cierre del flotador automático (B, Figura 9) bloquea el sistema de aspiración cuando el depósito de agua sucia (C) está lleno. La desactivación del sistema de aspiración se indica mediante un aumento repentino en la frecuencia de ruido del motor del sistema de aspiración, y también el suelo no se seca.

**¡ATENCIÓN!**

Si el sistema de aspiración se apaga accidentalmente (por ejemplo, cuando el flotador está activado a un movimiento repentino de la máquina), para reanudar la operación: pulse el interruptor de alimentación (39 y 41) para apagar el sistema de aspiración y la alimentación, a continuación, abra la tapa (A, Figura 9) y compruebe que el flotador dentro de la rejilla (B) ha bajado al nivel del agua. Después cierre la tapa (A) y pulse el interruptor de alimentación (39 y 41) para encender la alimentación y el sistema de aspiración.



Figura 9

Cuando el depósito de agua sucia (C, Figura 9) está lleno, vacíelo de acuerdo con el siguiente procedimiento.

**Vaciar el depósito de agua sucia**

1. Parar la máquina.
2. Levante el cabezal del cepillo/porta-pad (I, Figura 7) y la boquilla (L) presionando el pedal (G).
3. Empuje la máquina hacia el área de eliminación designada.
4. Vacíe el depósito de recuperación con el tubo (F, Figura 7). Luego, enjuague el depósito de recogida (C, Figura 9) con agua limpia.
5. Quite la tapa del depósito de recogida (A, Figura 9) y limpie el interior de la tapa y la rejilla del flotador del filtro (B) con agua limpia.
6. Controle el depósito de recogida (D, Figura 9) para ver si hay cuerpos extraños y después límpielo.

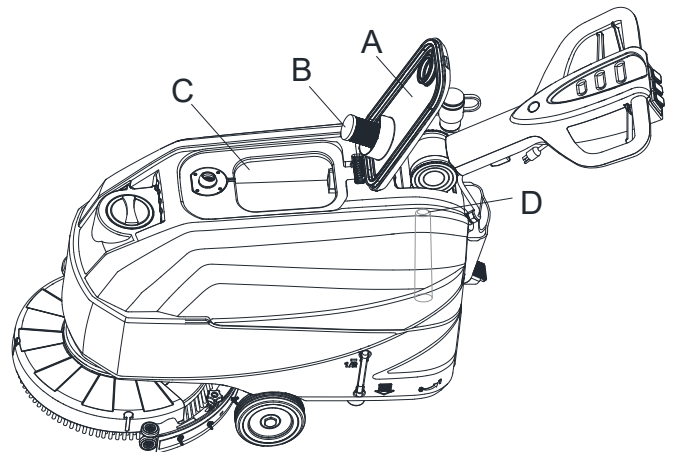

Figura 10

**¡ATENCIÓN!**

Al vaciar el agua residual, el tubo de aspiración de los residuos se debe doblar (C, Figura 10) y bajar a una posición más baja (D, Figura 10), a continuación, abra la tapa del tubo de aspiración de residuos para vaciar el agua. Evite que la boca del tubo de aspiración de residuos esté orientada hacia arriba para drenar el agua verticalmente. Esto es para prevenir que las aguas residuales salpiquen al operador.

7. Realice los pasos 1 a 4.

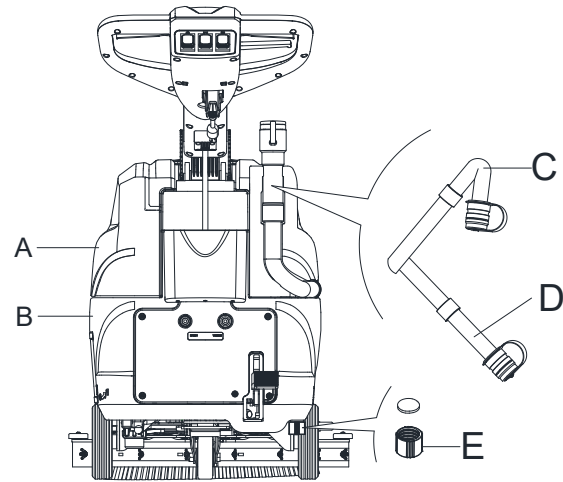
**Vaciar el depósito de solución/agua limpia**

8. Vacíe el depósito de solución detergente con la tapa de salida (E, Figura 10). Después del uso, enjuague el depósito con agua limpia.

**DESPUÉS DEL USO DE LA MÁQUINA**

Después de usar, antes de guardar la máquina:

1. Retire los cepillos/porta-pads.
2. Vacíe los depósitos (A y B, Figura 10) tal y como se indica en el párrafo anterior.
3. Lleve a cabo los procedimientos de mantenimiento diario (véase el capítulo Mantenimiento).
4. Guarde la máquina en un lugar limpio y seco, con los cepillos/porta-pads y la boquilla levantados o desmontados.

**INACTIVIDAD PROLONGADA DE LA MÁQUINA**

Si la máquina no va a ser utilizado durante más de 30 días, proceda de la siguiente manera:

1. Realice los procedimientos que se muestran en el párrafo Después del uso de la máquina.
2. Desconecte la alimentación eléctrica.

**PRIMER PERÍODO DE USO**

Después de las primeras 8 horas, compruebe si los elementos de sujeción y unión de la máquina están bien apretados e inspeccione las partes visibles en busca de desgaste y fugas.

**MANTENIMIENTO****¡ADVERTENCIA!**

Los procedimientos de mantenimiento deben ser realizados cuando la máquina está apagada y el cable está desconectado. Además, lea atentamente los capítulos de seguridad en el manual.

Todos los procedimientos de mantenimiento programado o extraordinario deben ser realizados por personal cualificado o un Centro de asistencia autorizado. Este manual sólo describe los procedimientos de mantenimiento generales y comunes.

**TABLA DE MANTENIMIENTO PROGRAMADO**



**¡ATENCIÓN!**

El procedimiento marcado con (1) debe realizarse 9 horas después del primer uso de la máquina. El procedimiento marcado con (2) debe ser realizado por el Centro de asistencia designado por nuestra empresa.

Procedimiento	Diario, después de cada uso	Semanal	Cada 6 meses	Anual-mente
Limpieza de la boquilla				
Limpieza del cepillo/porta-pad				
Limpieza de los depósitos				
Inspección de las tiras de sellado de los depósitos				
Limpieza del filtro con flotador de bola				
Control y sustitución de los labios de la boquilla				
Limpieza del filtro de agua				
Limpieza del filtro de la solución				
Inspección de los tornillos y tuercas			(1)	
Inspeccionar o reemplazar la escobilla de carbón del cepillo/porta-pad				(2)
Inspeccionar o reemplazar la escobilla de carbón del motor de aspiración				(2)

**LIMPIEZA DE LOS CEPILLOS/PADS**



**¡ATENCIÓN!**

Durante estas operaciones se recomienda usar guantes de trabajo, porque residuos cortantes podrían estar en el cepillo/pad.

1. Quite el cepillo/pad de la máquina como indicado en el capítulo Uso.
2. Limpie y lave el cepillo/pad con agua y detergente.
3. Controle que los cepillos/pads están en buenas condiciones de funcionamiento y no excesivamente desgastados; de lo contrario, sustitúyelos.

**LIMPIEZA DEL FILTRO DE LA SOLUCIÓN**

1. Empujando la máquina a una superficie nivelada.
2. Asegúrese de que la máquina está apagada.
3. Vacíe el depósito de solución (consejo).
4. Quite la tapa (D, Figura 11), luego quite la rejilla filtrante (C). Limpíelas y móntelas en el soporte (A).



**NOTA**

Coloque correctamente la rejilla filtrante (C, Figura 11) en el alojamiento (E) del soporte (A).

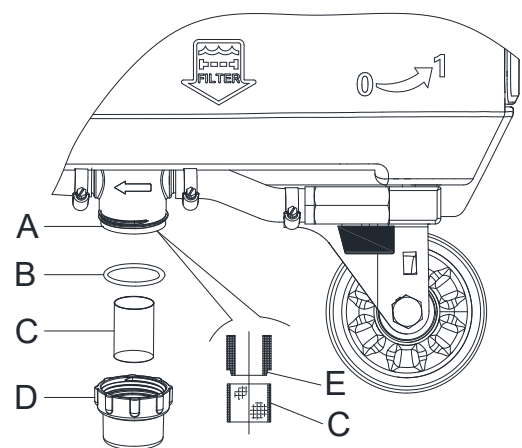

**Figura 11**

## LIMPIEZA DE LA BOQUILLA



## NOTA

La boquilla debe estar limpia igual que los labios deben estar en buenas condiciones para obtener un buen secado.



## ¡ATENCIÓN!

Es aconsejable usar guantes de protección al limpiar la boquilla, ya que puede haber escombros cortantes.

1. Empuje la máquina hacia una superficie nivelada.
2. Asegúrese de que la máquina está apagada.
3. Baje el cabezal del cepillo/porta-pad (I, Figura 7) y la boquilla (L) levantando el pedal (G).
4. Desconecte el tubo de aspiración (B, Figura 12) del conector de la boquilla (C).
5. Afloje los reguladores (D) y retire la boquilla (E).
6. Limpie la boquilla de acero o de plástico (E, Figura 12). Limpie los compartimentos (I) y especialmente el orificio (H). Controle que el labio delantero (F) y el trasero (G) estén en buenas condiciones, que no presenten cortes ni desgarros; de lo contrario, sustitúyalos (véase el procedimiento en el párrafo siguiente).
7. Ensamble la boquilla en orden contrario al desmontaje.



Figura 12

**CONTROL Y SUSTITUCIÓN DE LOS LABIOS DE LA BOQUILLA**

1. Limpie la boquilla de acero o de plástico, tal y como se indica en el párrafo anterior.
2. Compruebe si los bordes (E, Figura 13) del labio delantero (A) y los bordes (F) del labio trasero (C) están en el mismo nivel, a lo largo de su longitud; si es necesario, ajuste su altura según el siguiente procedimiento:
  - Afloje las tuercas de mariposa (J) y ajuste el labio delantero (A) y el trasero (C) y después apriete todas las tuercas de mariposa.
3. Compruebe que el labio delantero (A) y el trasero (C) estén en buenas condiciones, que no estén cortados o desgarrados, de lo contrario, sustitúyalos según el procedimiento siguiente. Compruebe si la esquina delantera (E) o la esquina trasera (F) está desgastada; si es necesario, dé vuelta el labio para sustituir la esquina desgastada con aquella en buenas condiciones. Si ambas las esquinas están demasiado desgastadas, reemplace el labio de acuerdo con el siguiente procedimiento:
  - Retire las tuercas de mariposa (J) y el tornillo (K), extraiga la cinta de sujeción (B), después sustituya/dé vuelta el labio delantero (A). Monte el labio en orden contrario al desmontaje.
  - Retire las tuercas de mariposa (J) y el tornillo (K), extraiga la cinta de sujeción (D), después sustituya/dé vuelta el labio trasero (C). Monte el labio en orden contrario al desmontaje. Después de cambiar el labio (o de haberlo dado vuelta), monte la boquilla como se muestra en el paso anterior.
4. Instale la boquilla (E, Figura 12) y atornille los reguladores (D, Figura 12), como se ha ilustrado en el párrafo anterior.
5. Conecte el tubo de aspiración (B, Figura 12) a la boquilla (C, Figura 12).

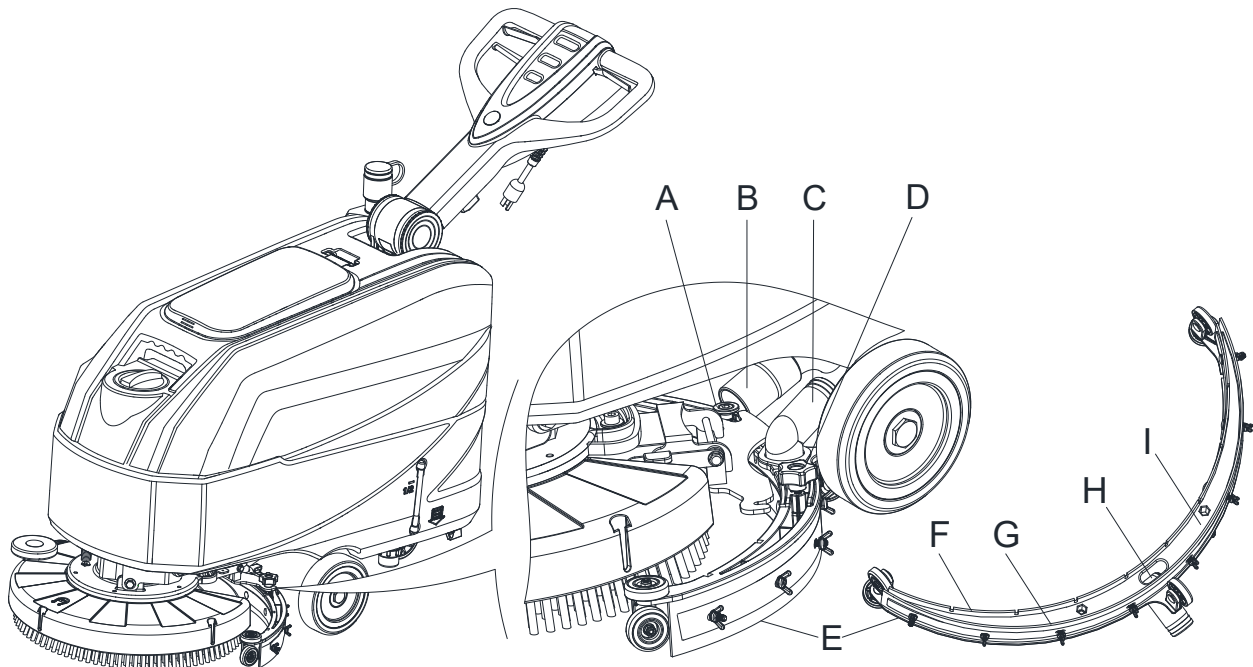

Figura 13

**REJILLA DEL DEPÓSITO Y DE LA ASPIRACIÓN CON LIMPIEZA DEL FLOTADOR E INSPECCIÓN DE LA GOMA DE LA TAPA**

1. Empuje la máquina hacia una superficie nivelada.
2. Asegúrese de que la máquina está apagada.
3. Gire la tapa del depósito de recogida (A, Figura 14) a 90 grados, donde se lo pueda quitar depósito de recogida y luego quite el filtro de flotador de bola (B) de la tapa del depósito de recogida.
4. Limpie la tapa del depósito de recogida (A), depósito de recogida (C), del depósito de la solución limpia (D) y del filtro con flotador de bola (B). Vacíe el depósito de recogida usando el tubo de descarga (D, Figura 10).
5. Instale el filtro con flotador de bola (B) y la tapa del depósito de recogida (A).
6. Inspeccione la integridad de las tiras de sellado de los depósitos.

**NOTA**

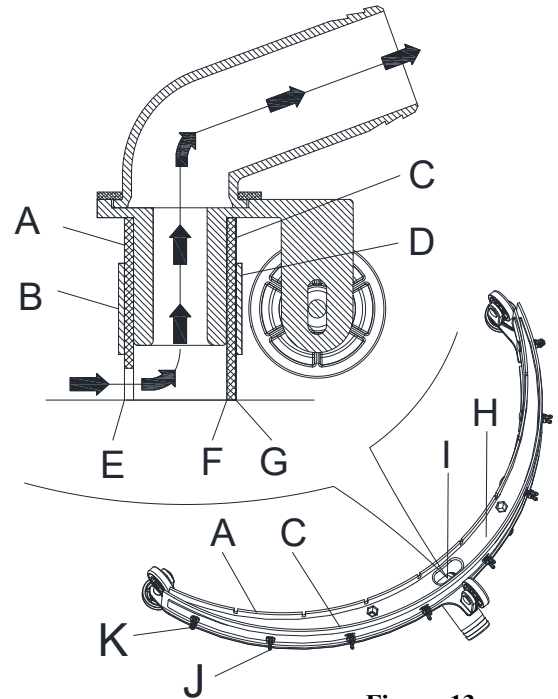
La tira de sellado del depósito (G) produce el vacío dentro del depósito cuando el motor de aspiración está trabajando. El depósito debe estar sellado para poder absorber el agua del suelo al depósito de recogida.

7. Compruebe si la superficie de contacto de la tira de sellado (E) está en buenas condiciones y si el sellado es suficiente. Si es necesario, saque la tira de sellado del depósito a través de la ranura (F) y reemplácela. Coloque una nueva tira de sellado como se muestra (en la Figura 14), la junta debe estar de vuelta en la zona media.
8. Cierre la tapa del depósito de recuperación (A).



Figura 14

### ACCESORIOS/OPCIONES

Además de los componentes instalados en la versión estándar, la máquina puede equiparse con los siguientes accesorios/opciones, según el uso específico:

Para más información sobre los accesorios opcionales mencionados anteriormente, póngase en contacto con un Revendedor autorizado.

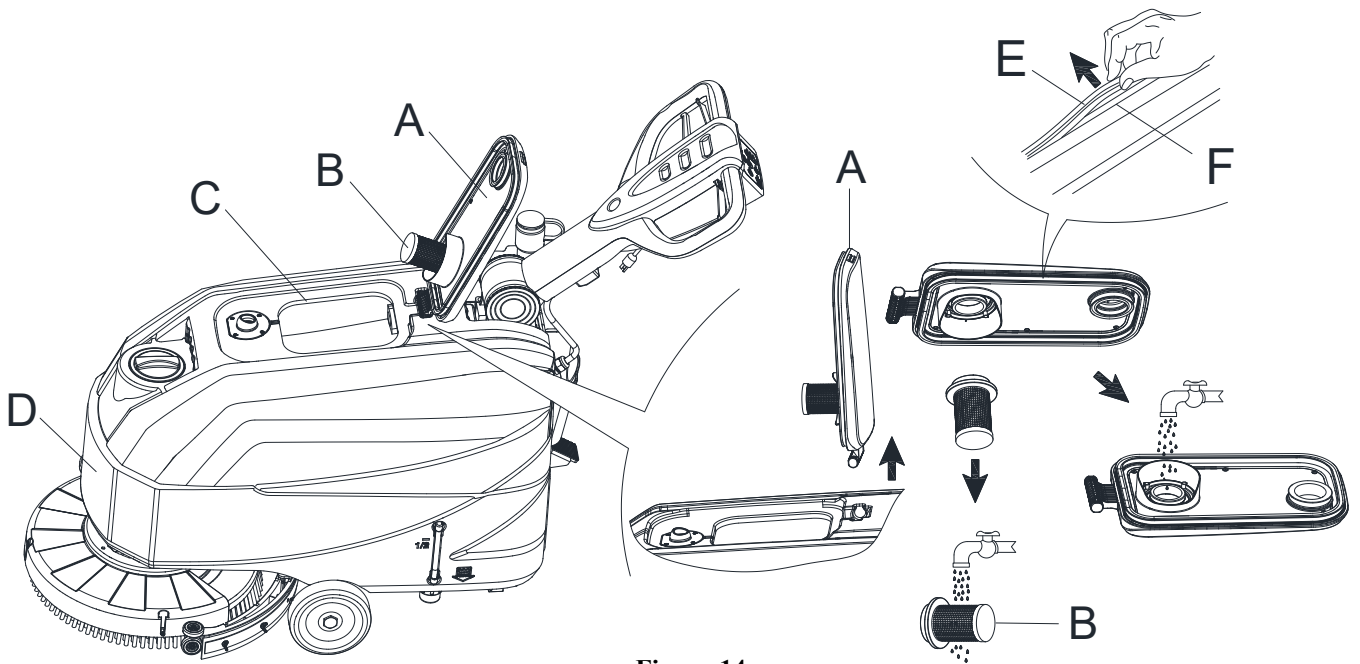
### ACCESORIOS/OPCIONES

Consulte la sección «Catálogo de piezas de repuestos»

1. Pads de diferentes materiales.
2. Cepillo de diferentes materiales.
3. Labios de diferentes materiales.

**RESOLUCIÓN DE PROBLEMAS**

PROBLEMA	Causa probable	Remedio
Máquina no en funcionamiento	El cableado no está conectado correctamente o se ha realizado incorrectamente.	Controle el cableado o contacte el distribuidor.
	Cepillo de carbón desgastado.	Contacte el distribuidor.
El motor de aspiración no funciona.	El cableado no está conectado correctamente o se ha realizado incorrectamente.	Controle el cableado o contacte el distribuidor.
	Motor de aspiración averiado.	Contacte el distribuidor.
La aspiración del agua de recuperación es insuficiente.	El depósito de recuperación está lleno.	Vaciar el depósito.
	El tubo está desconectado de la boquilla.	Conectar.
	La rejilla de aspiración está obstruida o el flotador está atascado en posición cerrada.	Limpiar la rejilla o controlar el flotador.
	La boquilla está sucia o los labios de la boquilla están desgastados o dañados.	Limpiar y controlar la boquilla.
	La tapa del depósito no está cerrada correctamente, o la goma está desgastada, o el tubo curvo está obstruido.	Cierre bien la cubierta, o reemplace la goma o limpie el tubo curvo.
	El depósito del agua de recuperación está sucio.	Limpiar.
El flujo de la solución detergente a los cepillos es insuficiente.	El filtro de la solución detergente/agua limpia está sucio.	Limpiar el filtro.
	La válvula de bola no se abre.	Regule la manilla de la válvula de bola.
	Válvula de bola averiada.	Contacte el distribuidor.
	Válvula de la solución averiada.	Contacte el distribuidor.
La boquilla causa estriados en el suelo.	Residuos bajo de los labios de la boquilla.	Quitar los residuos.
	Los labios de la boquilla están desgastados, astillados o desgarrados.	Sustituir los labios.

**DESGUACE**

Deseche la máquina mediante una institución de tratamiento de residuos calificada.

Antes de desechar máquina, por favor lleve y separe el subconjunto a continuación que debe eliminarse en forma adecuada según las leyes y reglamentos pertinentes.

- Cepillo/porta-pad.
- Tubo de plástico y piezas de plástico.
- Componentes eléctricos y electrónicos. (\*)

(\*) Por favor contacte con el Centro de asistencia de nuestra Empresa para desechar cualquier componente electrónico y eléctrico.

**Composición de material de la máquina y reciclabilidad**

Tipo	% reciclable	AS4335C % de peso
Aluminio	100%	2%
Motores eléctricos - misc.	29%	23%
Materiales ferrosos	100%	32%
Cableado	80%	1%
Líquidos	100%	0%
Plástico - no reciclable	0%	1%
Plástico - reciclable	100%	38%
Caucho	20%	3%

**Información de la empresa:**  
**[www.vipercleaning.eu](http://www.vipercleaning.eu)**  
**[info-eu@vipercleaning.com](mailto:info-eu@vipercleaning.com)**

