

MC 2C - Instructions for use



Ⓔ	EN	Instruction manual.....	3 - 21
Ⓔ	DA	Instruktionsbog.....	22 - 40
Ⓔ	NO	Instruksjonsbok.....	41 - 60
Ⓔ	SV	Instruktionsbok.....	61 - 80
Ⓔ	FI	Käyttöohje.....	81 - 99
Ⓔ	DE	Betriebsanleitung.....	100 - 120
Ⓔ	FR	Manuel d'Instructions.....	121 - 142
Ⓔ	NL	Gebruikershandleiding.....	143 - 163
Ⓔ	IT	Manuale di istruzioni.....	164 - 184
Ⓔ	ES	Manual de Instrucciones.....	185 - 205
Ⓔ	PT	Manual de Instruções.....	206 - 226
Ⓔ	EL	γχειρίδιο οδηγιών.....	227 - 248
Ⓔ	TR	Ypletme kylvavuzu.....	249 - 270
Ⓔ	CS	Návod k obsluze.....	271 - 289
Ⓔ	HU	Üzemeltetési útmutató.....	290 - 309
Ⓔ	PL	Instrukcja obsługi.....	310 - 330

EN

DA

NO

SV

FI

DE

FR

NL

IT

ES

PT

EL

TR

CS

HU

PL

Índice

1	Introducción	42
	1.1 Símbolos que se usan para indicar instrucciones	42
2	Medidas de seguridad y técnicas de trabajo	42
3	Descripción	48
	3.1 Aplicación	48
	3.2 Elementos operativos y descripción del modelo.....	48
4	Antes de usar la hidrolimpiadora a presión	49
	4.1 Montaje el soporte de la lanza pulverizadora	49
	4.2 Montaje del gancho de la manguera (modelos equipados sin carrete para manguera)	49
	4.3 Montaje del asa del carrete de la manguera (modelos equipados con carrete para manguera)	49
	4.4 Montaje del empalme rápido	50
	4.5 Montaje de la manguera de alta presión en la pistola pulverizadora.....	50
5	Funcionamiento de la hidrolimpia-dora a presión	51
	5.1 Conexión de la manguera de alta presión	51
	5.2 Montaje de la lanza.....	51
	5.3 Conexión del agua.....	52
	5.4 Asa telescópica.....	52
	5.5 Puesta en marcha y parada de la máquina (cuando ésta está conectada a la red de suministro de agua)	52
	5.6 Puesta en marcha de la máquina (cuando ésta está conectada a un recipiente abierto (modo succión))	53
	5.7 Regulación de la presión	53
	5.8 Uso de detergentes	54
	5.9 Botón de regulación de presión/volumen de agua (sólo modelos con botón de regulación de presión/volumen de agua).....	55
6	Ámbitos de aplicación y métodos de trabajo	55
	6.1 General.....	55
7	Después de utilizar la hidrolimpiadora a presión	56
	7.1 Almacenamiento de la hidrolimpiadora.....	56
	7.2 Recogida del cable eléctrico y la manguera de alta presión	56
	7.3 Almacenamiento de los accesorios	57
8	Mantenimiento	57
	8.1 Limpieza del filtro de entrada de agua.....	57
	8.2 Limpieza de la boquilla	58
	8.3 Limpieza de los orificios de ventilación de la máquina.....	58
	8.4 Engrasado de los empalmes	58
9	Guía de resolución de problemas	59
10	Información adicional	60
	10.1 Servicios y mantenimiento.....	60
11	Principales datos técnicos	60
12	Declaración de conformidad de la CE	61

1 Introducción

1.1 Símbolos que se usan para indicar instrucciones



En este manual se muestran y explican todos los pictogramas del limpiador de alta presión y sus componentes.

Deben seguirse las instrucciones de seguridad marcadas con este símbolo para evitar lesiones y daños materiales.



Se debe tener precaución cuando haya riesgo de dañar la máquina o sus piezas.



Este símbolo indica que se trata de consejos e instrucciones para simplificar el trabajo y garantizar un funcionamiento seguro del limpiador de alta presión.

2 Medidas de seguridad y técnicas de trabajo



Antes de utilizar por primera vez la máquina debe leer cuidadosamente este manual. Guarde las instrucciones para poder consultarlas.



¡Advertencia!

- La inhalación de aerosoles puede ser peligrosa para la salud. Cuando sea posible, utilice un dispositivo con el fin de evitar o reducir la emisión de aerosoles, por ejemplo, un protector en la boquilla. Para la protección contra los aerosoles utilizar una máscara respiratoria de clase FFP 2 o superior.
- El agua a alta presión generada por la máquina y la conexión de alimentación son fuentes de peligro.
- Los niños y el personal sin la formación adecuada no deben usar las máquinas. Debe controlarse que los niños no jueguen con la máquina.
- No use la máquina si hay personas cerca excepto si llevan ropa de protección.
- Antes de poner en marcha la máquina revise cuidadosamente si presenta algún defecto. Si encuentra alguno, no arranque la máquina y póngase en contacto con su distribuidor de Nilfisk. El aislamiento del cable eléctrico debe ser perfecto y sin fisuras. Si el cable eléctrico está dañado, un distribuidor de Nilfisk autorizado deberá reemplazarlo.
- Retire el enchufe de la toma de corriente durante la limpieza o el mantenimiento, al sustituir piezas o preparar la máquina para otra función.
- Tenga en cuenta las normas de seguridad nacionales, por ejemplo, por la responsabilidad del empleador res-

EN

DA

NO

SV

FI

DE

FR

NL

IT

ES

PT

EL

TR

CS

HU

PL

pecto a los seguros, instituciones de seguridad social, las autoridades de salud y seguridad en el trabajo y otras organizaciones.

EN

DA

NO

SV

FI

DE

FR

NL

IT

ES

PT

EL

TR

CS

HU

PL



Accesorios y piezas de repuesto

- Para garantizar el funcionamiento de la máquina use piezas de recambio de Nilfisk o recomendadas por Nilfisk.
- Los tubos de alta presión, los accesorios y los acoples son importantes para la seguridad de la máquina. Utilice exclusivamente los recomendados por Nilfisk.



Condiciones físicas, sensoriales y mentales

- Este aparato no está diseñado para que lo usen personas (niños incluidos) con capacidad física, sensorial o mental reducida, sin experiencia o con falta de conocimientos. La máquina pueden usarla personas con capacidades físicas, sensoriales o mentales reducidas, con falta de experiencia y de conocimientos, siempre que estén supervisadas o reciban instrucciones sobre su uso seguro y entiendan los peligros subyacentes.



Aplicaciones

Esta máquina se ha diseñado para la limpieza doméstica:

- Coches, motos, barcos, caravanas, remolques, baldosas, madera, ladrillo, barbacoa, muebles de jardín, cortadoras de césped.

Cualquier otra utilización se considerará uso indebido.

Nilfisk no se responsabiliza de los daños causados por un uso inadecuado. El riesgo para tal uso está cubierto exclusivamente por el usuario. El uso adecuado incluye también una operación correcta y realizar el mantenimiento y las reparaciones según lo especificado en estas instrucciones.

Ropa y equipamiento

Tome medidas para protegerse en caso de operar la máquina.

- Use calzado con suelas antideslizantes.
- Utilice gafas y ropa de protección durante la operación.



Transporte del limpiador de alta presión

- Al transportar la máquina en o sobre un vehículo, se deberá sujetar, por ejemplo con correas, de manera que no pueda deslizarse ni volcarse.
- Nilfisk recomienda que la máquina se coloque horizontalmente en la parte posterior del vehículo.

EN

DA

NO

SV

FI

DE

FR

NL

IT

ES

PT

EL

TR

CS

HU

PL



Detergentes

- Esta máquina se ha diseñado para usar con productos de limpieza suministrados o recomendados por Nilfisk. El uso de otros productos de limpieza o químicos puede afectar a la seguridad y al funcionamiento de la máquina.



Antes de iniciar el trabajo Inspeccionar la máquina

- No use la máquina si el cable de alimentación o alguna pieza está dañada, por ejemplo los accesorios de seguridad, los tubos de alta presión o la pistola rociadora.
- El gatillo de la pistola debe moverse fácilmente y volver automáticamente a su posición inicial cuando se suelta.
- Mantenga siempre la manguera de alta presión y el sistema de pulverización en buenas condiciones (limpio y que se mueva con facilidad) y correctamente montado.

Conexión eléctrica



¡Advertencia!

Minimice el riesgo de descarga eléctrica:

- La tensión y frecuencia de la máquina (ver placa de características) debe coincidir con la tensión y la frecuencia de la red eléctrica.
- La conexión eléctrica debe realizarla un electricista cualificado y ser conforme con la norma IEC 60364-1.
- Se recomienda que la alimentación de esta máquina incluya un dispositivo de corriente residual que interrumpa la alimentación si la corriente de fuga a tierra es superior a 30 mA durante 30 ms.
- Debido a la alta potencia de la máquina – use fusibles para motor de arranque/retardado con característica D según IEC947-2 o normas correspondientes fuera de IEC.

EN

DA

NO

SV

FI

DE

FR

NL

IT

ES

PT

EL

TR

CS

HU

PL

- Los alargadores inadecuados pueden ser peligrosos. Si utiliza un alargador, éste debe ser adecuado para usar al aire libre y la conexión tiene que mantenerse seca y sin contacto con el suelo.
- Nilfisk recomienda un tambor de cables de extensión cuando haga falta un alargador para mantener la toma a, al menos, 60 mm por encima del suelo.
- Si el cable de alimentación está dañado debe sustituirlo un distribuidor autorizado de Nilfisk o personas cualificadas para evitar cualquier riesgo.
- Conectar el limpiador de alta presión a una fuente de alimentación; la impedancia máxima permitida es = 0,4023 Ω (Z_{max}). Consulte con el proveedor si el equipo se puede conectar a una fuente de impedancia menor o igual.



Conexión de agua

- Este limpiador de alta presión sólo puede conectarse a la red de agua potable si dispone de una válvula antirretorno adecuada, tipo BA de acuerdo con la norma EN 60335-2-79.
- La válvula se puede pedir con las referencias 106411177.
- Tan pronto como el agua potable atraviesa la válvula antirretorno, ya no se considera agua potable.
- La operación por aspiración (por ejemplo, en un colector de agua de lluvia) se realiza sin válvula antirretorno - consulte "**Conexión a un suministro de agua sin presión**". La máquina puede conectarse a la red de agua con un presión máxima de entrada de 1 MPa/10 bares y máx. 60°C.

Dispositivos de seguridad

Dispositivo de bloqueo del mango de pulverización:

- El mango de pulverización tiene un dispositivo de bloqueo. Cuando se activa el dispositivo, el mango de pulverización no puede usarse.

Sensor térmico:

- Un sensor térmico protege el motor contra sobrecargas. El equipo se reiniciará después de unos minutos, cuando el sensor térmico se haya enfriado.

• **Dispositivos de seguridad contra la presión excesiva**

- Una válvula hidráulica de seguridad integrada protege al sistema de una presión excesiva.

EN

DA

NO

SV

FI

DE

FR

NL

IT

ES

PT

EL

TR

CS

HU

PL

Durante el trabajo



¡Advertencia!

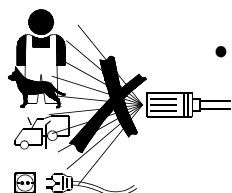

- No está permitido limpiar con alta presión superficies que contengan amianto.
- Riesgo de explosión – No pulverizar líquidos inflamables.
- Nunca use líquidos que contengan disolventes (por ejemplo, gasolina, combustible para calefacción, diluyente de pintura o acetona). Estas sustancias dañan los materiales utilizados en la máquina. El aerosol es altamente inflamable, explosivo y tóxico.
- No dirija nunca el chorro de agua a sí mismo ni a otras personas, ni siquiera para limpiar la ropa o el calzado ya que hay riesgo de lesiones.
- Nunca dirija el chorro de agua a mascotas u otros animales.
- No dirija nunca el chorro de agua a equipos eléctricos ni al propio aparato ya que puede producirse un cortocircuito.
- La lanza pulverizadora sufre un empuje de hasta 27,4 N y un par súbito cuando se activa el gatillo de la pistola de la lanza. Esta máquina de alta presión no debe funcionar a temperaturas inferiores a 0 °C.
- Nunca ponga en marcha una máquina helada. La garantía no cubre daños debidos a la congelación.
- Lleve siempre calzado firme y seguro.
- La máquina debe usarse sólo en posición vertical.
- Si la máquina se va a dejar desatendida o no se va a utilizar durante 5 minutos, deberá desconectarse poniendo el interruptor de arranque y parada en la posición “O” (1).



Al terminar de trabajar



ADVERTENCIA

- Apague siempre la máquina y desconecte el enchufe de la toma después del trabajo y cuando deje la máquina

EN

DA

NO

SV

FI

DE

FR

NL

IT

ES

PT

EL

TR

CS

HU

PL

desatendida.

- Desconecte la manguera de entrada de agua entre la máquina y el suministro de agua.
- Vacíe siempre la bomba, las mangueras y los accesorios de agua después de usar la máquina y antes de guardarla.



Mantenimiento y reparación

ADVERTENCIA

- Desconecte siempre el enchufe de la toma antes de las operaciones de mantenimiento, limpieza y reparación.
- Cualquier reparación deberá hacerse siempre en un taller autorizado de Nilfisk con piezas originales de Nilfisk.
- No intente realizar ningún mantenimiento no descrito en las instrucciones.
- Si la máquina no arranca, se detiene, funciona de forma intermitente, fluctúa la presión, el motor suena, salta algún fusible o no sale agua, revise el diagrama de Solución de problemas en estas instrucciones. Si se produce cualquier otro problema póngase en contacto con el distribuidor de Nilfisk.

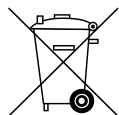

Reciclaje del limpiador de alta presión

Inutilice el limpiador inmediatamente.

- Desconecte la máquina.
- Corte el cable eléctrico.

No deseche los aparatos eléctricos con la basura doméstica. Como determina la directiva WEEE 2012/19/EC sobre aparatos eléctricos y electrónicos, los aparatos usados deben desecharse separadamente y reciclarse de forma ecológica. Póngase en contacto con sus autoridades locales o su vendedor más cercano para obtener más información.

3 Descripción

EN

DA

NO

SV

FI

DE

FR

NL

IT

ES

PT

EL

TR

CS

HU

PL

3.1 Aplicación

Este limpiador de alta presión se ha desarrollado para la limpieza rutinaria semiprofesional:

- *Trabajos artesanales, limpieza de vehículos, caravanas y barcos, y trabajos menores de limpieza en edificios y construcción*

En el apartado 6 se describe el empleo de la hidrolimpiadora de alta presión en diversas

aplicaciones de limpieza.

Use únicamente la hidrolimpiadora de alta presión para las aplicaciones descritas en este manual.

Deberán respetarse las instrucciones de seguridad para evitar daños a la máquina y a la superficie limpiada o lesiones personales graves.

3.2 Elementos operativos y descripción del modelo



Consulte la ilustración que hay al final de este manual

- 1 Interruptor de arranque/parada
- 2 Entrada de agua (con filtro)
- 3 Conexión a alta presión (solo en los modelos sin carrete para manguera)
- 4 Manguera de alta presión
- 5 Cable eléctrico
- 6 Botón de regulación de presión/volumen de agua (no estándar)
- 7 Pistola pulverizadora Ergo 2000 con seguro
- 8 Lanza Flexopower Plus
- 9 lanza 4-en-1 (modelos T y XT)
- 10 Depósito desmontable para detergente

11 Herramienta para limpiar la boquilla

12 Dosificador de detergente

13 Carrete para manguera

14 Gancho para la manguera (solo en los modelos sin carrete para manguera)

15 Etiqueta de identificación de modelo

16 Botón para el asa telescópica

17 Asa del carrito (asa telescópica)

18 Gancho giratorio para el cable

Especificaciones: Véase la etiqueta de identificación del modelo (15) de la máquina.

Nos reservamos el derecho a cambiar las especificaciones.

EN

4 Antes de usar la hidrolimpiadora a presión

DA

NO

4.1 Montaje el soporte de la lanza pulverizadora

SV

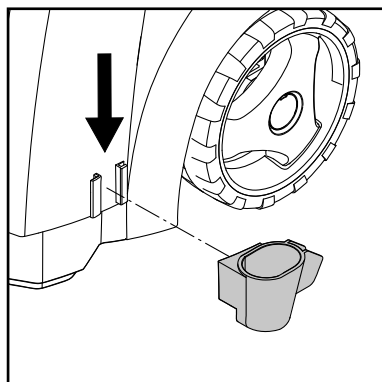
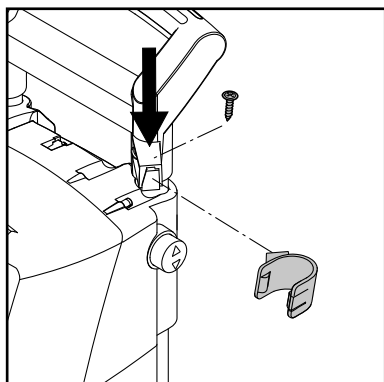

Monte en la máquina los soportes de la lanza pulverizadora.

FI

DE

FR

NL

IT

4.2 Montaje del gancho de la manguera (modelos equipados sin carrete para manguera)

ES

PT

EL

TR

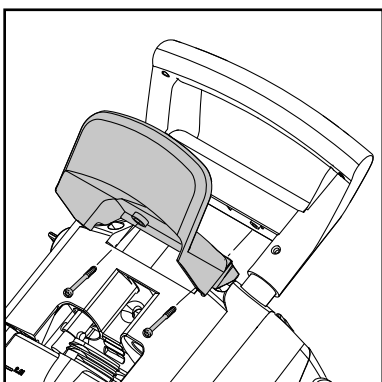

Monte el gancho de la manguera (14) a la máquina (2 tornillos)

Nota: el gancho para la manguera puede montarse en la parte frontal o en la parte posterior, pero debe montarse en la parte frontal, si va a utilizar una escarpia especial para colgar la máquina en la pared.

CS

4.3 Montaje del asa del carrete de la manguera (modelos equipados con carrete para manguera)

HU

PL

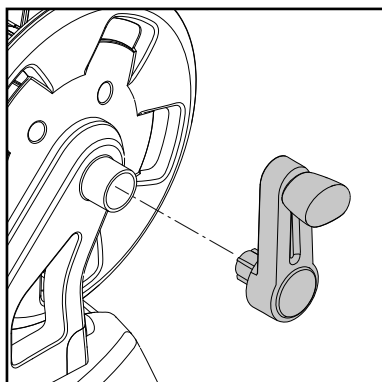

Enganche el asa del carrete de la manguera en el asa del carrito (sin tornillos).

4.4 Montaje del empalme rápido

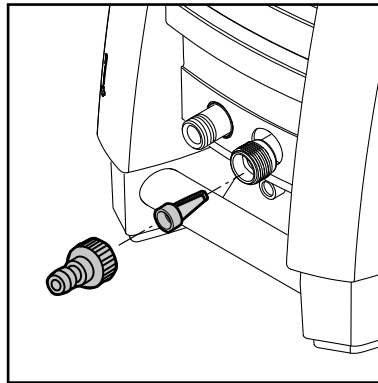

1. Atornille el empalme rápido a la entrada de agua (2) y apriételo bien.



Nota: El filtro de entrada de agua deberá estar siempre instalado en la tubería de entrada de agua con el fin de filtrar la arena, el barro u otras impurezas que podrían dañar las válvulas de la bomba.

Precaución: Si no estuviera instalado el filtro, la garantía quedaría anulada.

4.5 Montaje de la manguera de alta presión en la pistola pulverizadora

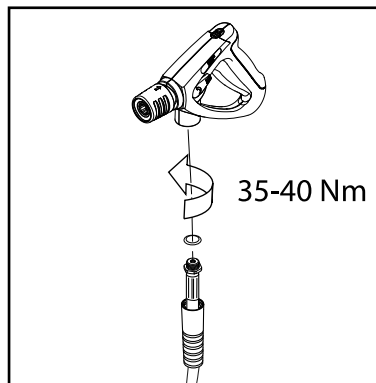

Monte la manguera de alta presión (4) a la pistola pulverizadora (7).

EN

DA

NO

SV

FI

DE

FR

NL

IT

ES

PT

EL

TR

CS

HU

PL

EN

5 Funcionamiento de la hidrolimpiadora a presión

DA

NO

5.1 Conexión de la manguera de alta presión

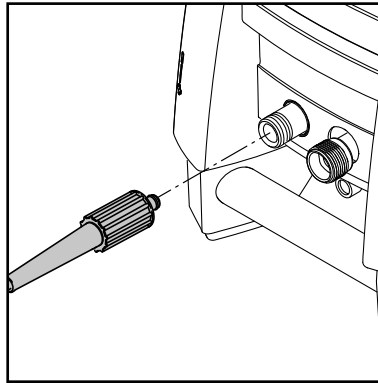

Modelos equipados sin carrete para manguera: Conecte la manguera de alta presión (4) a la toma correspondiente (3).

Utilice únicamente una manguera de una longitud máxima de 7 m.

Modelos equipados con carrete para manguera: Desenrolle por completo la manguera de alta presión.

SV

FI

DE

FR

NL

5.2 Montaje de la lanza

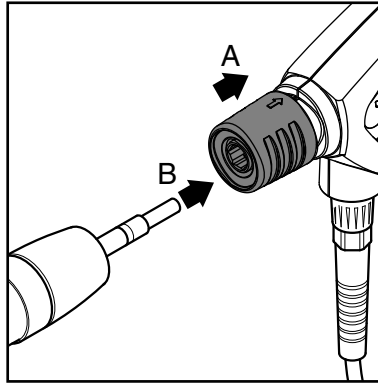

1. Tire hacia atrás de la conexión rápida de color azul (A) de la pistola rociadora.
2. Introduzca la boquilla de la lanza (B) en la conexión rápida y suéltela.
3. Tire de la lanza (o del accesorio conectado) hacia delante para comprobar que ha quedado correctamente conectada a la pistola rociadora.

IT

ES

PT

EL

TR



¡INDICACIÓN!

Limpie siempre eventuales partículas de suciedad en la boquilla antes de unir la lanza de aspersión a la pistola pulverizadora.

CS

HU

PL

5.3 Conexión del agua

Se puede utilizar una manguera de riego normal de 12,5 mm de **10 m de longitud como mínimo y 25 m como máximo.**

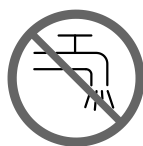
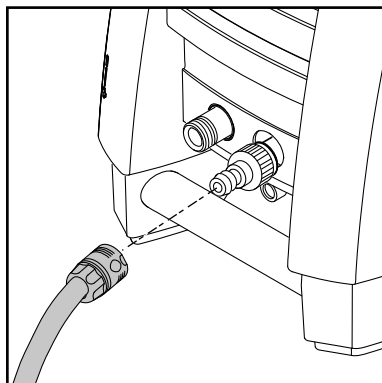

NOTA: La conexión a las conducciones públicas deberá realizarse según la normativa vigente.

IMPORTANTE: Utilice sólo agua sin impurezas. Si hay riesgo de que exista arena en suspensión en la entrada de agua (es decir en su propia entrada de agua) debería instalar un filtro.

1. Deje correr el agua a través de la manguera de agua antes de conectarla a la máquina para evitar que penetren arena y polvo en la máquina.

Nota: Compruebe que el filtro está montado en la tubería de entrada de agua y que no está atascado.

2. Conecte la manguera de agua a la red de suministro con ayuda del conector rápido (el agua debe entrar a una presión máxima de 10 bares y a una temperatura máxima de 60° C).

3. Abra el agua.

5.4 Asa telescópica

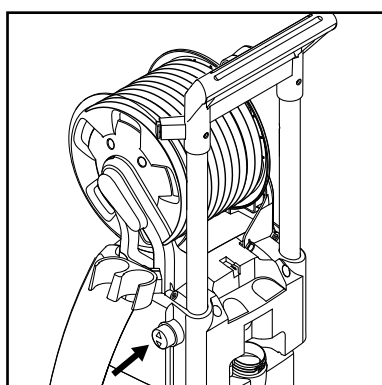
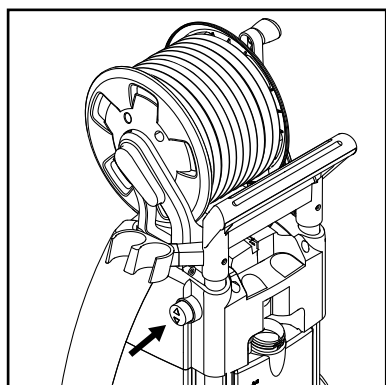

Esta máquina posee un asa telescópica. Para elevar o bajar el asa, presione el tirador (16) y mueva el asa hacia arriba o hacia abajo. El asa estará en la posición correcta cuando oiga un clic.

5.5 Puesta en marcha y parada de la máquina (cuando ésta está conectada a la red de suministro de agua)



La lanza pulverizadora soporta una fuerza de empuje durante la operación, por lo que debe sostenerla firmemente con las dos manos.

IMPORTANTE: Dirija la boquilla hacia el suelo.

1. Compruebe que la máquina está en posición vertical.

NOTA: No coloque la máquina sobre hierba alta

2. Suelte el seguro del gatillo.

3. Active el gatillo de la pistola pulverizadora y deje que el

agua salga hasta que no quede aire en la manguera de agua.

4. Gire el interruptor del arranque/parada (1) a la posición "I".

5. Active el gatillo de la pistola pulverizadora.

Ajuste la distancia y así también la presión de la boquilla sobre la superficie que se va a limpiar.

No cubra la máquina durante el funcionamiento de la misma

EN

DA

NO

SV

FI

DE

FR

NL

IT

ES

PT

EL

TR

CS

HU

PL

EN

DA

NO

SV

FI

DE

FR

NL

IT

ES

PT

EL

TR

CS

HU

PL



ni la utilice en un lugar sin una ventilación adecuada.

Nota: Si la máquina se va a dejar desatendida o no se va a utilizar durante 5 minutos, deberá desconectarse poniendo el interruptor de arranque y parada en la posición "O" (1):

1. Gire el interruptor del arranque/parada a la posición "O".

2. Desconecte el enchufe.
3. Cierre el suministro de agua y active el gatillo para liberar la presión de la máquina.
4. Cierre la pistola pulverizadora.

Al soltar el gatillo de la pistola pulverizadora, la máquina se para automáticamente y se pone en marcha de nuevo al reactivar la pistola pulverizadora.

5.6 Puesta en marcha de la máquina (cuando ésta está conectada a un recipiente abierto (modo succión))

La máquina puede tomar agua, por ejemplo, de un depósito de agua de lluvia. La manguera de suministro de agua no debe ser demasiado larga (5 m aproximadamente).

No coloque nunca el depósito de agua a una altura inferior a la de la máquina.

Utilice un filtro externo si el agua contiene impurezas.

1. Asegúrese de que la manguera se llena completamente de agua antes de conectarla a la máquina. Introduzca toda la manguera en un depósito o en un cubo. Para evitar el derrame de agua, mantenga la toma de agua de la manguera dentro del agua y conecte la man-

guera a la máquina con la conexión rápida. A continuación, suelte la toma de agua de la manguera.

2. Desmonte el mango de pulverización, la lanza y la boquilla.
3. Gire el interruptor marcha/parada a la posición "I" y deje correr el agua, hasta que salga el aire de la manguera y la bomba.
4. Gire el interruptor del arranque/parada a la posición "O".
5. Monte de nuevo el mango de pulverización, la lanza y la boquilla.
6. Gire el interruptor del arranque/parada (1) a la posición "I".
7. Active el gatillo de la pistola pulverizadora.

5.7 Regulación de la presión

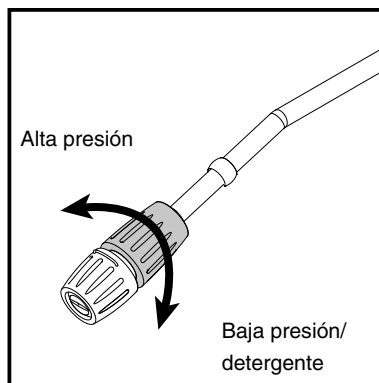

Lanza Flexopower Plus

Es posible regular la presión de la lanza Flexopower Plus.

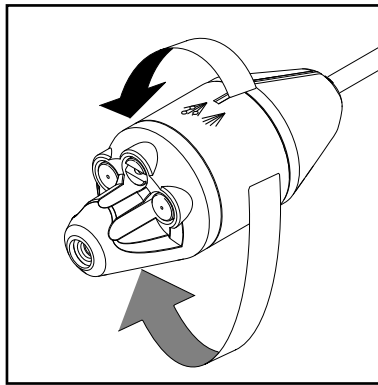

Modelos T y XT:

Lanza pulverizadora 4-en-1
La presión se puede regular en la lanza pulverizadora 4-en-1.

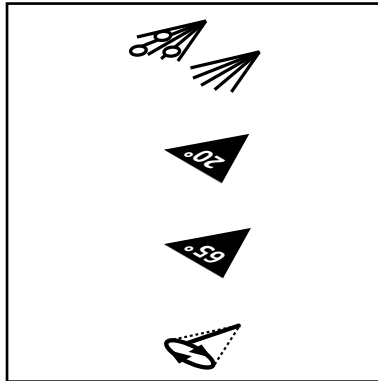

Baja presión / detergente

Tornado / alta presión

Gran angular / alta presión

Turbocompresor / alta presión

5.8 Uso de detergentes

Cuando se usa una manguera de extensión **NO** es posible utilizar detergentes.

1. Llene el depósito con detergente.
2. Monte la lanza Flexo-power Plus y ajústela a baja presión. Gire la boquilla 4-en-1 a la pos. Baja presión/detergente (véase la sección 5.7).

3. Ajuste el dosificador (12) al volumen de detergente que desea (0-5%).

4. Aplique el detergente de abajo a arriba.

5. Deje actuar el detergente durante el tiempo indicado en el envase del detergente y enjuague con agua limpia o utilice un cepillo.

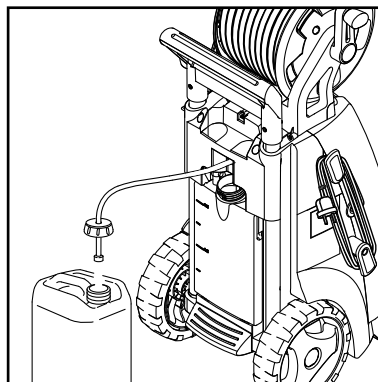

Depósito desmontable para detergente

1. Extraiga la tapa del depósito de detergente con la manguera de succión.
2. Con la manguera de succión, monte la tapa en el depósito desmontable para detergente.

La tapa tiene una rosca estándar y se adapta a los depósitos de detergente normales. Si su depósito no tiene rosca estándar, desmonte el filtro de la manguera de succión y extraiga la tapa. Monte de nuevo el filtro en la manguera de succión.

Podrá extraer de la máquina la manguera de detergente extra.

EN

DA

NO

SV

FI

DE

FR

NL

IT

ES

PT

EL

TR

CS

HU

PL

EN

5.9 Botón de regulación de presión/volumen de agua (sólo modelos con botón de regulación de presión/volumen de agua)

DA

NO

SV

FI

DE

FR

NL

IT

ES

PT

EL

TR

CS

HU

PL

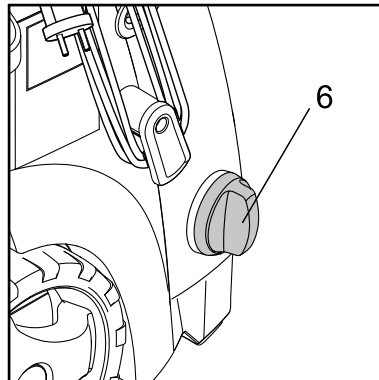
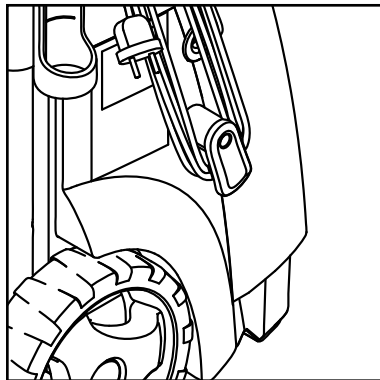

La presión de funcionamiento y el volumen de agua de la máquina pueden regularse con el botón de regulación de presión/volumen de agua (6).

6 Ámbitos de aplicación y métodos de trabajo

6.1 General

Para lograr una limpieza a alta presión eficaz, además de su experiencia personal en trabajos de limpieza específicos, es necesario que siga algunas instrucciones. Los accesorios y detergentes, si se eligen bien, aumentan la eficacia de la hidrolimpiadora a presión. A continuación le proporcionamos información básica sobre limpieza.

6.1.1 Detergente y espuma

La espuma y el detergente deben aplicarse sólo en superficies secas, para que el producto químico entre directamente en contacto con la suciedad. Los detergentes se aplican de abajo a arriba, por ejemplo, en la carrocería de un automóvil, con el fin de evitar zonas "superlimpias" en las que el detergente se concentre y fluya hacia abajo. Deje actuar el detergente unos minutos antes de aclarar, pero no deje nunca que se seque sobre la superficie que está limpiando. **Nota:** Es fundamental que los detergentes no se sequen, ya que, si se secan, la superficie que se está limpiando podría deteriorarse.

6.1.2 Efecto mecánico

Para acabar con las capas de suciedad tenaces se requiere un efecto mecánico adicional, que se puede lograr con ayuda de cepillos especiales (en particular, en el lavado de automóviles).

7 Después de utilizar la hidrolimpiadora a presión

EN

DA

NO

SV

FI

DE

FR

NL

IT

ES

PT

EL

TR

CS

HU

PL

7.1 Almacenamiento de la hidrolimpiadora



La máquina no deberá almacenarse en un lugar con bajas temperaturas,

La bomba, la manguera y los accesorios deberán siempre vaciarse de agua antes de guardarlos como se indica a continuación:

1. Pare la máquina (ponga el interruptor giratorio (1) en la posición **O**) y desmonte la manguera y los accesorios.
2. Vuelva a conectar la máquina y apriete el gatillo. Deje la máquina encendida hasta que deje de salir agua por la pistola pulverizadora.
3. Pare la máquina y desenchúfela. Enrolle el cable alrededor de los enganches situados en el lateral de la máquina.
4. Desmonte la pistola pulverizadora y la manguera de alta presión.

5. Modelos equipados sin carrete para manguera:

Desmonte la manguera de alta presión, enróllela y guárdela en el lugar correspondiente.

Modelos equipados con carrete para manguera:

Enrolle la manguera de alta presión en el carrete.

6. Ponga la pistola pulverizadora, las boquillas y demás accesorios en los soportes de la máquina.

Si por error la máquina se congelara, será necesario verificar que no existen daños.

NO CONECTE NUNCA UNA MÁQUINA CONGELADA.

La garantía no cubre los daños por congelación.

7.2 Recogida del cable eléctrico y la manguera de alta presión

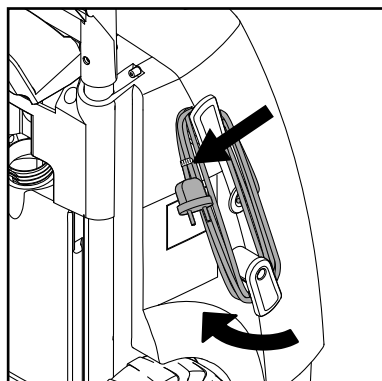
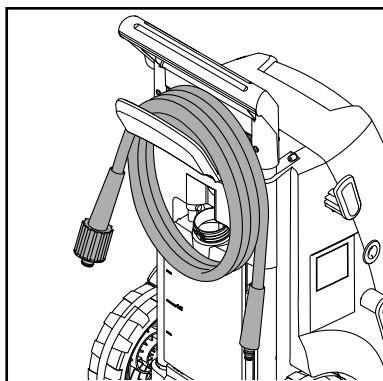

Para evitar accidentes, el cable eléctrico y la manguera de alta presión deben enrollarse con

cuidado.

1. Colocación del cable eléctrico en los ganchos correspondientes. Pinza incorporada para una correcta colocación. El gancho más bajo puede girarse para soltar el cable eléctrico.

2. Existen dos modelos de hidrolimpiadora de alta presión: A) con un gancho para colocar la manguera de alta presión (14) - B) con un carrete (13).

EN

7.3 Almacenamiento de los accesorios

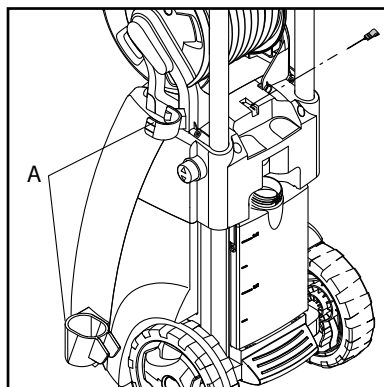

Los accesorios estándar (pistola pulverizadora, lanza (A), la herramienta de limpieza para boquillas) pueden guardarse en la hidrolimpiadora de alta presión.

DA

NO

SV

FI

DE

FR

NL

IT

ES

PT

EL

TR

CS

HU

PL

8 Mantenimiento



¡ADVERTENCIA! Desconecte siempre el enchufe antes de realizar cualquier tarea de mantenimiento o limpieza.

Para garantizar la larga duración de la máquina, tenga en cuenta la siguiente sugerencia:

- Lave la manguera de agua, la manguera de alta presión,

la lanza pulverizadora y los accesorios antes de su montaje.

- Limpie los conectores de polvo y arena.
- Limpie las boquillas.

Las reparaciones deberán realizarse siempre en establecimientos autorizados y con piezas de repuesto originales.

8.1 Limpieza del filtro de entrada de agua

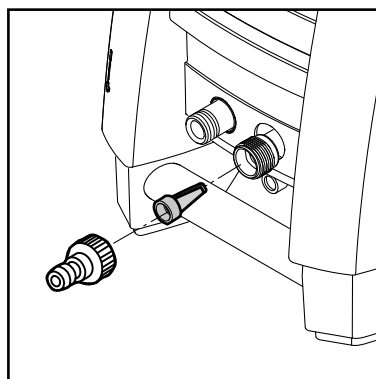

Limpie el filtro de entrada de agua regularmente una vez al mes o con más frecuencia según el uso. Afloje el filtro con cuidado con ayuda de unos alicates y límpielo. Verifique que está intacto antes de volverlo a montar.

El filtro de entrada de agua deberá estar siempre instalado en la tubería de entrada de agua con el fin de filtrar la arena, el barro u otras impurezas que podrían dañar las válvulas de la bomba.

PRECAUCIÓN: Si no estuviera instalado el filtro, la garantía quedaría anulada.

8.2 Limpieza de la boquilla

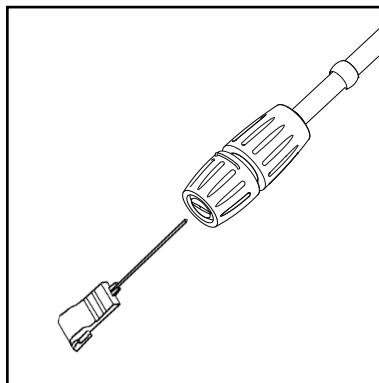

Un atasco en la parte superior de la boquilla ocasiona una presión demasiado alta en la bomba, por lo que se requiere limpieza inmediata.

1. Pare la máquina y desconecte la boquilla.
2. Limpie la boquilla. **IMPORTANTE:** La herramienta de limpieza (11) se deberá utilizar únicamente cuando la boquilla se haya desmontado
3. Enjuague la boquilla en dirección opuesta a la salida del agua.

8.3 Limpieza de los orificios de ventilación de la máquina

La máquina debe mantenerse limpia para permitir que el aire frío pase libremente por los orificios de ventilación.

8.4 Engrasado de los empalmes

Engrase con frecuencia los empalmes para facilitar la conexión y asegurarse de que los anillos circulares no se secan.

EN

DA

NO

SV

FI

DE

FR

NL

IT

ES

PT

EL

TR

CS

HU

PL

EN

9 Guía de resolución de problemas

DA

Para evitar contratiempos innecesarios, debería consultar lo siguiente antes de ponerse en contacto con el servicio técnico de Nilfisk:

NO

Problema	Causa	Actuación recomendada
La máquina no se pone en marcha	La máquina no está enchufada Enchufe defectuoso Fusible fundido Cable alargador defectuoso	Enchufe la máquina. Inténtelo con otro enchufe. Sustituya el fusible Desconecte otras máquinas. Inténtelo sin cable alargador.
Fluctuaciones de presión	La bomba aspira el aire Válvulas sucias, desgastadas Las juntas de la bomba están	Compruebe que las mangueras y las conexiones están cerradas herméticamente. Limpie o sustituya las válvulas o póngase en o atascadas contacto con el distribuidor local de Nilfisk. Limpie o sustituya las válvulas o póngase en desgastadas contacto con el distribuidor local de Nilfisk.
Zumbido del motor	Baja tensión o temperatura baja	Active el gatillo de la pistola pulverizadora.
La máquina se para	Se ha fundido un fusible Tensión incorrecta El sensor térmico se activa Boquilla parcialmente bloqueada	Sustituya el fusible Desconecte otras máquinas. Compruebe que la tensión de la red es la especificada en la etiqueta de identificación del modelo. Deje que se enfríe la máquina durante 5 minutos. Limpie la boquilla (véase el apartado 7.2).
Fusible fundido	Fusible demasiado pequeño	Cambie la conexión a una instalación con un amperaje mayor al indicado en la máquina. Inténtelo sin utilizar el cable alargador.
La máquina se ahoga	Aire en la manguera de entrada o en la bomba Abastecimiento inadecuado de agua Boquilla parcialmente bloqueada Filtro de agua bloqueado Manguera doblada	Deje funcionar la máquina con el gatillo abierto hasta que se reanude la presión normal de trabajo. Verifique que el abastecimiento de agua corresponde a las especificaciones indicadas (véase etiqueta del modelo) NB: Procure no utilizar mangueras largas o delgadas (mínimo 12,5 mm.) Limpie la boquilla (véase el apartado 7.2). Limpie el filtro (véase el apartado 7.1) Enderece la manguera
La máquina se pone en marcha o se para frecuentemente por sí misma	La pistola pulverizadora tiene un escape	Póngase en contacto con el servicio técnico de Nilfisk más próximo a su domicilio. Vuelva a colocar asiento / bola / O-ring en la válvula de la pistola pulverizadora.
La máquina se pone en marcha, pero no sale agua	La bomba, las mangueras o alguno se ha congelado Sin abastecimiento de agua Filtro de agua bloqueado Boquilla bloqueada	Espere a que se descongelen de los accesorios. Conecte la entrada de agua. Limpie el filtro (véase el apartado 7.1) Limpie la boquilla (véase el apartado 7.2).
Descenso de la presión de la bomba	El botón de regulación de presión/volumen de agua no está ajustado correctamente	Ajuste el botón a la presión de funcionamiento correcta.

FI

DE

FR

NL

IT

ES

PT

EL

TR

CS

HU

PL

En caso de problemas distintos a los anteriormente descritos, llame a su distribuidor local de Nilfisk.

10 Información adicional

10.1 Servicios y mantenimiento

En caso de necesidad de servicio y mantenimiento, póngase en contacto con su distribuidor.

11 Principales datos técnicos

Tipo		MC 2C-60/380	MC 2C-80/520 T	MC 2C-120/520 T	MC 2C-120/520 XT	MC 2C-140/610 XT	MC 2C-140/610 P	MC 2C-150/650	MC 2C-150/650 (KR)	MC 2C-150/650 XT
Presión nominal	bar/ MPa	69/6,9	80/8.0	120/12	120/12	140/14	140/14	150/16	150/15	150/15
Potencia de limpieza	kg / fuerza	2	2	2,2	2,2	2,5	2,5	2,9	2,9	2,9
Caudal	Qmax/ QIEC l/min	-/2,4 gallon	8,7/8,2	8,6/7,8	8,6/7,8	10,2/9,0	10,2/9,0	10,2/9,5	10,2/9,5	10,2/9,5
Tensión/fase/frecuencia/corriente	V/-/ Hz/A	115/1/ 60/15	115-127/1/ 60/15	230/1/ 50/10	230/1/ 50/10	230/1/ 50/12,6	230/1/ 50/12,6	230/1/ 50/14,5	230/1/ 60/14,5	230/1/ 50/14,5
Temperatura máx. del agua	°C	60	60	60	60	60	60	60	60	60
Cable	m	5	5	5	5	5	5	5	5	5
Bomba	rev./ min.	3400	3400	2800	2800	2800	2800	2800	3400	2800
Tamaño de la boquilla	1/8"	475	0.475	350	350	370	0.370	0.370	0.370	0.370
Nivel de presión acústica	dB(A)	77,4	77,4	76,1	76,1	77,4	77,4	73,5	79,7	79,7
Nivel garantizado de potencia acústica	dB(A)	92	92	91	91	92	92	88	94	94
Vibración (ISO 5349)	m/s ²	< 2,5	< 2,5	< 2,5	< 2,5	< 2,5	< 2,5	< 2,5	< 2,5	< 2,5
Peso	kg	28,1	27,3	27,1	27,1	28,1	28,1	28,1	26,3	28,1

EN

DA

NO

SV

FI

DE

FR

NL

IT

ES

PT

EL

TR

CS

HU

PL

EN

12 Declaración de conformidad de la CE

DA

Nosotros,

NO

Nilfisk A/S
Kornmarksvej 1
DK-2605 Broendby
DINAMARCA

SV

declaramos que el

FI

Producto: Lavadora de alta presión - Consumidor
Descripción: 220-240V, 50 Hz, IPX5
Tipo: MC 2C

DE

cumple las siguientes normas:

FR

EN 60335-1:2012+A11:2014
EN 60335-2-79:2012

NL

EN 55014-1:2006+A1:2009+A2:2011
EN 55014-2:2015

IT

El cumplimiento con las emisiones de corriente armónica se documenta en el ATC (Archivo Técnico de Construcción) (TCF_42331_01)
EN 61000-3-11:2000
EN 50581:2012

ES

Siguiendo las disposiciones de:

PT

2006/42/EC
2014/30/EC
2011/65/EC

EL

2000/14/EC – Procedimiento de evaluación de la conformidad según el anexo V.
Nivel de presión sonora: 73-80 dB(A); Nivel garantizado de potencia acústica: 88-94 dB(A)

TR

Hadsund, 13-10-2017

CS



HU

Esben Graff
VP Portfolio Management, Consumer

PL

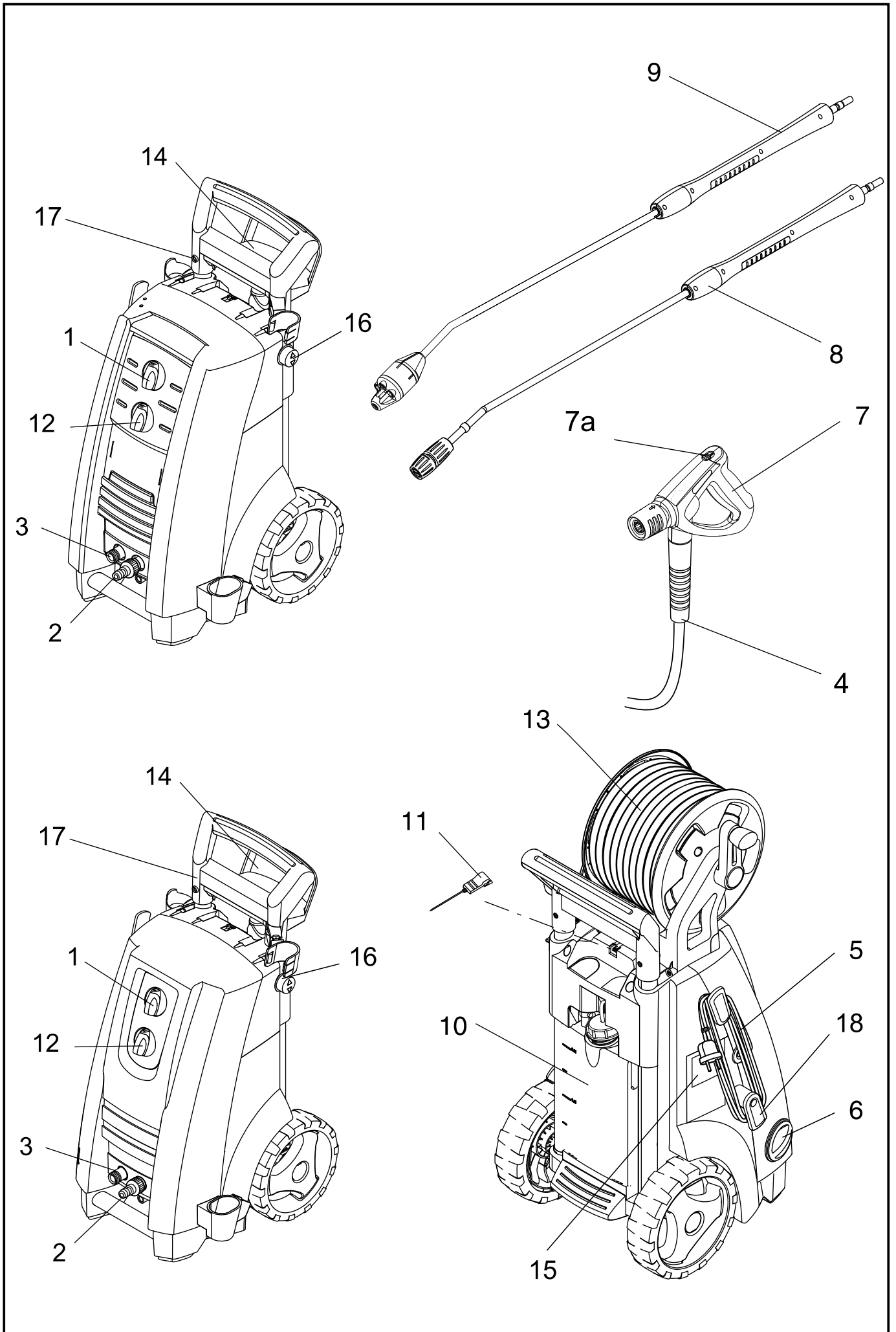



HEAD QUARTER

DENMARK

Nilfisk A/S
Kornmarksvej 1
DK-2605 Broendby
Tel.: (+45) 4323 8100
Website: www.nilfisk.com

SALES COMPANIES

ARGENTINA

Nilfisk Argentina
Herrera 1855 Piso 4° B Ofic 405
Ciudad de Buenos Aires
Tel.: (+54) 11 6091 1576
Website: www.consumer.nilfisk.com.ar

AUSTRALIA

Nilfisk Pty Ltd
Unit 1/13 Bessemer Street
Blacktown NSW 2148
Tel.: (+61) 2 98348100
Website: www.consumer.nilfisk.com.au

AUSTRIA

Nilfisk GmbH
Metzgerstrasse 68
5101 Bergheim bei Salzburg
Tel.: (+43) (0)662/45 6400-90
Website: www.nilfisk.at

BELGIUM

Nilfisk n.v.s.a.
Riverside Business Park
Boulevard Internationalelaan 55
Bâtiment C3/C4 Gebouw
Bruxelles 1070
Tel.: (+32) 2 467 60 50
Website: www.consumer.nilfisk.be

BRAZIL

Nilfisk Equipamentos de Limpeza Ltda.
Rua Professor Affonso José Fioravante,
110 - City Jaraguá São Paulo SP 02998-010 Brasil
Tel.: (+11) 3959-0300
Website: www.nilfisk.com.br

CANADA

Nilfisk Canada
240 Superior Boulevard
Mississauga, Ontario L5T 2L2
Tel.: (+1) 800-668-8400
Website: www.nilfisk.ca

CHILE

Nilfisk S.A.
Salar de Llamara 822, Pudahuel
Centro Empresarial Enea (Fase 2)
8320000 Santiago
Tel.: (+56) 2684 5000
Website: www.nilfisk.cl

CHINA

Nilfisk
4189 Yindu Road
Xinzhuang Industrial Park
201108 Shanghai
Tel.: (+86) 21 3323 2000
Website: www.nilfisk.cn

CZECH REPUBLIC

Nilfisk s.r.o.
VGP Park Horní Počernice
Do Čertous 1/2658
193 00 Praha 9
Tel.: (+420) 244 090 912
Website: www.consumer.nilfisk.cz

DENMARK

Nilfisk Danmark A/S
Industrivej 1
Hadsund, DK-9560
Tel.: 72 18 21 20
Website: www.consumer.nilfisk.dk

FINLAND

Nilfisk Oy
Kovuhaankuja 1
01510 Vantaa
Tel.: (+358) 207 890 600
Website: www.consumer.nilfisk.fi

FRANCE

Nilfisk SAS
26 Avenue de la Baltique
Villebon sur Yvette
91978 Courtaboeuf Cedex
Tel.: (+33) 169 59 87 24
Website: www.consumer.nilfisk.fr

GERMANY

Nilfisk GmbH
Guido-Oberdorfer-Straße 2-10
89287 Bellenberg
Tel.: (+49) (0)7306/72-444
Website: www.consumer.nilfisk.de

GREECE

Nilfisk A.E.
Αναπαύσεως 29
Κορωπί T.K. 194 00
Tel.: (30) 210 911 9600
Website: www.consumer.nilfisk.gr

HOLLAND

Nilfisk B.V.
Versterkerstraat 5
1322 AN Almere
Tel.: (+31) 36 5460760
Website: www.consumer.nilfisk.nl

HUNGARY

Nilfisk Kft.
II. Rákóczi Ferenc út 10
2310 Szigetszentmiklós-Lakihegy
Tel.: +24/507-450
Website: www.nilfisk.hu

INDIA

Nilfisk India Limited
Pramukh Plaza, 'B' Wing, 4th floor, Unit No. 403
Cardinal Gracious Road, Chakala
Andheri (East) Mumbai 400 099
Tel.: (+91) 22 6118 8188
Website: www.nilfisk.in

IRELAND

Nilfisk Limited
1 Stokes Place
St. Stephen's Green
Dublin 2
Tel.: (+353) (0)1 294 3838
Website: www.nilfisk.ie

ITALY

Nilfisk SpA
Strada Comunale della Braglia, 18
26862 Guardamiglio (LO)
Tel.: (+39) (0) 377 414021
Website: www.nilfisk.it

JAPAN

Nilfisk Inc.
1-6-6 Kita-shinyokohama, Kouhoku-ku
Yokohama, 223-0059
Tel.: (+81) 45548 2571
Website: www.nilfisk.com

MALAYSIA

Nilfisk Sdn Bhd
Sd 33, Jalan KIP 10
Taman Perindustrian KIP
Sri Damansara
52200 Kuala Lumpur
Tel.: +603 6275 3120
Website: www.nilfisk.com

MÉXICO

Nilfisk de México S. de R.L. de C.V.
Pirineos 515, Int. 60-70
Zona Industrial Benito Juárez
Queretaro, QRO, CP 76120
Tel.: (+52) (442) 427 77 91
Website: www.nilfisk.com

NEW ZEALAND

Nilfisk Limited
Suite F, Building E
42 Tawa Drive
0632 Albany Auckland
Tel.: (+64) 9 414 1996
Website: www.nilfisk.com

NORWAY

Nilfisk AS
Bjørnerudveien 24
1266 Oslo
Tel.: (+47) 22 75 17 80
Website: www.consumer.nilfisk.no

PERU

Nilfisk S.A.C.
Calle Boulevard 162, Of. 703, Lima 33- Perú
Lima
Tel.: (511) 435-6840
Website: www.nilfisk.com

POLAND

Nilfisk Sp. Z.O.O.
Millenium Logistic Park
ul. 3 Maja 8, Bud. B4
05-800 Pruszków
Tel.: (+48) 22 738 3750
Website: www.consumer.nilfisk.pl

PORTUGAL

Nilfisk Lda.
Sintra Business Park
Zona Industrial Da Abrunheira
Edifício 1, 1° A
P2710-089 Sintra
Tel.: (+351) 21 911 2670
Website: www.nilfisk.pt

RUSSIA

Nilfisk LLC
Vyatskaya str. 27, bld. 7/1st
127015 Moscow
Tel.: (+7) 495 783 9602
Website: www.consumer.nilfisk.ru

SINGAPORE

Den-Sin
22 Tuas Avenue 2
639453 Singapore
Tel.: (+65) 6268 1006
Website: www.densin.com

SLOVAKIA

Nilfisk s.r.o.
Bancíkovej 1/A
SK-821 03 Bratislava
Tel.: (+421) 910 222 928
Website: www.consumer.nilfisk.sk

SOUTH AFRICA

Nilfisk (Pty) Ltd
Kimbult Office Park, 9 Zeiss Road
Laser Park, Honeydew
Johannesburg
Tel.: (+27) 118014600
Website: www.nilfisk.co.za

SOUTH KOREA

Nilfisk Korea
#204 2F Seoulsup Kolon Digital Tower
25 Seongsuil-ro 4-gil,
Seongdong-gu, Seoul
Tel.: (+82) 2 3474 4141
Website: www.nilfisk.co.kr

SPAIN

Nilfisk S.A.U
Paseu del Rengle, 5 Planta. 9-10
08302 Mataró
Tel.: (34) 93 741 2400
Website: www.consumer.nilfisk.es

SWEDEN

Nilfisk AB
Taljegårdsgatan 4
431 53 Möndal
Tel.: (+46) 31 706 73 00
Website: www.consumer.nilfisk.se

SWITZERLAND

Nilfisk AG
Ringstrasse 19
Kircheberg/Industri Stelz
9500 Wil
Tel.: (+41) 71 92 38 444
Website: www.consumer.nilfisk.ch

TAIWAN

Nilfisk Ltd
Taiwan Branch (H.K.)
No. 5, Wan Fang Road
Taipei
Tel.: (+88) 6227 00 22 68
Website: www.nilfisk.tw

THAILAND

Nilfisk Co. Ltd.
89 Soi Chokechai-Ruammitr
Viphavadee-Rangsit Road
Ladysao, Jatuchak, Bangkok 10900
Tel.: (+66) 2275 5630
Website: www.nilfisk.co.th

TURKEY

Nilfisk A.S.
Serifali Mh. Bayraktar Bulv. Sehit Sk. No:7
Umraniye, 34775 Istanbul
Tel.: +90 216 466 94 94
Website: www.consumer.nilfisk.com.tr

UNITED ARAB EMIRATES

Nilfisk Middle East Branch
SAIF-Zone
P.O. Box 122298
Sharjah
Tel.: (+971) (0) 655-78813
Website: www.nilfisk.com

UNITED KINGDOM

Nilfisk Ltd.
Nilfisk House, Bowerbank Way
Gilwilly Industrial Estate, Penrith
Cumbria CA11 9BQ
Tel.: (+44) (0) 1768 868995
Website: www.consumer.nilfisk.co.uk

UNITED STATES

Nilfisk Inc.
14600 21st Avenue North
Plymouth, MN-55447
Tel.: (+1) 800-989-2235
Website: www.nilfisk.com

VIETNAM

Nilfisk Vietnam
No. 51 Doc Ngu Str.
P. Vinh Phúc, Q.Ba Dinh
Hanoi
Tel.: (+84) 761 5642
Website: www.nilfisk.com