

Manual de Operación

Plancha Vibradora

WP 1550A

WP 1550AW



0154582es 014 0110



0 1 5 4 5 8 2 E S

**Aviso de
copyright**

© Copyright 2010 de Wacker Neuson Corporation.

Reservados todos los derechos, incluyendo los de copia y distribución.

Esta publicación puede ser fotocopiada por el comprador original de la máquina. Cualquier otro tipo de reproducción está prohibida sin la autorización expresa por escrito de Wacker Neuson Corporation.

Todo tipo de reproducción o distribución no autorizada por Wacker Neuson Corporation representa una infracción de los derechos válidos de copyright, y será penada por la ley.

**Marcas
comerciales**

Todas las marcas comerciales mencionadas en este manual pertenecen a sus respectivos propietarios.

Fabricante

Wacker Neuson Manila Incorporated

Lot 2,Blk 1 Phase , PEZA Drive, First Cavite Industrial Estate, Brgy. Langkaan

Dasmariñas, Cavite, Philippines

Tel: +63-(0)2-580-7136 Fax: +63-(0)2-580-7122

www.wackerneuson.com

**Instrucciones
traducidas**

Este Manual de operación corresponde a una traducción de las instrucciones originales. El idioma original de este Manual de operación es inglés estadounidense.

Prefacio	3
1. Información Sobre la Seguridad	4
1.1 Leyes referentes a supresores de chispas	5
1.2 Seguridad en la Operación	6
1.3 Seguridad para el operador del Motor	7
1.4 Seguridad de Servicio	8
1.5 Ubicación de las Calcomanías	9
1.6 Calcomanías de advertencias e informaciones	10
1.7 Calcomanías con respecto a la operación del equipo	13
2. Datos Técnicos	15
2.1 Datos de Motor - Honda	15
2.2 Datos de Placa	16
2.3 Medidas Acústicas y Vibratorias	16
2.4 Dimensiones	17
3. Operación	18
3.1 Combustible recomendado	18
3.2 Antes de arrancar	18
3.3 Para arrancar el motor	19
3.4 Para detener el motor	19
3.5 Aplicación	20
3.6 Operación	21
3.7 Juego de Rueda (0162986)	22

4.	Mantenimiento	23
4.1	Calendario de Mantenimiento Periódico	23
4.2	Limpieza de la plancha	24
4.3	Correa de transmisión	24
4.4	Lubricación del excitador	25
4.5	Bujía	26
4.6	Cambiando el aceite de motor	27
4.7	Purificador de aire	28
4.8	Limpieza de la copa de sedimentos	29
4.9	Ajustes / graduación al carburador - Honda	30
4.10	Localización de problemas	31
4.11	Almacenamiento	32
4.12	Izaje de la máquina	33
4.13	Transporte	34

CALIFORNIA

Propuesta 65 Advertencia:



El escape del motor, algunos de sus elementos, y ciertos componentes del vehículo, contiene o emiten químicos que, de acuerdo al Estado de California, causan cáncer o anomalías al nacimiento u otra lesión del sistema reproductivo.

Prefacio

El presente manual proporciona información y los procedimientos para operar y realizar el mantenimiento de este modelo de Wacker Neuson en forma segura. Para su propia seguridad y protección contra lesiones, lea, comprenda y acate cuidadosamente las instrucciones de seguridad descritas en este manual.

Guarde este manual o una copia de éste con la máquina. Si pierde este manual o necesita una copia adicional, comuníquese con Wacker Neuson Corporation. Este equipo está construido considerando la seguridad del usuario; sin embargo, puede presentar riesgos si se opera o se le da servicio incorrectamente. ¡Siga cuidadosamente las instrucciones de operación! Si tiene preguntas sobre la operación o el mantenimiento de este equipo, comuníquese con Wacker Neuson Corporation.

La información contenida en este manual refiere a las máquinas fabricadas hasta el momento de la publicación. Wacker Neuson Corporation se reserva el derecho de cambiar cualquier parte de esta información sin previo aviso.

Reservados todos los derechos, especialmente de copia y distribución.

Copyright 2010 de Wacker Neuson Corporation.

Ninguna parte de esta publicación se puede reproducir en modo alguno, ni por ningún medio, ya sea electrónico o mecánico, incluso fotocopia, sin la expresa autorización por escrito de Wacker Neuson Corporation.

Todo tipo de reproducción o distribución no autorizada por Wacker Neuson Corporation infringe los derechos de copyright válidos y será penada por la ley. La empresa se reserva expresamente el derecho de efectuar modificaciones técnicas (incluso sin previo aviso) con el objeto de perfeccionar sus máquinas o sus normas de seguridad.

1. Información Sobre la Seguridad

Este manual contiene notas de PELIGRO, ADVERTENCIA, PRECAUCIÓN, AVISO, y NOTA las cuales precisan ser seguidas para reducir la posibilidad de lesión personal, daño a los equipos, o servicio incorrecto.



Éste es el símbolo de alerta de seguridad. Se emplea para avisarle de peligros potenciales de lesión personal. Obedezca todos los mensajes de seguridad a continuación de este símbolo para evitar posibles daños personales o la muerte.



PELIGRO

PELIGRO indica una situación de riesgo que, si no se evita, causará la muerte o graves daños.



ADVERTENCIA

ADVERTENCIA indica una situación de riesgo que, si no se evita, puede causar la muerte o graves daños.



PRECAUCION

PRECAUCIÓN indica una situación de riesgo que, si no se evita, puede causar daños de grado menor o moderado.

AVISO: Al usarse sin el símbolo de alerta de seguridad, **AVISO** indica una situación que, si no se evita, puede causar daños a la propiedad.

Nota: *Contiene información adicional importante para un procedimiento.*

1.1 Leyes referentes a supresores de chispas

Aviso: los Códigos estatales de salud y seguridad y los Códigos de recursos públicos especifican que en ciertos lugares deben utilizarse supresores de chispas en motores de combustión interna que usan combustibles de hidrocarburo. Un supresor de chispas es un dispositivo diseñado para evitar la descarga accidental de chispas o llamas del escape del motor. Los supresores de chispas están calificados y clasificados por el Servicio Forestal de los Estados Unidos para este propósito.

A fin de cumplir con las leyes locales referentes a supresores de chispas, consulte al distribuidor del motor o al Administrador de salud y seguridad local.

1.2 Seguridad en la Operación



Para la operación segura de la máquina, es necesario contar con la capacitación y experiencia adecuadas. Las máquinas operadas de manera inadecuada o por parte de personal no capacitado pueden ser peligrosas. Lea las instrucciones de operación incluidas en este manual y en el manual del motor, y familiarícese con la ubicación y el uso correcto de todos los controles. Los operarios sin experiencia deberán recibir instrucciones por parte de una persona familiarizada con la máquina, antes de que se les permita operarla.

- 1.2.1 NUNCA permita que una persona sin la capacitación adecuada opere este equipo. Las personas que operen este equipo deben estar familiarizadas con los riesgos y peligros asociados con él.
- 1.2.2 NUNCA toque el motor ni el silenciador mientras el motor está encendido ni inmediatamente después de haberlo apagado. Estas áreas alcanzan altas temperaturas y pueden provocar quemaduras.
- 1.2.3 NUNCA utilice accesorios ni dispositivos de sujeción que no haya recomendado Wacker Neuson. El equipo podría dañarse y el usuario podría lesionarse.
- 1.2.4 NUNCA opere la máquina sin el protector de la correa. La correa de transmisión y las poleas expuestas crean riesgos potencialmente peligrosos que pueden causar lesiones graves.
- 1.2.5 NUNCA deje la máquina en funcionamiento sin vigilancia.
- 1.2.6 SIEMPRE asegúrese de que el operario esté familiarizado con las precauciones de seguridad y las técnicas de operación adecuadas, antes de utilizar la máquina.
- 1.2.7 SIEMPRE use prendas de protección adecuadas para el lugar de trabajo cuando opere el equipo.
- 1.2.8 Usar un dispositivo antirruídos para proteger los oídos cuando se opera la máquina.
- 1.2.9 SIEMPRE cierre la válvula de combustible en motores equipados con una, cuando la máquina no esté en funcionamiento.
- 1.2.10 SIEMPRE almacene el equipo de manera adecuada cuando no se lo utilice. El equipo deberá almacenarse en un lugar limpio y seco que esté fuera del alcance de los niños.
- 1.2.11 SIEMPRE opere la máquina con todos los dispositivos de seguridad y de protección colocados y en funcionamiento. NO modifique ni anule los dispositivos de seguridad. NO opere la máquina si falta algún dispositivo de seguridad o de protección o si alguno no funciona.
- 1.2.12 SIEMPRE lea, entienda y siga los procedimientos en el Manual de operación, antes de intentar operar el equipo.

1.3 Seguridad para el operador del Motor



Los motores de combustión interna presentan riesgos especiales durante la operación y el abastecimiento de combustible. Lea y siga las instrucciones de advertencia en el manual del propietario del motor y las pautas de seguridad que se detallan a continuación. En caso de no seguir las advertencias y las pautas de seguridad, podrían producirse lesiones graves o la muerte.

- 1.3.1 NO haga funcionar la máquina en interiores ni en un área cerrada como una zanja profunda, a menos que haya una ventilación adecuada, a través de elementos tales como mangueras o extractores de aire. El gas de escape del motor contiene gas venenoso de monóxido de carbono; la exposición al monóxido de carbono puede provocar la pérdida de la conciencia y puede causar la muerte.
- 1.3.2 No fume cuando opere la máquina.
- 1.3.3 No fume cuando suministre combustible al motor.
- 1.3.4 NO suministre combustible a un motor caliente o en funcionamiento.
- 1.3.5 NO suministre combustible al motor cerca de una llama abierta.
- 1.3.6 NO derrame combustible al suministrar combustible al motor.
- 1.3.7 NO haga funcionar el motor cerca de llamas abiertas.
- 1.3.8 SIEMPRE llene el tanque de combustible en un área bien ventilada.
- 1.3.9 SIEMPRE vuelva a colocar la tapa del tanque de combustible luego de suministrar combustible.
- 1.3.10 SIEMPRE compruebe, antes de arrancar el motor, que las tuberías y el tanque de combustible no presenten grietas o fugas. No ponga en marcha la máquina si se ha derramado gasolina.

1.4 Seguridad de Servicio









¡Los equipos con mantenimiento deficiente pueden presentar un riesgo para la seguridad! A fin de que el equipo funcione en forma segura y adecuada durante un largo período de tiempo, es necesario realizar un mantenimiento periódico y reparaciones esporádicas.

- 1.4.1 NO intente limpiar ni realizar el mantenimiento a la máquina mientras ésta está en funcionamiento. Las piezas giratorias pueden provocar lesiones graves.
- 1.4.2 NO arranque un motor ahogado con la bujía retirada en motores a gasolina. El combustible atrapado en el cilindro saldrá a chorros por el orificio de la bujía.
- 1.4.3 NO pruebe si hay chispa en motores a gasolina si el motor está ahogado o si hay olor a gasolina. Una chispa perdida podría encender los humos.
- 1.4.4 NO utilice gasolina ni otros tipos de combustibles o solventes inflamables para limpiar piezas, especialmente en áreas cerradas. Los humos de combustibles y solventes pueden provocar explosiones.
- 1.4.5 SIEMPRE mantenga el área en torno al silenciador libre de desechos como hojas, papel, cartones, etc. Un silenciador caliente podría encender los desechos e iniciar un incendio.
- 1.4.6 SIEMPRE cambie los componentes desgastados o dañados con piezas de repuesto diseñadas y recomendadas por Wacker Neuson Corporation.
- 1.4.7 SIEMPRE desconecte la bujía en máquinas equipadas con motores a gasolina, antes de realizar el mantenimiento, a fin de evitar el arranque accidental.
- 1.4.8 SIEMPRE mantenga la máquina en condiciones de limpieza y las calcomanías legibles. Vuelva a colocar todas las calcomanías faltantes y cambie las que sean difíciles de leer. Las calcomanías proporcionan instrucciones de operación importantes y advierten sobre peligros y riesgos.

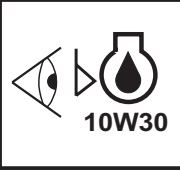
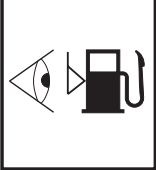
1.6 Calcomanías de advertencias e informaciones

Las máquinas de Wacker Neuson utilizan calcomanías ilustradas internacionales donde es necesario. Estas calcomanías se describen a continuación:

Calcomanía	Significado
	<p>¡ADVERTENCIA! Para evitar pérdida de la audición, protéjase los oídos mientras opere esta máquina.</p>
	<p>Lea el manual de operación para obtener información sobre la máquina.</p>
	<p>Verifique el nivel del aceite. Use SAE10W30.</p>
	<p>Verifique el nivel del combustible.</p>
	<p>¡ADVERTENCIA! ¡Superficie caliente!</p>
	<p>Nivel de potencia acústica garantizado en dB(A).</p>



Calcomanía	Significado
	<p>¡ADVERTENCIA! Lesión de las manos si quedan atrapadas en la correa móvil. Siempre coloque el protector de la correa.</p>
	<p>¡PRECAUCIÓN! Lea y entienda el Manual de operación suministrado antes de operar esta máquina. Si no lo hace, incrementará el riesgo de lesionarse o lesionar a otros.</p>
	<p>AVISO Punto de elevación</p>
	<p>Punto de elevación (manual).</p>
	<p>¡PELIGRO! Los motores emiten monóxido de carbono, por lo que deberá operar la máquina sólo en espacios ventilados. Lea el Manual de operación. No debe haber chispas, llamas ni objetos calientes cerca de la máquina. Apague el motor antes de suministrar combustible.</p>
	<p>Calcomanía-modelo de máquina</p>

Calcomanía	Significado
	<p>Company logo</p>
	<p>Cada unidad posee una placa de identificación con el número de modelo, el número de referencia, el nivel de revisión y el número de serie. Favor de anotar los datos contenidos en la placa en caso de que la placa de identificación se dañe o pierda. En todos los pedidos para repuestos o cuando se solicite información de servicio, siempre se le pedirá que especifique el número de modelo, el número de referencia, el nivel de revisión y el número de serie de la unidad.</p>
	<p>Esta máquina puede estar cubierta por una o más patentes.</p>

1.7 Calcomanías con respecto a la operación del equipo

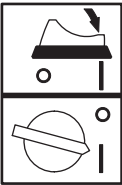
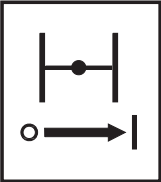
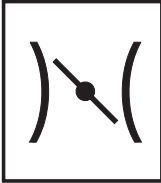
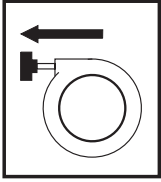
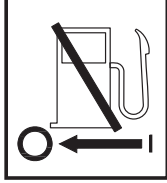
Las máquinas de Wacker Neuson utilizan calcomanías ilustradas internacionales donde es necesario. Estas calcomanías se describen a continuación:

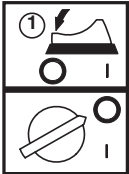
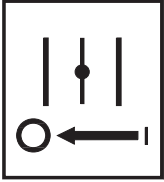
Calcomanía	Significado
	<p>Abra la válvula del flujo de combustible.</p>
	<p>Empuje o gire el interruptor de encendido del motor a la posición "ON".</p>
	<p>Cierre el estrangulador.</p>
	<p>Coloque el acelerador en la posición "IDLE" ("RALENTI").</p>
	<p>Tire del arrancador de retroceso.</p>
	<p>Cierre la válvula del flujo de combustible.</p>

Calcomanía	Significado
	<p>Empuje o gire el interruptor de encendido del motor a la posición "OFF".</p>
	<p>Abra el estrangulador.</p>
	<p>Mueva la palanca del acelerador a la posición "FAST".</p>
	<p>Acelerador: Tortuga = Ralenti o Vacío Conejo = Plena o Rápido</p>

2. Datos Técnicos

2.1 Datos de Motor - Honda

Clasificación de potencia de salida del motor

Clasificación de potencia neta según SAE J1349. La potencia de salida real puede variar debido a las condiciones de uso específico.

		WP 1550A/AW 0007576, 0007579, 0009486, 0009546
Motor		
Marca del motor		Honda
Modelo del motor		GX 160 UT1 QWX2
Máx. potencia de salida a la velocidad nominal	kW (Hp)	3,6 (4,8) @ 3600 rpm
Bujía	tipo	NGK BPR 6ES
Entrehierro de electrodos	mm (in.)	0,7 – 0,8 (0,028 – 0,031)
Velocidad de operación	rpm	3600
Embragamiento	rpm	2100
Filtro del aire	tipo	Elemento doble
Lubricación del motor*	tipo	SAE 10W30
	grado	SG o SF
Capacidad de aceite del motor	ml (oz.)	600 (20)
Combustible	tipo	Gasolina regular sin plomo
Capacidad del tanque de combustible	l (qts.)	3,6 (3,7)
Entrehierro de electrodos	mm (in.)	Admisión: 0,15 (0,006) Escape: 0,20 (0,008)

2.2 Datos de Placa

		WP 1550A/AW 0007576, 0007579, 0009486, 0009546
Placa		
Peso de operación	kg (lbs.)	92 (203)
Capacidad - tanque de agua	l (qts.)	10,4 (11,0)
Velocidad del excitador	rpm/correa	5800
Lubricación del excitador	ml (oz.)	150 (5) fluido para transmisiones automáticas Dextron III / Mercon o equivalente
Dimensiones	mm (pulg.)	875 (35) x 500 (20) x 965 (38)

2.3 Medidas Acústicas y Vibratorias

Se evalúa el nivel de presión sonora de los productos, conforme con EN ISO 11204. El nivel de potencia sonora es evaluado conforme con la Directiva europea 2000/14/EC - Emisión sonora en el medio ambiente producida por máquinas de uso externo.

- Nivel de presión sonora al nivel del operador (L_{pA}) = 97 dB(A).
- Nivel de potencia acústica garantizado (L_{WA}) = 108 dB(A).

Se evalúa el nivel de vibración mano/brazo (HAV, por su sigla en inglés) de los productos, conforme con ISO 5349, EN1033 y EN500-4 cuando corresponde.

- HAV 10,8 m/s²

2.4 Dimensiones

mm (pulg.)

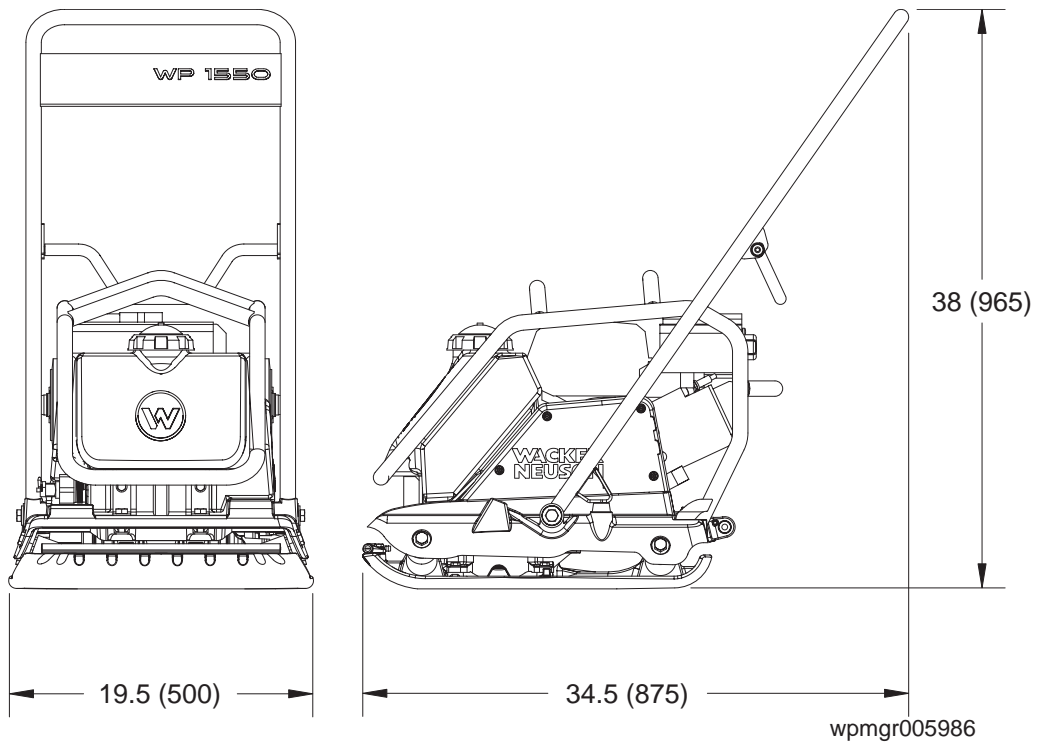

3. Operación

3.1 Combustible recomendado

El motor requiere gasolina regular sin plomo. Usar sólo combustible fresco y limpio. Gasolina que contiene agua o impurezas dañará el sistema de combustible. Consulte el manual de instrucciones del motor para especificaciones de combustible completas.

3.2 Antes de arrancar

3.2.1 Antes de arrancar, lea y entienda todas las instrucciones de seguridad y operación de este manual.

3.2.2 Verifique:

- el nivel de aceite en el motor.
- el nivel de combustible.
- la condición del filtro de aire.
- la apretura de los herrajes externos.
- la condición de las tuberías de combustible.

3.3 Para arrancar el motor

Vea Dibujo: wc_gr000014

3.3.1 Abrir la válvula de combustible (**a1**). Mover la palanca hacia la derecha.

Nota: Si el motor está frío, cerrar el estrangulador (posición **b1**). Si el motor está caliente, mover el estrangulador a la (posición **b2**).

3.3.2 Encender el interruptor del motor (posición **e1**).

3.3.3 Abrir el acelerador, acelerar, moviendo hacia la izquierda (**d1**).

3.3.4 Tirar la cuerda de arranque (**c**).

Nota: Cuando el nivel del aceite está bajo del nivel especificado para la operación, el motor no arranca. Si ocurriese esto, añada aceite al motor. Unos modelos están equipados con un indicador de aceite (**f**) que se enciende cuando se tira la cuerda de arranque.

3.3.5 Abrir el estrangulador (**b2**) a medida que se calienta la máquina.

3.3.6 Acelerar el motor hasta el máximo al operar.

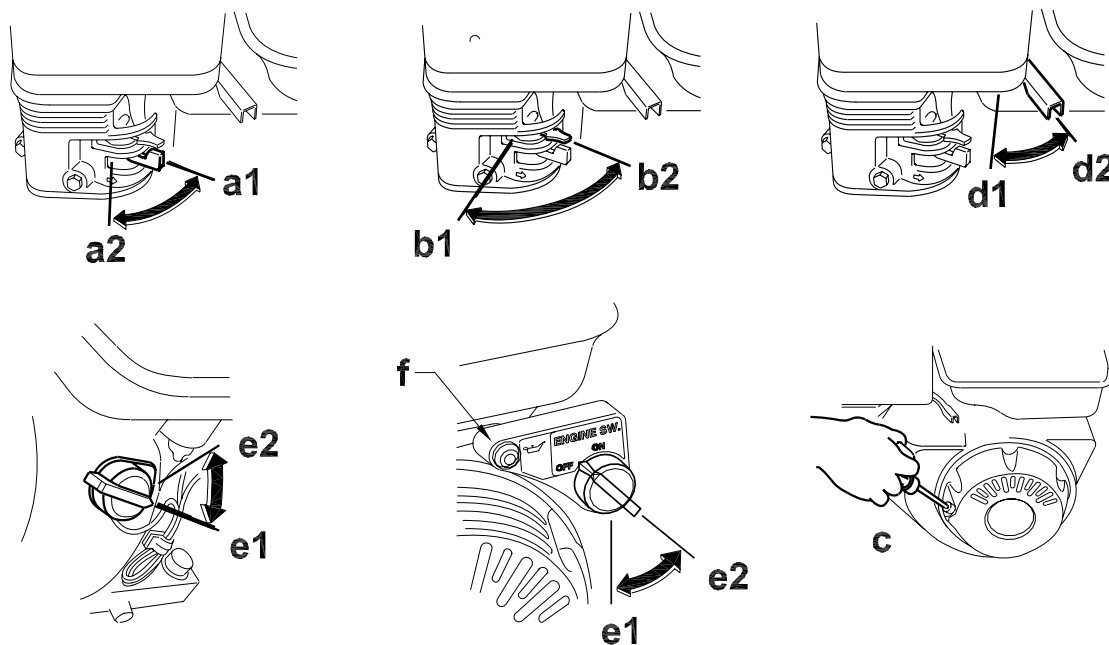

wc_gr000014

3.4 Para detener el motor

Vea Dibujo: wc_gr000014

3.4.1 Reducir la velocidad del motor, moviendo el acelerador completamente a la derecha (**d2**).

3.4.2 Mover el interruptor de encendido a la posición "OFF" (**e2**).

3.4.3 Cerrar la válvula de combustible. Mover la palanca a la izquierda (**a2**).

3.5 Aplicación

Esta placa está diseñada para compactar suelos granulares sueltos, grava y adoquines de hormigón. Se entiende que será usada en áreas confinadas y áreas cercanas a estructuras tales como muros, curvas y fundaciones. Planchas equipadas con tanque de agua pueden ser usadas en la compactación de asfalto.

Esta plancha no es recomendada para la compactación de suelos cohesivos con alto contenido de arcilla. Para suelos cohesivos use un apisonador o un rodillo con tambores pata de cabra.

3.6 Operación

Vea Dibujo: wpmgr006016

Operar el motor a plena carga y permitir que la plancha se autopropulse a su velocidad normal. Cuando se opera en pendientes puede ser necesario asistir el avance de la plancha empujándola lentamente hacia adelante. En dependencia del material que se está compactando, se recomiendan tres a cuatro pasadas para alcanzar la mejor compactación.

Mientras que una cierta cantidad de humedad es necesaria en el suelo, el exceso de humedad puede causar que las partículas del suelo se peguen entre ellas y no permiten una buena compactación. Si el suelo está extremadamente húmedo, permitir que se seque algo antes de ser compactado.

Si el suelo es tan seco que produce nubes de polvo mientras se opera la plancha, debería agregarse algo de humedad al material para mejorar la compactación. Esto también reducirá el servicio de limpieza al filtro de aire.

Para la compactación de asfalto abra **(a1)** la válvula del tanque de agua para humedecer el asfalto y la parte inferior de la plancha. Esto evitará que el material asfáltico se pegue en la plancha. Dos pasadas son usualmente suficientes para asegurar una buena compactación.

Cuando se usa la plancha sobre adoquines de hormigón se deberá colocar un cojín amortiguador en la parte inferior de la plancha para evitar daños en la superficie de los adoquines de hormigón. Como accesorio opcional está disponible un cojín especial de poliuretano diseñado especialmente para este propósito.

AVISO: NO operar la plancha sobre hormigón o sobre superficies extremadamente duras, secas y/o compactadas. La plancha saltará en vez de vibrar y podría dañar tanto la plancha como el motor.

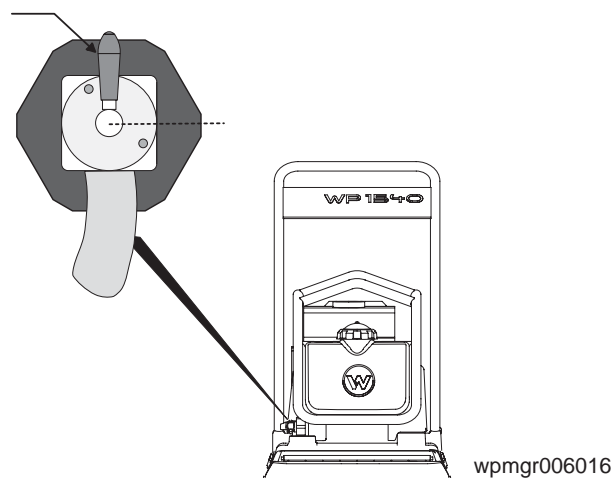

wpmgr006016

3.7 Juego de Rueda (0162986)

Veá Dibujo: *wc_gr002793*

El juego de rueda (Pieza No. 0162986) es un elemento estándar solamente en los números de referencia 0009545, 0009546, 0009547 y 0009548. Es disponible como opción en el resto de los modelos.

3.7.1 Desacople el juego de rueda del sujetador de retención (a) y ubíquelo en la posición "abajo".

3.7.2 Gire la alba de sostén y atrape en ella la barra cruzada de apoyo.

AVISO: El conjunto de traba impide que la plancha vibradora gire y caiga hacia atrás en dirección hacia el operario.

3.7.3 Empuje hacia adelante la manija para inclinar la plancha vibradora hacia adelante y girar las ruedas en posición "abajo".

3.7.4 Tire hacia atrás con la manija para inclinar la plancha vibradora hacia atrás y poder transportarla sobre ruedas.

AVISO: No levante la máquina por su manija. Es posible que la máquina pueda deslizarse o caerse.

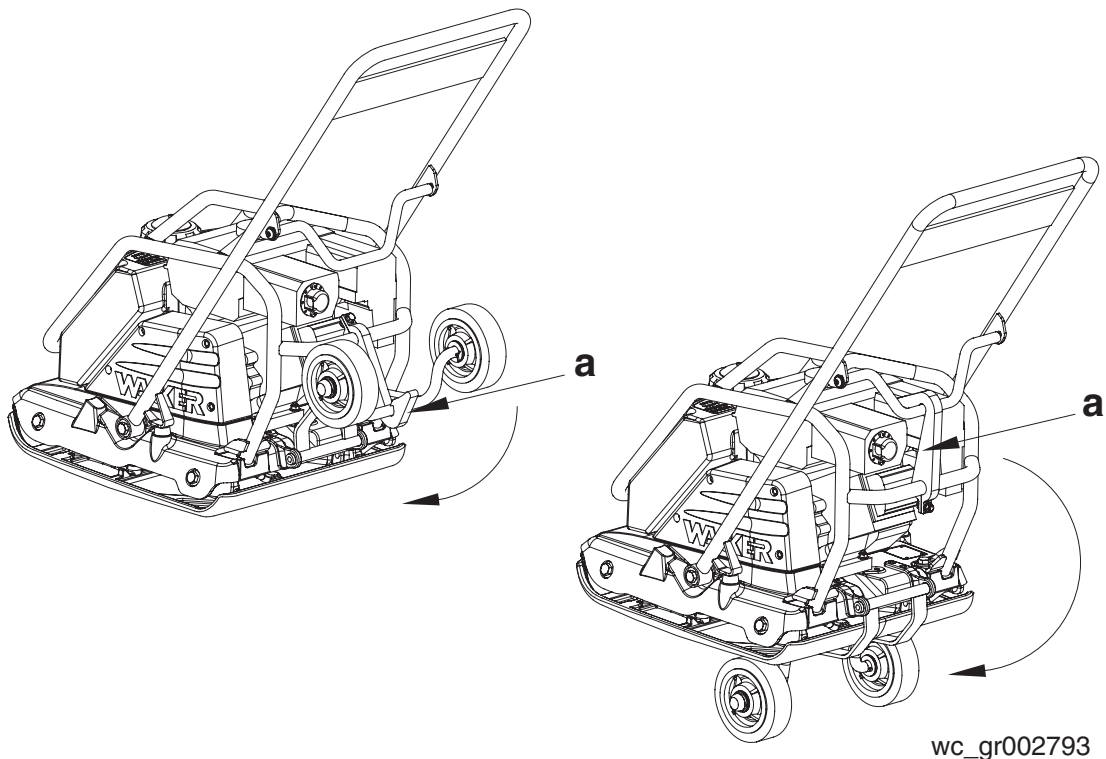

4. Mantenimiento

4.1 Calendario de Mantenimiento Periódico

La tabla a continuación lista procedimientos de servicio de mantenimiento básicos para la motor. Referirse al manual del motor para mayor información acerca de su mantención. Una copia del manual de operación del motor ha sido proporcionada con su alisadora.

	Diaria- mente antes de arrancar	Después de las primeras 20 horas	Cada 2 semanas o 50 horas	Cada mes o 100 horas	Cada año o 300 horas
Revisar nivel de combustible.	■				
Revisar nivel de aceite del motor.	■				
Inspeccionar las tuberías de combustible.	■				
Revisar filtro de aire. Reemplazar si necesario.	■				
Verifique las piezas metálicas externas.	■				
Revisar y ajustar correa trapezoidal.		■	■		
Limpiar el elemento del filtro de aire.			■		
Revisar amortiguadores de goma a daños.			■		
Cambiar aceite de motor.		■		■	
Limpie aletas de enfriamiento del motor.				■	
Limpiar la copa de sedimentos.				■	
Revisar y limpiar la bujía.				■	
Revisar y ajustar abertura de válvulas.					■
Cambiar el líquido del excitador.					■

4.2 Limpieza de la plancha

Limpia la plancha después de usarse para remover suciedades, piedras y barro pegados bajo la consola del motor. Si la placa está siendo usada en áreas con mucho polvo, revisar las costillas de ventilación del cilindro del motor para evitar la acumulación de suciedad. Mantener estas costillas de ventilación limpias para prevenir sobrecalentamiento del motor.

4.3 Correa de transmisión

Vea Dibujo: *wc_gr000077*

Verifique la tensión de la correa después de las primeras 20 horas de marcha en máquinas nuevas o también luego de instalada una correa nueva. Más adelante controle y ajuste la correa cada 50 horas de marcha.

Para cambiar la correa:

- 4.3.1 Remueva la tapa de protección de correa; luego remueva las cuatro tuercas hexagonales **(a)** que mantienen unidas las semi-poleas **(b)**. Remueva la semi-polea exterior y la correa.
- 4.3.2 Instale la correa nueva y vuelva a unir las dos semi-poleas con las tuercas hexagonales. Ajuste la tensión de la correa mediante el agregado o el retirado de arandelas espaciadoras **(c)** entre las semi-poleas. Cuanto menos arandelas tanto mayor la tensión de la correa. Tres arandelas espaciadoras deberían dar la tensión correcta con una correa nueva. Ajuste la correa de tal forma que deflecte 6–10 mm cuando es presionada en el centro entre la polea del embrague y la polea del excitador **(d)**. Ubique las arandelas sobrantes sobre el lado exterior de la polea.
- 4.3.3 Vuelva a colocar la tapa de protección de correa.

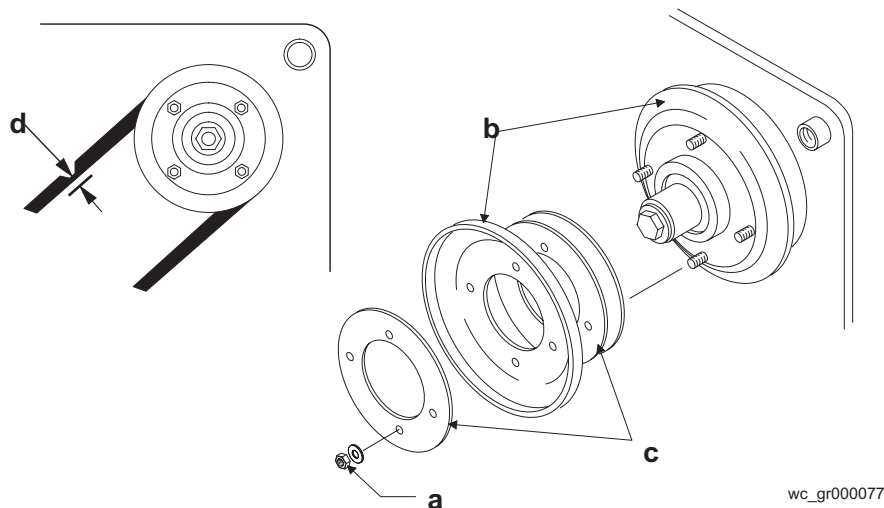

wc_gr000077

4.4 Lubricación del excitador

Vea Dibujo: wpmgr006021

El excitador es una unidad independiente y sellada. Los rodamientos se lubrican por medio de líquido para transmisiones automáticas (véase *Datos Técnicos* para detalles). Cambie el líquido una vez cada año o cada 300 horas de funcionamiento. Remplace simultáneamente el anillo en O (**a**).

Para cambiar el líquido:

- 4.4.1 Remueva la tapa de protección de correa, la correa y la manguera para el tanque de agua.
- 4.4.2 Remueva los tornillos (**b**) que fijan el conjunto de la consola a la placa base y luego remueva la consola completa.
- 4.4.3 Remueva la tapa (**c**) de rodamiento del excitador. La pista exterior del rodamiento deberá quedar dentro de la tapa.
- 4.4.4 Incline la placa base y drene el fluido del excitador. Disponga del líquido de manera apropiada. Tome contacto con un centro de reciclado cercano.
- 4.4.5 Agregue al excitador 150 ml de fluido para transmisiones automáticas y luego vuelva a colocar la tapa. No agregue líquido en demasía ya que esto podría conducir a un sobrecalentamiento de los rodamientos.
- 4.4.6 Monte la consola sobre la placa base y luego incorpore la correa, la tapa de correa y la manguera al tanque de agua.

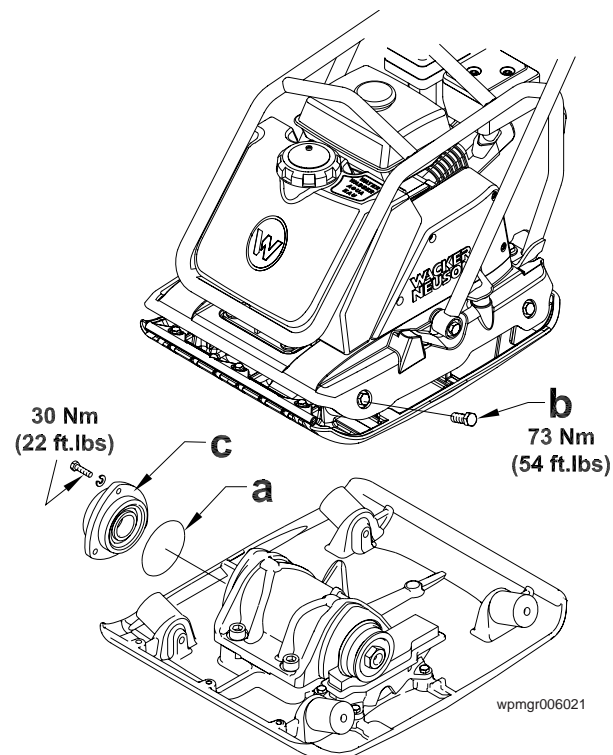

4.5 Bujía

Vea Dibujo: *wc_gr000028*

Limpe o reemplace la bujía las veces que sea necesario para mantener un funcionamiento adecuado del motor. Vea manual de operación del motor.



ADVERTENCIA

El silenciador del motor se recalentará durante la operación de la máquina. Evite contacto con el silenciador mientras esté caliente.

Nota: vea *Datos Técnicos* para la bujía recomendada y el entrehierro de electrodos.

- 4.5.1 Remueva e inspeccione la bujía.
- 4.5.2 Reemplácela si el aislador cerámico está averiado.
- 4.5.3 Limpie los electrodos de la bujía con un cepillo metálico.
- 4.5.4 Gradue el entrehierro de electrodos **(a)**.
- 4.5.5 Reinstale y ajuste la bujía.

AVISO: Una bujía floja se recalentará y causará daños al motor.

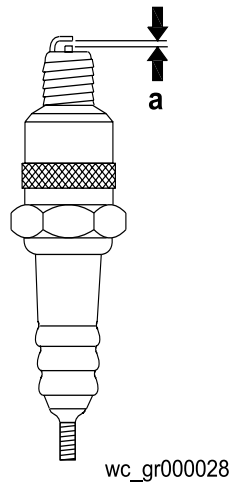

4.6 Cambiando el aceite de motor

Vea Dibujo: wc_gr000022

- 4.6.1 Drene el aceite mientras el motor esté tibio.
- 4.6.2 Remueva el tapón de llenado **(a)** y el tapón de drenaje **(b)** para drenar el aceite.

Nota: Para proteger el ambiente hay que colocar debajo de la máquina un recipiente para recoger el flúido y una lona impermeable para proteger el terreno. Los flúidos se eliminarán siguiendo lo dispuesto por las normas vigentes sobre la materia.

- 4.6.3 Instale el tapón de drenaje.
- 4.6.4 Llene la carcaza del motor con el aceite recomendado hasta el nivel **(c)**. Vea *Datos Técnicos* para la cantidad y calidad del aceite.
- 4.6.5 Instale el tapón de llenado.

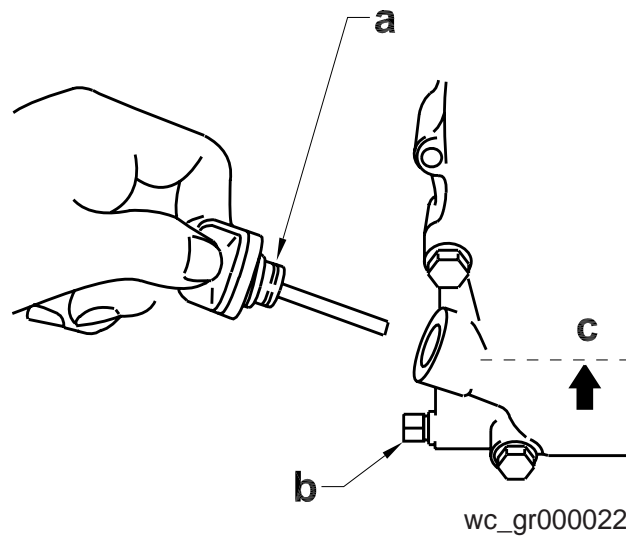

4.7 Purificador de aire

Vea Dibujo: wc_gr000025

El motor está equipado con un filtro de aire compuesto de dos elementos. Dé servicio de mantenimiento frecuente al filtro de aire para evitar problemas con el carburador.

AVISO: NUNCA arranque el motor sin el filtro de aire. Daños graves al mismo pueden ocurrir.



ADVERTENCIA

NUNCA utilice gasolina u otros combustibles para limpiar los componentes del filtro de aire. Un fuego o explosión pueden ocurrir.

Para dar servicio de mantenimiento:

- 4.7.1 Remueva la tapa del filtro de aire **(a)**. Remueva ambos elementos e inspeccionelos. Reemplace si agujeros o grietas son encontradas.
- 4.7.2 Lave elemento de esponja **(b)** en una solución jabonosa. Enjuáguelo con agua limpia y déjelo secar completamente. Sumerja el elemento en aceite limpio/puro y luego escurra el exceso de aceite antes de reinstalarlo.
- 4.7.3 Golpee levemente en la base del elemento filtrante de papel **(c)** para desalojar tierra o suciedades. Reemplace el elemento si está encrustado de suciedad.

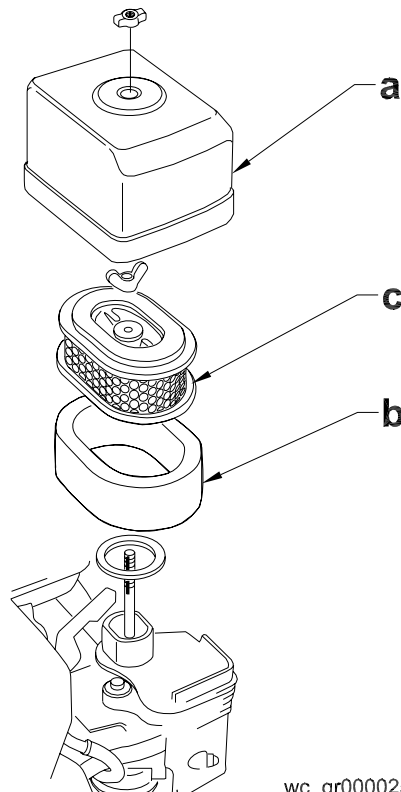

wc_gr000025

4.8 Limpieza de la copa de sedimentos

Veá Dibujo: *wc_gr000029*

- 4.8.1 Cierre la válvula de combustible.
- 4.8.2 Remueva la copa de sedimentos **(a)** y el anillo-O **(b)**.
- 4.8.3 Lávelos en solvente no-inflamable. Séquelos y reinstale.
- 4.8.4 Abra la válvula de combustible e inspeccione para fugas.

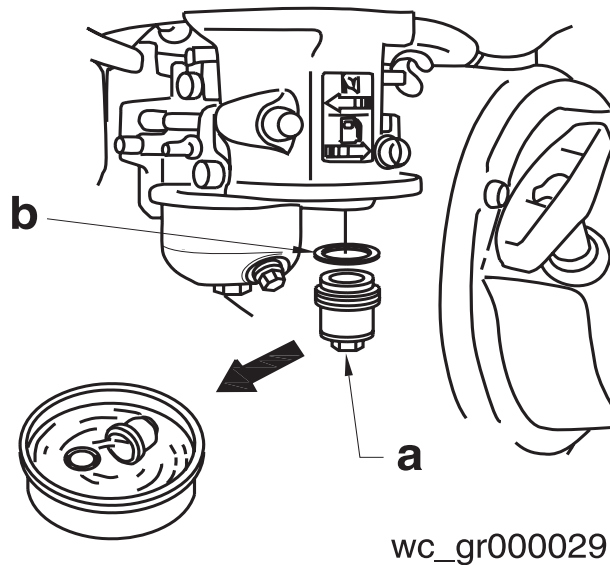

4.9 Ajustes / graduación al carburador - Honda

Vea Dibujo: wc_gr000032

- 4.9.1 Arranque el motor y permita que se caliente a la temperatura de trabajo.
- 4.9.2 Ajuste el tornillo piloto **(a)** 2 vueltas hacia afuera. Vea Nota.
- 4.9.3 Con el motor en ralenti, gire el tornillo piloto **(a)** hacia dentro o hacia afuera hasta el reglaje que produzca más rpm en ralenti.
- 4.9.4 Después de haber ajustado el tornillo piloto, gire el tornillo de tope de mariposa **(b)** para obtener la velocidad de ralenti estándar. Vea *Datos Técnicos*.

Nota: En unos motores, para conformarse con los reglamentos de emisión, el tornillo piloto está equipado con un tapón limitador **(c)** para prevenir que la mezcla de aire y combustible se enriquezca excesivamente. La mezcla está ajustada en la fábrica y un ajuste adicional no debiera necesario. No trate de quitar el tapón limitador. Este no puede ser removido sin romper el tornillo piloto.

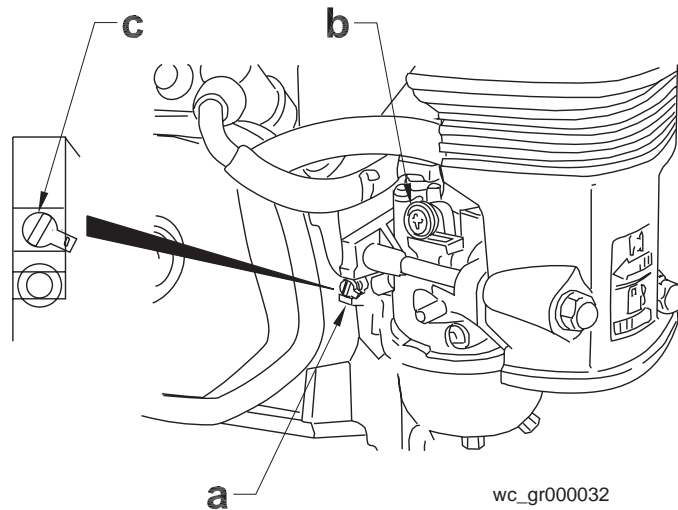

4.10 Localización de problemas

Problemas / Síntomas	Razón / Solución
<p>Plancha no desarrolla su velocidad máxima. Compactación pobre.</p>	<ul style="list-style-type: none"> • Control de aceleración no está al máximo. • Control de aceleración regulado incorrectamente. • Suelo muy húmedo, la plancha se pega. Permitir que el suelo se seque antes de compactar. • Correa trapezoidal suelta o gastada, resbalando sobre las poleas. Ajustar o cambiar la correa. Revisar si los pernos de fijación del motor se encuentran apretados. • Los rodamientos del excitador se encuentran apretados. Revisar las condiciones en que se encuentran como también el nivel de aceite en el excitador. • Filtro de aire obstruido con polvo, reduciendo el rendimiento del motor. Limpiar o reemplazar el filtro de aire. • La velocidad del motor es muy baja. Revisar la velocidad del motor con un tacómetro. Ajustar o reparar el motor para que desarrolle la velocidad correcta. Refiérase al manual del motor.
<p>El motor funciona, no hay vibración.</p>	<ul style="list-style-type: none"> • El acelerador del motor no está abierto. • La correa trapezoidal está suelta o cortada. Ajustar o reemplazar. • El embrague está dañado. Inspeccionar y reemplazar el embrague. • Velocidad del motor muy baja. Revisar la velocidad del motor. • Demasiado aceite en el excitador. Ajustar aceite al nivel correcto.
<p>Plancha salta o compacta en forma irregular.</p>	<ul style="list-style-type: none"> • Superficie del suelo muy irregular. • Amortiguadores de caucho sueltos o dañados.

4.11 Almacenamiento

Si la plancha es almacenada por más de 30 días:

- 4.11.1 Remover piedras sueltas y suciedades de la plancha.
- 4.11.2 Limpiar las costillas de ventilación del cilindro del motor.
- 4.11.3 Limpiar o reemplazar el filtro de aire.
- 4.11.4 Cambiar el aceite del excitador.
- 4.11.5 Cambiar el aceite del motor y seguir los procedimientos descritos en el manual del motor para su almacenamiento.
- 4.11.6 Tapar la plancha y el motor y almacenar en un lugar limpio y seco.

4.12 Izaje de la máquina

Veá Dibujo: wpmgr006037

Veá *Datos Técnicos* para verificar el peso de la máquina.

Para levantar la máquina a mano:

- 4.12.1 Detenga el motor.
- 4.12.2 Pida ayuda a un compañero y piense como levantar la máquina.
- 4.12.3 Agarre la máquina de la jaula **(a)** y del agujero ranurado de levante **(b)**.
- 4.12.4 Levante la máquina tal como se indica en la figura.



Para evitar el riesgo de lesiones a la espalda mantenga los pies firmemente apoyados en el suelo y separados en el ancho de los hombros. Mantenga la cabeza alzada y la espalda derecha.

Para levantar la máquina mecánicamente:

AVISO: Antes de proceder a levantar la máquina asegúrese que los medios de izaje tengan la capacidad de cargar la misma de forma segura. Veá *Datos Técnicos* para verificar el peso de la máquina.

- 4.12.1 Fije el gancho o cable a la máquina, tal como indicado en la figura, y proceda a alzarla.

AVISO: No levante la máquina por su manija. Es posible que la máquina pueda deslizarse o caerse.

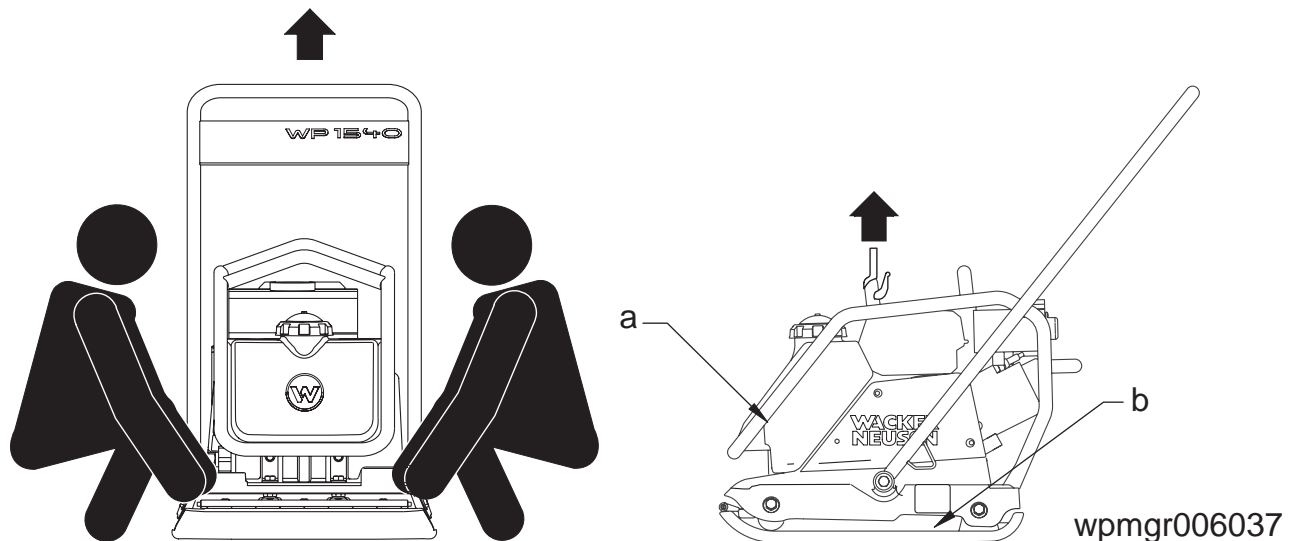

4.13 Transporte

Vea Dibujo: wpmgr006055



ADVERTENCIA

Para evitar las quemaduras o peligros de incendio, permita que el motor se enfríe antes de transportar la máquina o de almacenarla, adentro, bajo techo.

- 4.13.1 Gire la válvula del combustible a la posición de apagado y mantenga el motor nivelado para evitar el derrame de combustible.
- 4.13.2 Amarre la máquina al vehículo para evitar que se deslice o vuelque. Amarre la máquina al vehículo en los puntos indicados en el dibujo.

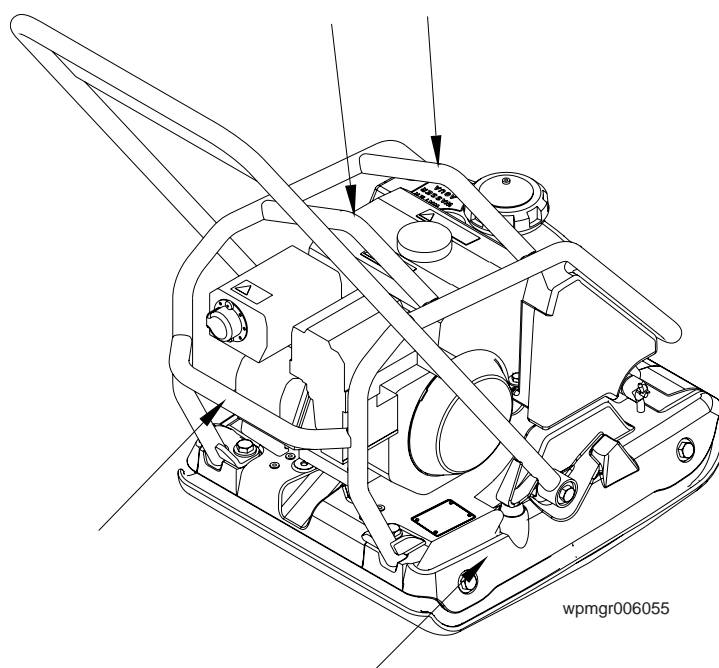

wpmgr006055